

**Canon**

# **FAX-B840/B820/B822**

**KEZELÉSI KÉZIKÖNYV**

# Tartalomjegyzék

## BEVEZETÉS

A kézikönyv használata .....	5
Felhasználói segédlet .....	5

## 1 ÖSSZEÁLLÍTÁS

Kicsomagolás .....	6
A csomagolóanyagok eltávolítása .....	6
A fax összeállítás .....	7
Csatlakoztatás .....	7
A telefonvonal, a kézi beszélő és külső egység csatlakoztatása .....	7
A hálózati kábel csatlakoztatása .....	8
A nyelv és az ország kiválasztása .....	8
A nyomatópapír betöltése .....	9
A papír kezelése .....	9
Papírbetöltés a többcélú tálcába .....	10
A BJ tintakazetta üzembe helyezése ...	10
Kezelés .....	10
A BJ tintakazetta behelyezése a készülékbe .....	11
A fax tesztelése .....	12
A TÁRSÁZÁSI MÓD beállítása .....	12
Tárcsázás alközponti mellékről (PBX-ről) .....	13
A fővonalkérés programozása alközponton .....	13

## 2 ELŐKÉSZÍTÉS A HASZNÁLATRA

A készülék főbb részei .....	14
Számok, betűk és szimbólumok bevitelének leírása .....	16
Hibás bevitel kijavítása .....	16
Feladói azonosító beprogramozása ....	17
A fax beprogramozása az Ön igényeihez ...	17
A dátum és óra beállítása .....	17
Saját nevének és telefon/faxszámának beírása .....	18
A nyári időszámítás beállítása .....	18
Az egygombos gyorstárcsázás programozása .....	19
A kódolt gyorstárcsázás programozása .....	20
UCanTalk hangcímkek programozása .....	21
Címkek programozása az egygombos és a kódolt gyorstárcsázáshoz .....	21
Címkek hozzáadása az egygombos és a kódolt gyorstárcsázáshoz .....	21
Címkek módosítása .....	22
Címkek törlése .....	22

## 3 DOKUMENTUMOK ÉS PAPÍR

A dokumentumok előkészítése .....	23
A beolvasható dokumentumok .....	23
Nehézséget okozó dokumentumok .....	23
Dokumentumok betöltése .....	24
A papírral szemben támasztott követelmények .....	24
Nyomtatási terület .....	24

## 4 MÁSZOLÁS

Dokumentumok másolása .....	25
-----------------------------	----

## 5 DOKUMENTUMOK ADÁSA

Dokumentumok előkészítése adáshoz .....	26
A dokumentumok minőségének beállítása .....	26
Dokumentumok adása .....	27
Közvetlen adás .....	27
Adás memóriából .....	27
Kézi adás .....	27
Az adás törlése .....	28
Automatikus tárcsázás .....	28
Dokumentum küldése az egygombos vagy a kódolt gyorstárcsázási számkal használatával .....	28
Dokumentum küldése a telefonkönyv használatával .....	28
Dokumentum küldése UCanTalk használatával .....	29
Különleges hívások .....	29
Dokumentum küldése a hívástörténet használatával .....	29
A nagytávolságú összeköttetések hívószámainak tárcsázása .....	30
Újrahívás foglaltság esetén .....	30
Kézi újrahívás .....	30
Automatikus újrahívás .....	30
Időzített adás .....	31
Időzített adásra várakozás közben további dokumentumok küldése .....	32
Az időzített adás törlése .....	32
Körözvényadás .....	33
Dokumentumok küldése több címezettnek .....	33

# Tartalomjegyzék

<b>Memóriában tárolt dokumentumok</b> .....	<b>33</b>	<b>Telefonüzenetek továbbítása</b> .....	<b>47</b>
A memóriában tárolt dokumentumok listájának kinyomtatása .....	33	A továbbítási telefonszám beállítása .....	47
Dokumentum kinyomtatása a memóriából .....	33	Az újrahívások számának beállítása .....	47
A memóriában tárolt dokumentum törlése .....	34	A PIN-KÓD MEGADÁSA beállítása .....	48
<b>6 DOKUMENTUMOK VÉTELE</b>		<b>Továbbított hívások fogadása</b> .....	<b>48</b>
<b>A különböző vételi módok</b> .....	<b>35</b>	<b>8 BEÁLLÍTÁSOK ÉS FORGALMI NAPLÓK</b>	
<b>Vételi mód beállítása</b> .....	<b>35</b>	<b>Menük kiválasztása</b> .....	<b>49</b>
Dokumentumok és telefonhívások automatikus fogadása: Fax/tel. mód ....	35	<b>Naplók</b> .....	<b>54</b>
A dokumentumok kézi vétele: KÉZI VÉTEL .....	36	Naplónyomtatás .....	54
Dokumentumok fogadása üzenetrögzítővel: KÜLSŐ ÜZENETRÖG. (Csak a FAX-B820/B822 készüléknél.) .....	36	<b>9 PROBLÉMA MEGOLDÁS</b>	
<b>Egyéb szolgáltatások</b> .....	<b>37</b>	<b>A papírelakadások megszüntetése</b> .....	<b>55</b>
Tintatakarékosság .....	37	Papírelakadás a dokumentumtálcában ...	55
A csengetés hangerejének megváltoztatása .....	37	Papírelakadás a többfunkciós tálcában ...	55
Dokumentumok vétele a memóriába egyéb feladat végzése közben vagy hiba esetén .....	37	<b>Rendszeres tisztítás</b> .....	<b>56</b>
Dokumentumok vétele lekéréssel .....	37	A fax burkolatának tisztítása .....	56
<b>A HÍVÓ AZONOSÍTÓ beállítása</b> .....	<b>38</b>	A fax belső részeinek tisztítása .....	56
<b>A vétel félbeszakítása</b> .....	<b>39</b>	A BJ tintakazetta nyomtatófejeének ellenőrzése és tisztítása .....	57
<b>7 ÜZENETRÖGZÍTŐ MÓD HASZNÁLATA (csak a FAX-B840 készülékeknél)</b>		A BJ tintakazetta cseréje .....	58
<b>A kimenő üzenet felvétele</b> .....	<b>40</b>	<b>Hibaelhárítás</b> .....	<b>59</b>
A felvehető üzenetek típusa .....	40	Papíradagolási problémák .....	59
A kimenő üzenet felvétele .....	40	Faxolási problémák .....	60
<b>Az ÜZENETRÖGZÍTŐ MÓD beállítása</b> .....	<b>40</b>	Másolási problémák .....	62
A telefonüzenetek felvételi idejének beállítása .....	41	Telefon problémák .....	63
A ÜZN.HANGSZÓRÓ beállítása .....	42	Problémák a nyomtatás minőségével ....	63
A KÖLTSEGGKÍMÉLÉS beállítása .....	42	Általános problémák .....	63
<b>Hangjegyzetek felvétele</b> .....	<b>43</b>	<b>Kijelző üzenetek</b> .....	<b>64</b>
<b>Üzenetek törlése</b> .....	<b>43</b>	<b>Áramszünet esetén</b> .....	<b>67</b>
<b>Telefonüzenetek lejátszása</b> .....	<b>44</b>	Ha kimarad a hálózati feszültség .....	67
<b>Távvezérlési szolgáltatások</b> .....	<b>44</b>	Memóriatörlési nyugta .....	67
A távvezérlési jelszó beírása .....	44	<b>Műszaki adatok</b> .....	<b>68</b>
A távvezérlés használata .....	45		



Ez a berendezés megfelel az EC 1999/5/EC alapkövetelményeinek.

A berendezés 230V, 50 Hz-es névleges értékű hálózati táplálás esetén megfelel az 1999/5/EC rádiózavar-kibocsátási direktívának, bár működési feszültség tartománya 200 V-240 V, frekvenciatartománya pedig 50/60 Hz.

Ha más EU tagállamba költözik és a készülék hibásan működik, kérjük hívja a garanciajegyben szereplő Canon képviselőt.  
(Csak Európában)

Modell nevek

- H12414 (FAX-B820/B822/B840)

## Copyright

Copyright © 2004 by Canon Inc. Minden jog fenntartva. Jelen publikáció sem részben, sem egészben nem reprodukálható, nem küldhető el, nem írható át, nem tárolható lekérdező rendszerben és nem fordítható le más emberi vagy számítógépes nyelvre elektronikus, mechanikus, mágneses, optikai, kémiai vagy egyéb hordozón a Canon Inc. előzetes írásbeli engedélye nélkül.

## Védjegyek

A Canon, a UCanTalk és a BJ bejegyzett védjegyek. Az UHQ a Canon Inc. védjegye.

Egyéb gyártó- és terméknevek a megfelelő vállalatok márkanevei, szolgáltatás nevei vagy bejegyzett márkanevei.



A Canon Inc. tagja az ENERGY STAR® programnak, ezért a termékek megfelelnek az ENERGY STAR® energia hatékonysági irányvonalaknak.

# A kézikönyv használata

A kézikönyv részletes leírást tartalmaz a készülék összeállításáról, működtetéséről, karbantartásáról és a hibaelhárításról.

Kérjük, olvassa el az alábbi listát, hogy megismerkedhessen a kézikönyvben használt szimbólumokkal, kifejezésekkel és rövidítésekkel.



**Ez arra hívja fel a figyelmet, hogy a leírt művelet során hogyan kerülhető el a személyi sérülés vagy a készülék károsodása. A biztonságos használat kedvéért mindig figyeljen oda ezekre a figyelmeztetésekre!**



A megjegyzések tanácsot adnak a készülék hatékonyabb használatával kapcsolatban, ismertetik a korlátozásokat és leírják, hogyan kerülheti el a kisebb nehézségeket. Ezek elolvasása a készülék funkcióinak minél teljesebb körű kihasználása érdekében javasolt.

(ld.: xx. o.)	Oldalhivatkozásokat jelez, ahol az előző mondatban vagy bekezdésben szereplő témáról találhat bővebb információkat.	
alapérték	Alapbeállítás, amely addig marad érvényben, amíg meg nem változtatja.	
dokumentum	Az elktűdésre, vételre vagy másolásra szánt eredeti papírlapok összessége.	
menü	A készülék működését meghatározó paraméterek listája, amelynek teteleit beállíthatja, illetve módosíthatja. A menürendszer címsorai megjelennek a kijelzőn.	
← és → billentyű	A menüben egy tétel kiválasztására szolgálnak. A → a következő tételt jeleníti meg, a ← az előzőt.	
átvitel sorszáma	Adás vagy vétel közben a készülék automatikusan hozzárendel a dokumentumhoz egy egyedi azonosító számot. Az átvitel sorszáma egy négyjegyű szám, amely segít a továbbított és fogadott faxok azonosításában.	
AD./VÉ. SZ.	AD./VÉ. SZ. az átviteli szám rövidítése.	
AD	Az adás rövidítése.	
VÉ.	A vétel rövidítése.	
<table border="1"><tr><td>ADÁS RENDBEN</td></tr></table>	ADÁS RENDBEN	LCD kijelző. A kijelző tartalma az aktuális beállításoktól függően ettől eltérő lehet.
ADÁS RENDBEN		

E kézikönyvben a különböző funkcióknál lenyomandó billentyűket szögletes zárójelekkel jelöljük: [Stop].



Jelen kézikönyv három Canon modellről tartalmaz leírást. A kézikönyvben szereplő fax ábrája eltérhet az Ön készülékétől. Az egyes modellekre külön érvényes utasítások a készülék nevével vannak jelezve.

## Felhasználói segédlet

A készüléket a legújabb technológiával hibamentes működésre tervezték. Ha mégis probléma merülne fel a működéssel kapcsolatban, próbálja azt a 9. fejezetben leírtak szerint megjavítani. Ha nem tudja a problémát megoldani, vagy úgy gondolja, hogy a fax javításra szorul, forduljon valamelyik hivatalos Canon márkakereskedőhöz vagy szervizhez.

## Kicsomagolás

Kicsomagolás után ne dobja ki a készülék dobozát és az egyéb csomagolóanyagokat, mert később szüksége lehet rájuk, ha a faxot szállítania kell.

Óvatosan vegye ki a dobozból a készüléket és tartozékait.

- Tanácsos megkérnie valakit, hogy tartsa a dobozt, míg kiemeli a védőcsomagolásban lévő faxot.

Győződjön meg arról, hogy megkapta-e az alábbiakat:

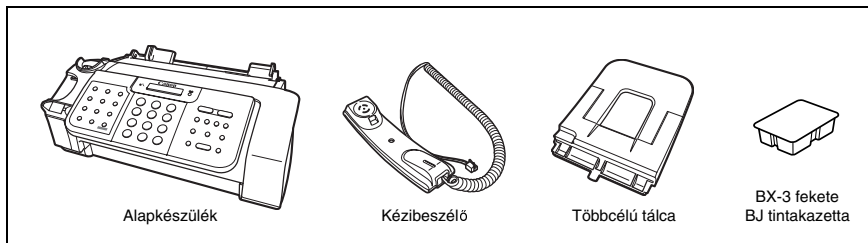

A következőket is meg kell találnia:

- Hálózati kábel
- Telefonzsinór
- Dokumentáció
- Garanciajegy\*
- Egygombos gyorsválasztó gombok felirat matricája

Ha bármelyik tétel sérült vagy hiányzik, akkor azt azonnal jelezze a hivatalos Canon kereskedőnek!

\* Ez a beállítás csak bizonyos országokban áll rendelkezésre.

## A csomagolóanyagok eltávolítása

- 1 Távolítsa el a védőidomot (①).
- 2 Nyissa fel a nyomatófedelel úgy, hogy óvatosan maga
- 3 Nyissa ki a dokumentumtálcát.
- 4 Távolítsa el a csomagolószalagokat (②) és a védőcsomagolást (③). Hajtsa le a nyomatófedelel, hogy az bepattanjon a helyére.
- 5 Csukja be a dokumentumtálcát.

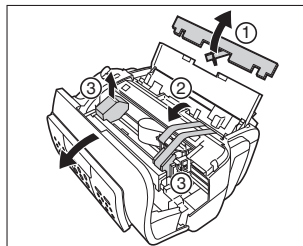

A tényleges csomagolóanyagok (forma, mennyiség, elhelyezés, stb.) különbözhetnek a fenti ábrán láthatótól.

# A fax összeállítása



Az egygombos gyorstárcsázó gombok felirat matricáját illessze a kezelőpanel bal oldalán található egygombos gyorstárcsázó gombokra a kényelmes használathoz.

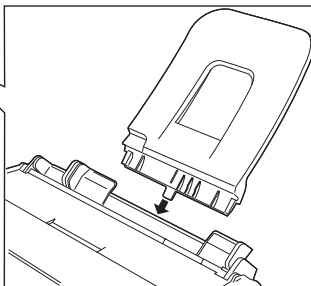
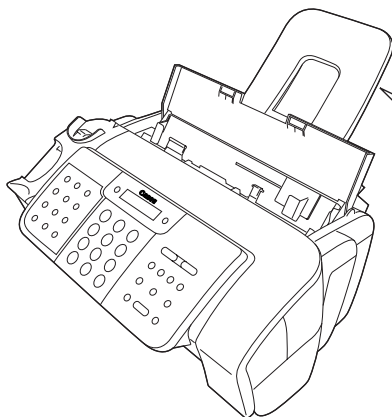

**1** Helyezze a többcélú tálca fűleit a készülék megfelelő részeibe.

1

ÖSSZEÁLLÍTÁS

## Csatlakoztatás

### A telefonvonal, a kézi beszélő és külső egység csatlakoztatása

A fax hátsó felén három aljzat található az alábbiak csatlakoztatásához:

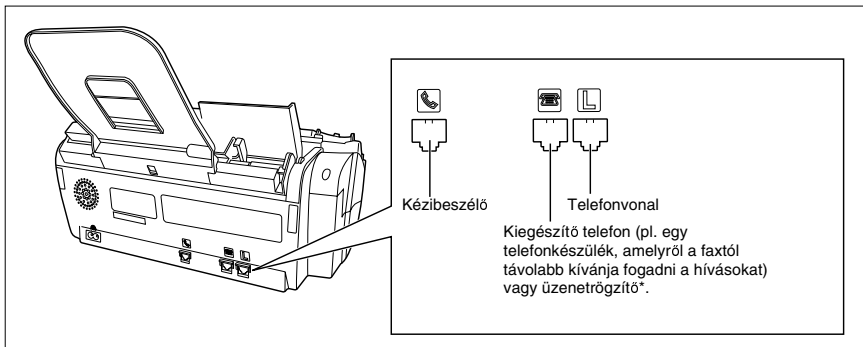

Ügyeljen arra, hogy a külső eszközöket a készülék használatának megkezdése előtt csatlakoztassa.

\* Csak a FAX-B820/B822 készüléknél.

**1** A mellékelt telefonvonalat csatlakoztassa a  jelű aljzatba, a másik végét pedig a fali csatlakozóba.

**2** Helyezze a kézi beszélőt a tartókarjára, majd csatlakoztassa a  jelű aljzatba.

**3** A  jelű aljzatba telefonkészüléket vagy üzenetrögzítőt csatlakoztathat.

Válassza ki a megfelelő vételi módot (ld. 6. fejezet).



- Üzenetrögzítő csak a FAX-B820/B822 készülékhez csatlakoztatható.
- A telefonkészüléket addig nem használhatja, amíg a telefonvonalat a fax használja.
- A változó műszaki adatok miatt a Canon nem tud garanciát vállalni arra, hogy minden üzenetrögzítő márka teljesen kompatibilis a faxkészülékkel.

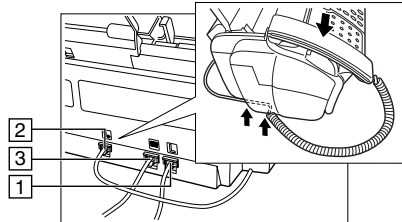

## A hálózati kábel csatlakoztatása

A készüléket 200–240 Voltos, AC 50/60 Hz aljzatba csatlakoztassa.

**1** Csatlakoztassa a kábelt a fax hátulján lévő hárompólusú aljzatba.

**2** Csatlakoztassa a kábel másik végét egy megfelelő földeléssel ellátott erősáramú aljzathoz.



A faxon nincs villamos hálózati kapcsoló. A berendezés a csatlakoztatás után azonnal feszültség alá kerül.

## A nyelv és az ország kiválasztása

Ki kell választani a kijelző üzenetek és a naplók nyelvét, valamint azt, hogy melyik országban\* használja a készüléket. A kezelőpanel gombjainak leírása: 14. és 15. o.

**1** Nyomja le a [Start/Másolás] billentyűt.

**2** A [◀] és [▶] billentyűkkel válassza ki a kijelző üzenetek és a naplók nyelvét majd nyomja meg a [Start/Másolás] billentyűt.

Várjon, amíg az ORSZÁGVÁLASZTÁS\* (első bekapcsoláskor: COUNTRY SELECT) megjelenik, majd nyomja meg a [Start/Másolás] billentyűt.

**3** A [◀] és [▶] billentyűkkel válassza ki, melyik országban használja a készüléket \*, majd nyomja meg a [Start/Másolás] billentyűt.

Ezzel a programozás véget ér, és a készülék visszatér alapállapotba.

\* Ez a beállítás csak bizonyos országokban áll rendelkezésre.



# A nyomtatópapír betöltése

## A papír kezelése

- A faxhoz ajánlott, megfelelő méretű, súlyú és mennyiségű papírt tölts be (ld. 24. és 68. o.).
- A felhasználásig tartsa a papírt becsomagolva, sima felületre fektetve. A felbontott csomagból megmaradt köteget az eredeti csomagolásban hagyva, száraz, hűvös helyen tárolja.
- A papírt 18°–24°C közötti hőmérsékleten, 40%–60% relatív páratartalmú helyiségben tárolja.
- A papírelakadás és a gyenge nyomtatási minőség elkerülése érdekében sohasem nyomtasson nedves, hullámos, gyűrött vagy szakadt papírra.
- Csak vágott papírt használjon, tekerces hordozót ne.
- Csak 0,09 és 0,13 mm közötti vastagságú papírt használjon. Vastagabb papír használatakor a BJ tintakazetta nyomtatófeje megsérülhet.
- A papírt ne töltsé túl a papírvezetőn található határjelen (▶). Több papír betöltése problémákat okozhat. Ellenőrizze azt is, hogy egyik oldalon se maradjon rés a papírköteg mellett.

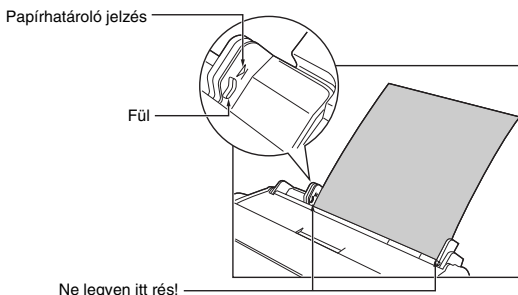

- Papírt csak akkor töltsön be, ha az előző köteg kifogyott. Ne keverje az új papírt a többfunkciós tálcában maradt régivel.
- Ne hagyja a papírköteget hosszú ideig a többfunkciós tálcán, mert az elhajlik vagy felkunkorodik, ami működési zavarokat eredményezhet.
- Bizonyos környezeti feltételek mellett, pl. szélsőséges hőmérséklet vagy páratartalom esetén a készülék egyes papírokat hibásan adagolhat a többfunkciós tálcából. Ilyen esetben adagolja egyenként a papírlapokat.
- A nyomtatott lap telítettségétől függően a tinta megszáradásához idő szükséges. Két-három másodperc múlva a tinta már nem kenődik el. Több perces száradás után pedig vízállóvá válik.
- Ha egy oldal nagy mennyiségű grafikát tartalmaz, a nagy nyomtatási intenzitástól a papírlapok felhullámosodhatnak a nagyobb mennyiségű tinta miatt. Hagyja a papírt 30 - 60 másodpercig a kihelyező tálcán, hogy a tinta megszáradhasson. Ezután óvatosan vegye el a lapot úgy, hogy ne érjen a nyomtatott felületéhez.
- Ha nyomtatás után a papír felkunkorodik, azonnal távolítsa el, ellenkező esetben papírelakadás történhet.
- Ha a papír szélességén kívüli területre is nyomtat, a nyomólemez (a készülék belsejében lévő henger) elkoszolódhat a tintától. Ha ez megtörténik, tisztítsa meg a fax belsejét (ld. 56. o.).

## Papírbetöltés a többcélú tálcába

- 1** Tolja balra a papírvezetőt.

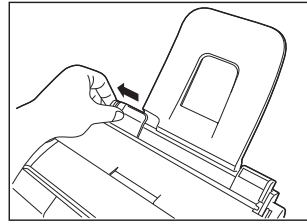

- 2** Pörgesse át a faxba helyezendő papírköteget. Ezután ütögesse a köteget sík felülethez, hogy kiegyenesse az éleket.

- 3** A köteget nyomtatott oldalával felfelé helyezze a többcélú tálcába (1), a köteg jobb élét illesse a többcélú tálca jobb oldalához. Csúsztassa a papírvezetőt szorosan a köteg bal oldalához (2).

A papírvezetőt ne nyomja erősen a kötegre, mert így esetleg nem megfelelően adagolja a papírt a készülék.

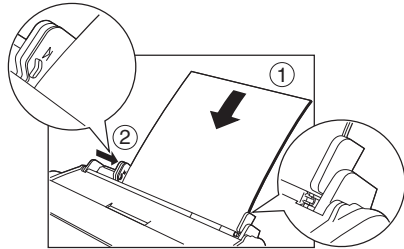

## A BJ tintakazetta üzembe helyezése

A dokumentumok vételéhez és másolásához először be kell szerelnie a BJ kazettát.

A BJ tintakazetta cseréje: ld. 58. o.

### Kezelés

- A faxba csak Canon BX-3 fekete BJ tintakazettát helyezzen.
- A BJ tintakazettákat tárolja szobahőmérsékleten.
- Ha a BJ tintakazetta nyomtatófeje nyitva marad, akkor az könnyen kiszárad, és használhatatlanná válik. Ennek elkerülése érdekében tartsa be a következőket:
  - Tartsa a kazettákat a csomagolásukban a használatig.
  - Soha ne vegye ki a tintakazettát a nyomtatóból, csak ha ki akarja cserélni.
  - Győződjön meg arról, hogy a kazettakocsi alaphelyzetben (a készülék jobb szélénél) van-e, amikor nem használja a faxot.

- A BJ tintakazettából kifröccsenő tintát nehéz feltakarítani. A BJ tintakazetta kezelésénél tartsa be az alábbi elővigyázatosságokat.
  - Óvatosan távolítsa el a BJ tintakazetta csomagolását.
  - Soha ne próbálja meg szétszedni vagy újratölteni a BJ tintakazettát.
  - Ne rázza és ne ejtse le a BJ tintakazettát.
- Egy év használat után mindenképpen cserélje ki a BJ tintakazettát.



Ha ki kell húznia a fax hálózati csatlakozószinórját, akkor először várja meg, amíg a készülék visszatér készenléti állapotba (a kijelzőn az óra és a vételi mód látható). Ellenkező esetben a kazetta tartó lehet, hogy nem kerül kiindulól helyzetbe. Ez azt eredményezheti, hogy a BJ tintakazetta fedetlen marad és kiszárad.



- Tartsa a BJ tintakazettát gyermekek elől elzárva. Ha egy gyermek lenyel valamennyit a tintából, akkor azonnal forduljon orvoshoz!
- Ne érintse a BJ tintakazetta precíziós részeit.

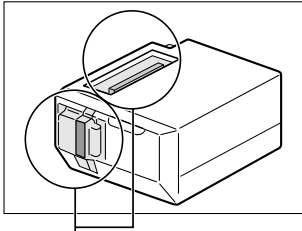

Ne érintse meg ezeket a fém alkatrészeket!

## A BJ tintakazetta behelyezése a készülékbe

Ha nincs beszerelve BJ tintakazetta a faxba, a NINCS KAZETTA! üzenet jelenik meg a kijelzőn.

- 1 Győződjön meg arról, hogy a készülék feszültség alatt van-e.
- 2 Helyezzen be papírt a többcélú tálcába.
- 3 Nyissa fel a nyomtatófedelet úgy, hogy óvatosan maga felé húzza azt (ld. 6. o.).
- 4 Emelje fel a kazettakocsi rögzítőkarját.

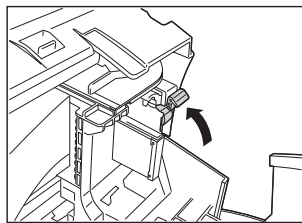

- 5 Vegye ki a BJ tintakazettát a csomagolásából, majd távolítsa el a narancsszínű védősapkát ① és a szalagot ②.  
A sapkát és a szalagot dobja szemébe. Soha ne próbálja újra rátenni azokat a BJ tintakazetta nyomtatófejére.

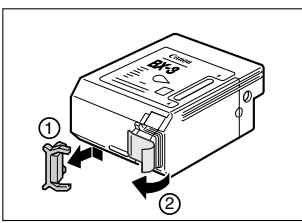

- 6** Tartsa a kazettát úgy, hogy a címke kifelé nézzen, majd csúsztassa be a kazettakocsiba. Hajtsa le a kazettakocsi rögzítőkarját, amíg egy pattanással a helyére nem kerül a kazetta.

A sárga címke (BJ kazetta utasítás) látszódjon a nyíláson át. A BJ tintakazetta kissé balra dől a behelyezett állapotában.

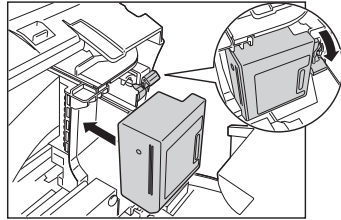

- 7** Zárja le a nyomtatófedelet.

Ha az AUTO.TESZTNYOMT. (ld.: RENDSZERADATOK, 52. o.) BE van kapcsolva:

A készülék minden egyes alkalommal automatikusan kinyomtat egy tesztoldalt, amikor behelyez egy BJ tintakazettát.



- Ne próbálja a kazettakocsit megállítani vagy kézzel mozgatni.
- Soha ne érintse meg az alábbiakban ábrázolt alkatrészeket vagy egyéb fém tárgyakat a készülékben.

Szalagkábel  
Vezetősín

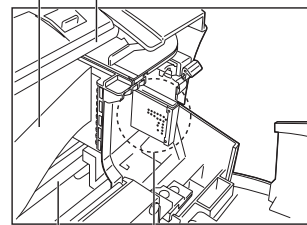

Tengely

Áramkör

## A fax tesztelése

Miután összeszerelte a faxkészüléket, behelyezte a BJ tintakazettát és betöltött papírt, a fax nyomtatásának megfelelő voltát egy dokumentum több másolatának elkészítésével ellenőrizheti (ld.: 25. o.).

## A TÁRCSÁZÁSI MÓD beállítása

A kezelőpanel gombjainak leírása: 14. és 15. o.

- 1** Nyomja meg a [Funkció], majd kétszer a [Start/Másolás] billentyűt.

- 2** A [←] vagy [→] billentyűvel válassza a TÁRCSÁZÁSI MÓD menüpontot, majd nyomja meg a [Start/Másolás] billentyűt.

IMPULZUS HÍVÁS

- 3** A [←] vagy [→] billentyűvel válassza ki a megfelelő vonaltípust, majd nyomja meg a [Start/Másolás] billentyűt.

- 4** Nyomja meg a [Stop] gombot.

Ezzel a beállítás véget ér, a készülék visszatér alapállapotba.

# Tárcsázás alközponti mellékről (PBX-ről)

A PBX (Private Branch Exchange) jelentése alközpont.

- Ha a fax alközponton működik, annak típusától függően a fővonal kéréséhez egy szám (az ún. előtag) tárcsázására lehet szükség, vagy a fővonal-kérő gomb (flash, földelőgomb) megnyomásával érheti el a külső hálózatot. Ezután tárcsázhatja a partner telefaxszámát.
- Az automatikus tárcsázáshoz a fővonal eléréséhez szükséges előtétszám és a hívószám közé adjon meg egy szünetet, amikor beprogramozza az egygombos vagy a kódolt gyors tárcsázásra a hívószámot.
- Ha a fax alközponthoz csatlakozik, vagy más kapcsolórendszerhez, az [R] gombhoz beprogramozhatja a hozzáférés típusát és a fővonal számát (ld. alább). Ha elvégezte a programozást, a fax- vagy telefonszámok tárcsázása előtt egyszerűen csak meg kell nyomnia az [R] gombot.

## A fővonalkérés programozása alközponton

A kezelőpanel gombjainak leírása: 14. és 15. o.

**1 Nyomja meg a [Funkció], majd kétszer a [Start/Másolás] billentyűt.**

**2 A [◀] vagy [▶] billentyűvel válassza az R-GOMB BEÁLLÍTÁS menüpontot, majd nyomja meg a [Start/Másolás] billentyűt.**

FŐVONAL

**3 A [◀] vagy [▶] billentyűvel válassza az ALKÖZPONT menüpontot, majd nyomja meg a [Start/Másolás] billentyűt.**

HUOKZÁRÁS

**4 A [◀] vagy [▶] billentyűvel válassza ki a kapcsolórendszer hozzáférési típusát, majd nyomja meg a [Start/Másolás] billentyűt.**

ELÖTAG vagy HUOKZÁRÁS beállításból választhat. Ha a HUOKZÁRÁS tételt választotta, folytassa a 6. lépéssel.

**5 Ha az ELÖTAG beállítást választotta a 4. lépésnél:  
Adja meg a fővonal eléréséhez szükséges előtétszámot (legfeljebb 19 számjegy) a számbillentyűkkel, majd nyomja meg az [Újrahívás/Szünet], majd a [Start/Másolás] billentyűt.**

**6 Nyomja meg a [Stop] gombot.**

Ezzel a programozás véget ér, és a berendezés visszatér alapállapotba.

## A készülék főbb részei



Az Ön által vásárolt faxkészülék kismértékben eltérhet az alábbi ábrán láthatótól.

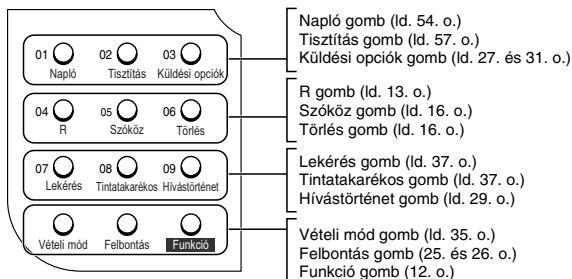
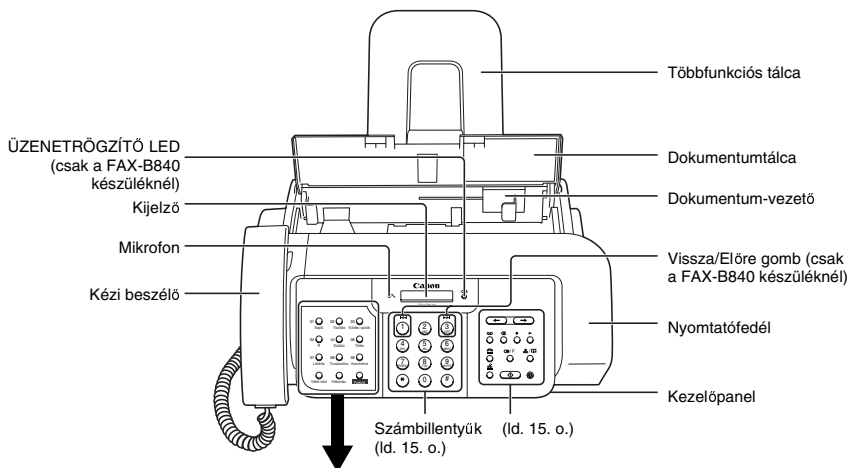

A kezelőpanel bal oldalán található billentyűknek az alábbi kettős funkciójuk van:

- Egygombos gyorstárcsázógombok (ld. 19. o.)
- Különleges funkció gombok

Ha a [Funkció] gombot megnyomja, különböző műveleteket végezhet a különleges funkció gombokkal (a funkciók neve a gombok alatt olvasható).

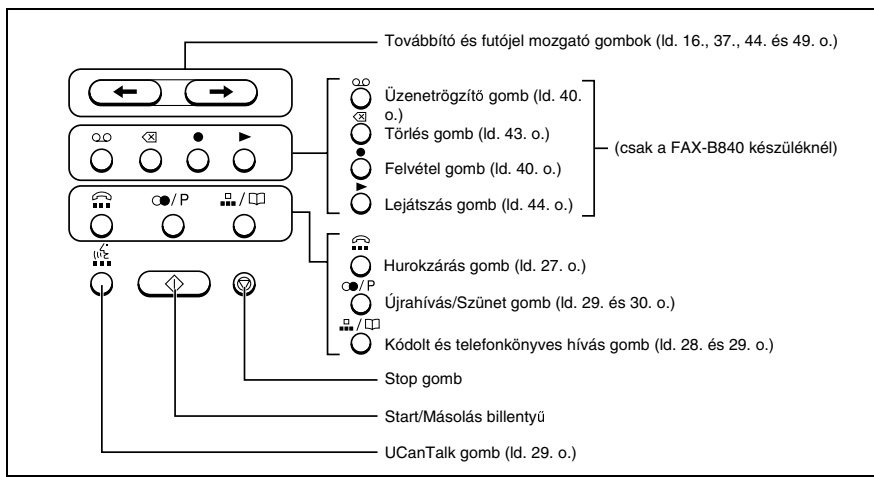

Billentyű	Nagybetűs mód (:A)	Kisbetűs mód (:a)	Szám mód (:1)
1			1
2	ABCÁÄÅÄÄÄÆÇ	abcääåäåæç	2
3	DEFĐĚĚĚĚĚ	defďěěěě	3
4	GHIİİİİ	ghiïïïï	4
5	JKL	jkl	5
6	MNOŃØÖÖÖÖÔ	mnoñøöóóóô	6
7	PQRSP	pqrsþ	7
8	TUVÜÚÚÚ	tuvüúúú	8
9	WXYZÝ	wxyzý	9
0			0
#	- . * # ! " , ; : ^ ` _ = /   ' ? \$ @ % & + ( ) [ ] { } < >		
*	↻ Nagybetűs mód (:A) → Kisbetűs mód (:a) → Szám mód (:1)		

# Számok, betűk és szimbólumok bevitelének leírása



Ha 60 másodpercig nem nyom meg egyetlen gombot sem a kezelőpaneelen, a fax visszatér alapállapotba anélkül, hogy az addig végzett változtatásokat mentené.

## ■ Betűk és számok bevitelére

1 A [\*] megnyomásával válthat módot.

— : A

2 Nyomja le a kívánt betűhöz tartozó számbillentyűt.

Addig nyomja le ismételten, amíg a kívánt betű meg nem jelenik a kijelzőn.

C : A

3 Folytassa a betűk bevitelét a számbillentyűkkel.

- Ha a következő beírandó betű ugyanazon a számbillentyűn található, mint amelyiket a 2. pontban megnyomott, a [▶] megnyomásával mozgassa jobbra a futójelet. Ezt követően nyomja meg az adott számbillentyűt mindaddig, amíg a kívánt betű meg nem jelenik a kijelzőn.
- Szóköz beviteléhez nyomja meg a [Szóköz] gombot.

## ■ Szimbólumok beírása

1 Addig tartsa lenyomva a [#] billentyűt, amíg a kívánt szimbólum meg nem jelenik.

# : 1

2 Ha más jelet akar beírni, a [▶] megnyomásával mozgassa jobbra a futójelet, majd nyomja meg a [#] ismételten mindaddig, amíg a kívánt jel meg nem jelenik.

## Hibás bevitel kijavítása

A [Törlés] gombbal az eddig beírt teljes sort törölheti. Az egyes karakterek törléséhez kövesse az alábbi eljárást:

1 A [◀] vagy [▶] billentyűvel mozgassa a futójelet a hibás betű alá.

CANEN : A

2 A számbillentyűkkel írja felül a hibás karaktert.

CANON : A

3 Ha befejezte a hiba javítását, akkor a [Start/Másolás] gomb lenyomásával tárolhatja el az új bejegyzést.



# Feladói azonosító beprogramozása

## A fax beprogramozása az Ön igényeihez

### ■ A dokumentumok azonosítása

Dokumentum küldésekor a fogadó készüléken megjelenítheti faxszámát és nevét (adóoldali azonosító), valamint a küldés idejét és dátumát. Ezt a fejléceket nevezik az Ön adóoldali azonosítójának (TTI).

Az alábbiakban egy példát mutatunk be a fejléccel továbbított távmásolatra.

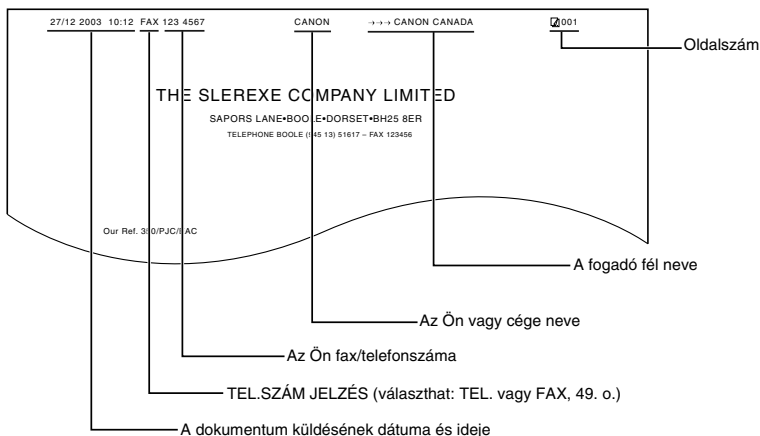

A fejléc a vevőállomás nevét is tartalmazza, amennyiben egygombos vagy kódolt gyorstárcsázást használt, és előzetesen beprogramozta a partner nevét is.

## A dátum és óra beállítása

A dátum és az időpont az LCD kijelzőn, valamint a küldött dokumentumok fejlécén jelenik meg.

**1** Nyomja meg a [Funkció], majd háromszor a [Start/Másolás] billentyűt.

20/12 2003 13:30

**2** A számbillentyűkkel adja meg az időpontot nap-hónap-év formátumban (NN/HH ÉÉÉÉ), majd nyomja meg a [Start/Másolás] billentyűt.

- Az időpontot a 24 órás kijelzés szerint kell beírnia. Ha az óra vagy a perc egy számjegyű, írjon eléje egy nullát. Példa: du. 3:00 = 15:00
- Az adatformátum megváltoztatása: RENDSZERADATOK, 52. o.

**3** Nyomja meg a [Stop] gombot.

Ezzel a programozás véget ér, és a berendezés visszatér alapállapotba.

## Saját nevének és telefon/faxszámának beírása

- 1 Nyomja meg a [Funkció], majd kétszer a [Start/Másolás] billentyűt.
- 2 A [◀] vagy [▶] billentyűvel válassza a SAJÁT FAXSZÁM menüpontot, majd nyomja meg a [Start/Másolás] billentyűt.
- 3 A számbillentyűkkel adja meg a saját faxszámot (legfeljebb 20 számjegy), majd nyomja meg kétszer a [Start/Másolás] billentyűt.  
A plusz jel (+) vagy egy szóköz segítségével könnyebben olvashatóvá teheti számát. Plusz jel beviteléhez nyomja meg a [#] gombot.
- 4 Írja be nevét (legfeljebb 16 betű) a számbillentyűkkel (ld. 15. és 16. o.), majd nyomja meg a [Start/Másolás] billentyűt.
- 5 Nyomja meg a [Stop] gombot.  
Ezzel a programozás véget ér, és a berendezés visszatér alapállapotba.

## A nyári időszámítás beállítása

Ha országában alkalmazzák a nyári időszámítást, ehhez beállíthatja készülékét, illetve megadhatja a nyári időszámítás kezdő és befejező dátumát.

- 1 Nyomja meg: [Funkció], majd [Start/Másolás].
- 2 A [◀] vagy [▶] billentyűvel válassza a RENDSZERADATOK menüpontot, majd nyomja meg a [Start/Másolás] billentyűt.
- 3 A [◀] vagy [▶] billentyűvel válassza a NYÁRI IDŐSZÁM. menüpontot, majd nyomja meg a [Start/Másolás] billentyűt.
- 4 A [◀] vagy [▶] billentyűvel válassza a BE vagy a KI menüpontot, majd nyomja meg a [Start/
- 5
  - Ha a 4. lépésben a KI beállítást választotta, a [Stop] lenyomásával visszatér a készenléti állapotba.
  - Ha a 4. lépésben a BE beállítást választotta, a [◀] vagy [▶] billentyűvel válassza a KEZDET DÁTUM, IDŐ menüpontot, majd nyomja meg kétszer a [Start/Másolás] billentyűt.
- 6 A [◀] vagy [▶] billentyűvel válassza ki a nyári időszámítás kezdetének hónapját, majd
- 7 A [◀] vagy [▶] billentyűvel válassza a HÉT menüpontot, majd nyomja meg a [Start/Másolás] billentyűt.
- 8 A [◀] vagy [▶] billentyűvel válassza ki a nyári időszámítás kezdetének hetét, majd nyomja
- 9 A [◀] vagy [▶] billentyűvel válassza a NAP menüpontot, majd nyomja meg a [Start/Másolás] billentyűt.



- 10 A [←] vagy [→] billentyűvel válassza ki a nyári időszámítás kezdetének napját a héten, majd nyomja meg a [Start/Másolás] billentyűt.
- 11 A [←] vagy [→] billentyűvel válassza az IDŐPONT menüpontot, majd nyomja meg a [Start/Másolás] billentyűt. IDŐPONT 01:00
- 12 A számbillentyűkkel adja meg a nyári időszámítási óraátállítás időpontját, majd nyomja meg a [Start/Másolás] billentyűt.
- 13 Nyomja meg a [Funkció] gombot.
- 14 A [←] vagy [→] billentyűvel válassza a VÉGE DÁTUM, IDŐ menüpontot, majd nyomja meg a [Start/Másolás] billentyűt kétszer. MÁRCIUS
- 15 A 6-21. lépésben leírtak alapján adja meg a nyári időszámítás végének havát, hetét, napját a héten, és időpontját.
- 16 Nyomja meg a [Stop] gombot.  
Ezzel a beállítás véget ér, a készülék visszatér alapállapotba.

## Az egygombos gyorstárcsázás programozása

Az egygombos gyorstárcsázás segítségével a telefonszámot egyetlen gomb megnyomásával tárcsázhatja. Az egygombos gyorstárcsázó billentyűkhöz használat előtt programozni kell a hívószámot. A partner telefonszámát és egy hangcímkét is programozhat; a név megjelenik az egygombos hívási lista kinyomtatásakor.

- 1 Nyomja meg a [Funkció] gombot.
- 2 A [←] vagy [→] billentyűvel válassza a TEL. BEÍRÁS menüpontot, majd nyomja meg a [Start/Másolás] billentyűt kétszer. 01=
- 3 A [←] vagy [→] billentyűvel válassza ki annak az egygombos hívásbillentyűnek a számát, amit az adott szám tárcsázásához használni kíván.  
Ha már van az egygombos hívásbillentyűhöz szám rendelve, akkor az a szám megjelenik a kijelzőn.\*
- 4 Adja meg a partner telefonszámát (legfeljebb 50 szám) a számbillentyűkkel, majd nyomja meg a [Start/Másolás] billentyűt a szám programozásához.
- 5 Adja meg a partner nevét (legfeljebb 16 betű) a számbillentyűkkel (ld. 15. és 16. o.), majd nyomja meg a [Start/Másolás] billentyűt a szám programozásához.



\* Az egygombos gyorstárcsázó billentyűhöz rendelt név és hívószám törléséhez először végezze el a fenti 1. - 3. lépéseket, majd nyomja le a [Törlés], majd a [Start/Másolás] billentyűt.

**6 Rögzítse a partner UCanTalk hangcímkijét (ld. 21. o.).**

Amikor a fax megkérdezi, akar-e programozni hangcímkijét, nyomja meg a [\*] vagy [#] billentyűt az IGEN vagy NEM választásához.

**7 • Ha a NEM billentyűt választotta a 6. lépésben, folytassa a 8. lépéstől.**

• Ha az IGEN beállítást választotta a 6. lépésben:

**A hangjelzés után mondja be a partner nevét a mikrofonba.**

A készülék megkéri, hogy mondja be ismét a partner nevét.

▼  
**A hangjelzés után beszéljen bele újra a mikrofonba.**

**8 További egygombos gyorstárcsázási hívószámok programozásához ismételje meg a műveleteket a 3. lépéstől.**

**Nyomja meg a [Stop] gombot a kilépéshez.**



Ha háromszor egymás után sikertelen a hangcímki rögzítés, a felvétel befejeződik. Ha ez történik, kezdje újra az 1. lépéstől.

## ***A kódolt gyorstárcsázás programozása***

A kódolt gyorstárcsázással egy telefaxszámot három gomb lenyomásával hívhat. A kétjegyű gyorstárcsázó kódokhoz egy fax vagy telefonszám programozható. A partner telefonszámát és egy hangcímkijét is programozhat; a név megjelenik a kódolt gyorstárcsázási lista kinyomtatásakor.

**1 Nyomja meg a [Funkció] gombot.**

**2 A [◀] vagy [▶] billentyűvel válassza a TEL. BEÍRÁS menüpontot, majd nyomja meg a [Start/Másolás] billentyűt.**

**3 A [◀] vagy [▶] billentyűvel válassza a KÓDOLT HÍVÁS menüpontot, majd nyomja meg a [Start/Másolás] billentyűt.**

\* 01 =

**4 A [◀] és [▶] billentyűvel válassza ki azt a kétjegyű számot (01-70), amelyhez programozni akarja a számot.**

Ha már van a kódolt hívásbillentyűhöz kód rendelve, akkor az a szám megjelenik a kijelzőn.\*

**5 Az egygombos gyorstárcsázásnál leírtakhoz hasonlóan adja meg a partner hívószámát és nevét.**

Kövesse a 19. o. az Egygombos gyorstárcsázás programozása c. rész 4. és 5. pontját.

**6 Az egygombos gyorstárcsázásnál leírtakhoz hasonlóan adja meg a partner hangcímkijét (ld. fent).**

**7 További kódolt gyorstárcsázási hívószámok programozásához ismételje meg a műveleteket a 4. lépéstől.**

**Nyomja meg a [Stop] gombot a kilépéshez.**

\* A gyorstárcsázó kódhoz rendelt név és hívószám törléséhez először végezze el a fenti 1. - 4. lépéseket, majd nyomja le a [Törlés], majd a [Start/Másolás] billentyűt.

# UCanTalk hangcímkék programozása

A UCanTalk segítségével úgy tárcsázhatja a partner számát, hogy a fax felé fordulva kimondja a hívandó partner nevét. A UCanTalk funkciót csak akkor használhatja, ha előbb beprogramozta a hangcímkéket. Egy (legfeljebb 3 másodperces) nevet vagy kifejezést adhat meg a partner előhívására, mint például annak családnéve, keresztnéve, beceneve, a cég neve, beosztás stb. Legfeljebb 15 hangcímkét rögzíthet.



- A gyorstárcsázási listák kinyomatásával ellenőrizheti, hogy adott-e meg hangcímkét az adott gyorstárcsázó billentyűhöz vagy kódhoz. A hangcímkével ellátott tételek előtt egy ikon látható.
- Hangjegyzet rögzítése közben dokumentum vétele nem lehetséges. Lehet, hogy a hívó azonosító funkció (ld. 38. o.) sem működik megfelelően.

## Címkék programozása az egygombos és a kódolt gyorstárcsázáshoz

Kövesse a 19-20. oldalon leírt műveleteket: Címkék programozása az egygombos és a kódolt gyorstárcsázáshoz.

## Címkék hozzáadása az egygombos és a kódolt gyorstárcsázáshoz

- 1** Nyomja meg a [Funkció] gombot.
- 2** A [◀] vagy [▶] billentyűvel válassza a TEL. BEÍRÁS menüpontot, majd nyomja meg a [Start/Másolás] billentyűt.
- 3** A [◀] vagy [▶] billentyűvel válassza az EGYGOMBOS HÍVÁS vagy a KÓDOLT HÍVÁS menüpontot, majd nyomja meg a [Start/Másolás] billentyűt.
- 4** A [◀] vagy [▶] billentyűvel válassza ki azt a partnert, amelynek címéhez hangcímkét szeretne adni, majd nyomja meg kétszer a [Start/Másolás] billentyűt.
- 5** Amikor a fax megkérdezi, akar-e hozzáadni hangcímkét, nyomja meg a [\*] billentyűt az IGEN választáshoz.  
Ha ehhez a gyorstárcsázó számhoz már adott meg hangcímkét, akkor a fax megkérdezi, hogy kívánja-e azt módosítani (ld. 22. o.).
- 6** A hangjelzés után mondja be a partner nevét a mikrofonba.  
A készülék megkéri, hogy mondja be ismét a nevet.  
▼  
A hangjelzés után beszéljen bele újra a mikrofonba.
  - A biztonságos működéshez próbálja meg elérni a lehető legkisebb háttérzajt.
  - A partner előhívásakor hibát okozhat, ha egyforma vagy hasonló hangcímkéket ad meg a különböző partnereknek.
- 7** Nyomja meg a [Stop] gombot a kilépéshez.

## Címkék módosítása

- 1** Végezze el az 1. - 4. lépéseket a 21. o.
- 2** Ha ehhez a gyorstárcsázó számhoz már adott meg hangcímkét, akkor a fax megkérdezi, hogy kívánja-e azt módosítani. A [\*] billentyűvel válassza az IGEN menüpontot.
- 3** A [◀] vagy [▶] billentyűvel válassza a CÍMKÉT ÚJRA menüpontot, majd nyomja meg a [Start/Másolás] billentyűt.  
A készülék megerősítést kér a hangcímké módosításának szándékáról.
- 4** A [\*] billentyűvel válassza az IGEN menüpontot, majd folytassa a 21. oldal 6. lépésével.  
Az eljárás megszakításához nyomja le a [#] billentyűt.

## Címkék törlése

- 1** Hajtsa végre az előző, Címkék módosítása című rész 1. és 2. lépéseit.
- 2** A [◀] vagy [▶] billentyűvel válassza a CÍMKÉ TÖRLÉS menüpontot, majd nyomja meg a [Start/Másolás] billentyűt.  
A készülék megerősítést kér a hangcímké törlésének szándékáról.
- 3** A [\*] billentyűvel válassza az IGEN menüpontot a hangcímké törléséhez.  
Az eljárás megszakításához nyomja le a [#] billentyűt.

## A dokumentumok előkészítése

### A beolvasható dokumentumok

#### ■ Méret

148 mm széles és 105 hosszú dokumentumnál nagyobbat is betölthet.

A legnagyobb betölthető dokumentum mérete: 216 mm × 700 mm.

#### ■ Beolvasott terület

A készülék által ténylegesen beolvasott képméret az alábbi.

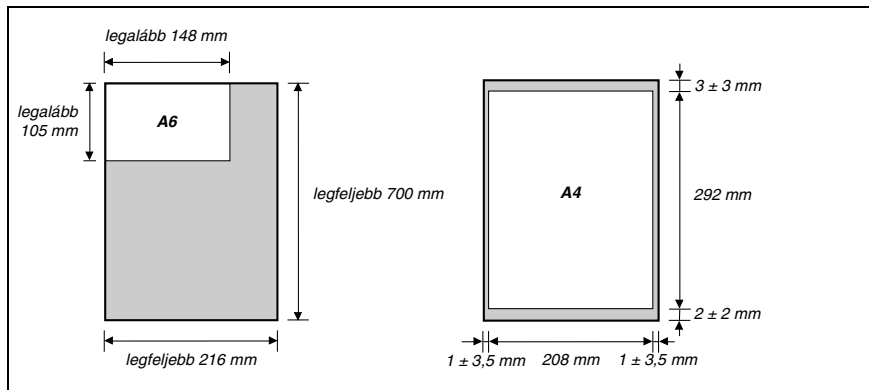

Ha A4-es méretnél kisebb dokumentumot használ, igazítsa a dokumentumot a bal dokumentumvezetőhöz.

### Nehézséget okozó dokumentumok

- A dokumentumtálcában történő lapelakadások elkerülése érdekében ne használja a faxszal az alábbi típusú dokumentumokat:
  - hullámos vagy gyűrött papír
  - szakadt papír
  - festékkel bevont vagy fényes papír
  - vastag papír
  - kunkorodó papír vagy papírtekercs
  - indigó, vagy indigós hátoldalú papír
  - hártypapír
  - boríték
- Mielőtt a dokumentumokat a dokumentumtálcára helyezi, távolítsa el az összes tűzőkapcsot, gemkapcsot vagy egyéb csíptetőt.
- Győződjön meg arról, hogy a papíron a ragasztó, a tinta vagy a javítófesték teljesen megszáradt-e, mielőtt azt a dokumentumtálcára helyezi.
- Ha a dokumentumát a fax nem képes megfelelően befűzni, készítsen róla másolatot egy fénymásolóval, majd azt töltsse be helyette.

# Dokumentumok betöltése

- 1** Állítsa a dokumentumvezetőt a dokumentum szélességéhez, majd óvatosan helyezze be a dokumentum felső részét nyomtatott oldalával felfelé a dokumentumtálcába akadásig. Fürttyöt fog hallani.

Ha a többlapos dokumentum adagolása nem megfelelő, vegye ki a lapköteget és sima felületen ütögetve, egyenesse ki az éleket.

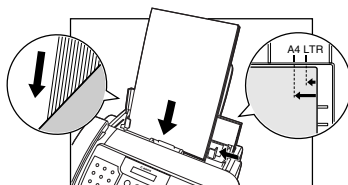

- Többlapos dokumentumnál a lapokat egyesével, a felsővel kezdve adagolja be a készülék.
- Várja meg, amíg a készülék beolvassa a dokumentumot, és csak az után kezdjen új műveletet.
- Ha több mint 15 oldalnyi (legal méret esetén 5 oldalnyi) dokumentumot akar küldeni, szedje a dokumentumot 2 részre, és külön adással küldje el azokat.

## A papírral szemben támasztott követelmények

A készülék a függőleges helyzetű A4, letter és legal papírméreteket fogadja el. Normál másolópapírt, vágott kartonpapírt és szokványos céges fejlécű papírokat használhat. A készülék nem igényel különleges tintához való papírt. Ne használjon felkunkorodott, hajtott, tűzött, illetve sérült szélű papírt. Ellenőrizze a csomagoláson, hogy a papírnak van-e ajánlott nyomtatási oldala.



- Próbálja ki a papírokat, mielőtt nagyobb mennyiséget vásárolna belőlük.
- Papír betöltése a többcéllű tálcába: ld. 10. o.

## Nyomtatási terület

Az alábbi satírozott terület az A4-es papír nyomtatható területe. Mindig ezen a területen belül nyomtasson.

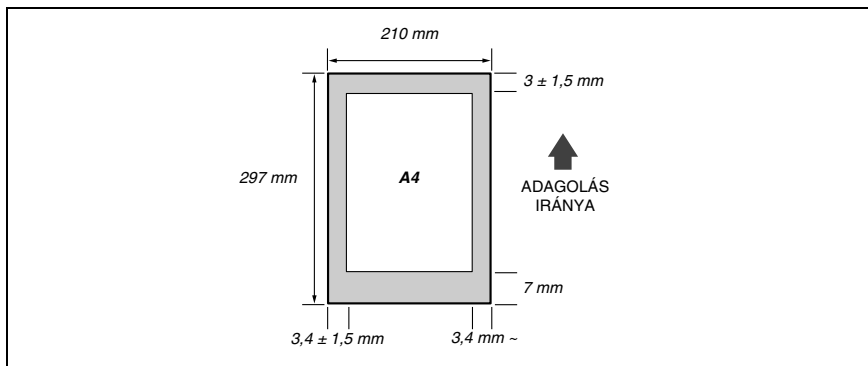



## Dokumentumok másolása

A készülék kényelmes szolgáltatása a jó minőségű másolás. Egy dokumentumról egyszerre akár 99 másolatot készíthet.

Ha egyszerre több dokumentumról készít másolatot, a beolvasható dokumentumlapok száma a beolvasási felbontástól függ (ld. 26. o.) az alábbiak szerint:

- NORMÁL/FINOM = 15 oldal
- FOTÓ = 3 oldal



- A NORMÁL és a FINOM másolásakor ugyanazt a felbontást eredményezi.

**1 A dokumentumot nyomtatott oldalával felfelé helyezze a dokumentumtálcába (ld. 24. o.).**

**2 Nyomja meg: [Felbontás], majd [Start/Másolás].**

A következő felbontási lehetőségek közül választhat: NORMÁL/FINOM vagy FOTÓ.

PÉLDÁNYSZÁM: 01

**3 A számbillentyűvel adja meg a másolatszámot, majd nyomja meg a [Start/Másolás] billentyűt.**

- Ha módosítani kívánja a megadott másolatszámot, akkor nyomja le a [Törlés] billentyűt, majd adja meg az új értéket.
- A másolást bármikor leállíthatja a [Stop] gomb megnyomásával. Ezután néhány másodpercre nyomja le a [Start/Másolás] billentyűt, és a fax kifűzi a dokumentumot. Ld.: Papírelakadás a dokumentumtálcában, 55. o.

## Dokumentumok előkészítése adáshoz

A dokumentum küldése előtt olvassa el a 3., DOKUMENTUMOK ÉS PAPÍR c. fejezetet.

### A dokumentumok minőségének beállítása

#### ■ A beolvasási felbontás beállítása

A felbontás a nyomtatás finomságának, illetve tisztaságának mértékét jelöli. Az alacsony felbontás a szöveg és a grafika szaggatott megjelenését eredményezi, míg a nagyobb felbontás simább görbékét és vonalakat, tisztább szöveget és grafikát, illetve a betűtípusok pontosabb visszaadását teszi lehetővé.



Minél nagyobb a felbontás, annál jobb minőségű lesz az elküldött fax, de annál több ideig tart a beolvasás és a továbbítás.

**1 A dokumentumot nyomtatott oldalával felfelé helyezze a dokumentumtálcába (ld. 24. o.).**

**2 A [Felbontás] billentyű lenyomásával választhatja ki a felbontást.**

A következő felbontási lehetőségek közül választhat: NORMÁL, FINOM vagy FOTÓ.  
Körülbelül 5 másodperc múlva a készülék visszatér készenléti állapotba.



Az adásra történő beolvasás alatt is megváltoztathatja a képmínőséget. Az új beállítások azonban csak a következő oldal beolvasásának megkezdésekor jutnak érvényre.

#### ■ A beolvasási fedettség beállítása

A fedettség (kontraszt) egy nyomtatott anyag legvilágosabb és legsötétebb része közötti különbséget jelenti. A dokumentum világosságának vagy sötétségének megfelelően Ön beállíthatja a küldendő vagy másolandó dokumentum kontrasztját.

**1 Nyomja meg a [Funkció], majd kétszer a [Start/Másolás] billentyűt.**

**2 A [◀] vagy [▶] billentyűvel válassza a BEOLV. FEDETTSÉG menüpontot, majd nyomja meg a [Start/Másolás] billentyűt.**

NORMÁL

**3 A [◀] vagy [▶] billentyűvel állítsa be a beolvasási fedettséget, majd nyomja meg a [Start/Másolás] billentyűt.**

A következő felbontási lehetőségek közül választhat: NORMÁL, SÖTÉTEBB vagy LT.

**4 Nyomja meg a [Stop] gombot.**

Ezzel a beállítás véget ér, a készülék visszatér alapállapotba.

# Dokumentumok adása

## Közvetlen adás

- 1 A dokumentumot nyomtatott oldalával felfelé helyezze a dokumentumtálcába (ld. 24. o.).**
- 2 Hívja a fogadó fél fax számát, majd nyomja meg kétszer a [Start/Másolás] billentyűt.**  
A készülék elkezd az adást.

## Adás memóriából

A fax általában közvetlen adással küldi el a dokumentumot, de küldheti azt memória-adással is (lásd alább). Ebben az esetben a fax gyorsan beolvassa a dokumentumot a memóriába. Ezután a memóriából küldi el a dokumentumot. Ezáltal nem kell megvárnia az adás végét, hogy visszakaphassa a dokumentumát. Memória adással egyszerre 15 db, A4-es (5 db. legal) méretű oldalt küldhet (az 1. sz. Canon FAX szabvány táblázat alapján, normál felbontással).

- 1 A dokumentumot nyomtatott oldalával felfelé helyezze a dokumentumtálcába (ld. 24. o.).**
- 2 Nyomja meg: [Funkció], majd [Küldési opciók].**
- 3 A [◀] vagy [▶] billentyűvel válassza az MEMÓRIA-ADÁS menüpontot, majd nyomja meg a [Start/Másolás] billentyűt.**
- 4 Hívja a fogadó fél fax számát, majd nyomja meg kétszer a [Start/Másolás] billentyűt.**  
A fax beolvassa a dokumentumot a memóriába, és elkezd az adást.

## Kézi adás

Amennyiben a dokumentum küldése előtt beszélni kíván a partnerével, használja a kézi adást.

- 1 A dokumentumot nyomtatott oldalával felfelé helyezze a dokumentumtálcába (ld. 24. o.).**
- 2 Emelje fel a kézibeszélőt vagy nyomja le a [Hurokzárás] billentyűt, és tárcsázza a számot.**

TEL=	3 4 5 6XXXX
------	-------------

- 3 Ha egy személy válaszol, akkor beszéljen a megszokott módon, majd kérje meg a partnert, hogy nyomja le készülékén a Start billentyűt.**  
**A vételre kapcsolt fax sípoló válaszhangjának megérkezése után Ön is nyomja le a [Start/Másolás] billentyűt, majd helyezze vissza a kézibeszélőt.**

A sikeres adáshoz mindig várja meg a sípoló hangot. Csak azt követően nyomja le a [Start/Másolás] billentyűt, és tegye vissza a kézibeszélőt.



A fax hangjelzéssel figyelmezteti Önt, ha nem megfelelően helyezi vissza a kézibeszélőt. Győződjön meg arról, hogy a kézibeszélő megfelelően a helyére legyen téve. Ha nem akarja, hogy a fax sípoljon, kapcsolja ki a FELEM.TEL.JELZÉS beállítását (ld. 49. o.).

## Az adás törlése

### 1 Nyomja meg a [Stop] gombot.



- Ha megszakítja az adást, akkor utána néhány másodpercre nyomja le a [Start/Másolás] billentyűt, és a fax kifűzi a dokumentumot.
- Az ADÁSI HIBANAPLÓ nyomtatása megadható és kikapcsolható (ld. 50. o.).

## Automatikus tárcsázás

### Dokumentum küldése az egygombos vagy a kódolt gyorstárcsázási számok használatával

A funkció használatához először programoznia kell az egygombos (ld. 19. és 20. o.) és kódolt (ld. 20. o.) gyorstárcsázáshoz a számokat.

#### 1 A dokumentumot nyomtatott oldalával felfelé helyezze a dokumentumtálcába (ld. 24. o.).

#### 2 Nyomja meg azt egygombos hívásbillentyűt, amelyhez a hívni kívánt szám programozva van.

TEL=905 795 XXXX

-vagy-

Nyomja le a [Kódolt hívás] billentyűt, majd adjon meg egy kétjegyű gyorstárcsázó kódot.

- A beprogramozott név és hívószám jelenik meg a kijelzőn.
- Ha hibázott, nyomja le a [Stop] gombot. Ezután nyomja le a megfelelő egygombos gyorstárcsázó billentyűt vagy a [Kódolt hívás/Telefonkönyv] billentyűt, majd írja be újra a kódot.

#### 3 Nyomja le a [Start/Másolás] billentyűt.

A készülék elkezd az adást.

### Dokumentum küldése a telefonkönyv használatával

Ezzel a művelettel megnézheti a partner nevét és a tárcsázandó számot.

#### 1 A dokumentumot nyomtatott oldalával felfelé helyezze a dokumentumtálcába (ld. 24. o.).

#### 2 Nyomja le kétszer a [Kódolt hívás/Telefonkönyv] billentyűt.

TELEFONKÖNYV HÍV

#### 3 Nyomjon le egy számbillentyűt a keresett partner nevének kezdőbetűjéhez.

\*01 Canon CANADA



**4 A [◀] vagy [▶] billentyűvel jelenítse meg a gomb betűcsoportjához rendelt többi nevet és számot.**

- Az egygombos gyorstárcsázási számokhoz tartozó nevek előtt kétjegyű előtag van, a kódolt gyorstárcsázási számokhoz tartozó nevek előtt csillag (\*) és egy kétjegyű előtag van.
- A betűcsoport utolsó neve után ismét a betűcsoport első neve következik.
- Ha a kijelző nem változik a [◀] vagy [▶] billentyűk lenyomása után, az azt jelenti, hogy csak egy név és szám van a lenyomott gombhoz programozva.
- A kijelzőn látható név és hívószám között az [Újrahívás/Szünet] billentyű lenyomásával válthat.

**5 Amikor a hívni kívánt szám látható a kijelzőn, a dokumentum adásának elindításához nyomja le a [Start/Másolás] billentyűt.**

## Dokumentum küldése UCanTalk használatával

A UCanTalk funkciót csak akkor használhatja, ha előbb beprogramozta a hangcímkeket (ld. 21. o.).

**1 A dokumentumot nyomtatott oldalával felfelé helyezze a dokumentumtálcába (ld. 24. o.).**

**2 Nyomja meg a [UCanTalk] billentyűt. A hangjelzés után mondja be a hangcímke tartalmát a mikrofonba.**

Canon

**3 Amikor a hívni kívánt partner neve látható a kijelzőn, a dokumentum adásának elindításához nyomja le a [Start/Másolás] billentyűt.**

- Ha a RÖGTÖN TÁRCSÁZ beállítás BE van kapcsolva, a fax automatikusan tárcsáz (ld. 49. o.). Csatlakozás után a [Start/Másolás] gomb megnyomásával indul a dokumentum adása.
- Ha a kijelzett név nem az, amit keresett, akkor nyomja le a [Stop] billentyűt, majd kezdje újra a 2. lépéstől.
- Ha minden alkalommal hiba történik, amikor a mikrofonba beszél, rögzítse újra a hangcímket és próbálja újra (ld. 22. o.).

## Különleges hívások

### Dokumentum küldése a hívástörténet használatával

Ha a HÍVÓ AZONOSÍTÓ beállítás BE van kapcsolva, a hívó fél neve és telefon vagy fax száma megjelenik a kijelzőn hívás fogadásakor (ld. 53. o.). A fax eltárolja a memóriájában az utolsó 20 hívó azonosítót.



A hívástörténet csak bizonyos országokban áll rendelkezésre. A funkció az ETSI EN 300 778-1 protokollt használja. Részletesebb információkért forduljon a helyi telefonszolgáltatóhoz.

**1 Nyomja meg: [Funkció], majd [Hívástörténet].**

**2 Nyomja le a [Start/Másolás] billentyűt.**

- A kijelzőn az utoljára fogadott faxok dátuma és időpontja, küldőinek neve és hívószáma látható.
- Nyomja meg az [Újrahívás/szünet] vagy a [Kódolt tárcsázás/Telefonkönyv] billentyűt a dátum, időpont, név és telefon ill. faxeszám közötti váltáshoz.

TEL= 3456XXXX

Canon

20/12 13:30

- 3** A [ ← ] vagy [ → ] billentyűvel válassza ki a fogadó felet, majd nyomja meg a [Start/Másolás] billentyűt.  
A fax megkezdí a szám hívását.
- 4** Ha egy személy válaszol, akkor emelje fel a kézibeszélőt, és beszéljen vele a megszokott módon.  
Ha dokumentumot küld, töltsé arccal felfelé a dokumentumtálcába (ld. 24. o. a dokumentumok betöltéséről), majd kérje meg, hogy nyomja meg a start gombot faxkészülékén.
- 5** Ha sípolást hall, nyomja le a [Start/Másolás] billentyűt, majd tegye vissza a kézibeszélőt.  
A fax elkezdí a dokumentum adását.

## A nagytávolságú összeköttetések hívószámainak tárcsázása

Ha nagytávolságú hívószámot programoz be, lehet, hogy szüneteket kell beiktatnia a számjegyek közé, vagy a szám végére. Nagytávolságú hívásoknál a szünet helye és hossza függ a telefonrendszertől is. Szünet beiktatásához nyomja meg az [Újrahívás/Szünet] gombot. A szünet hossza állítható. Ld.: SZÁMKÖZI SZÜNET, 51. o. A hívószám végén található szünet hossza rögzített, értéke 10 másodperc.

## Újrahívás foglaltság esetén

---

### Kézi újrahívás

Az [Újrahívás/Szünet] gomb megnyomásával a számbillentyűzetről utoljára bevitt hívószámot tárcsázhatja. (Az újrahívás ez esetben elkezdődik, függetlenül attól, hogy engedélyezve van-e az automatikus újrahívás vagy nem.)

#### ■ Kézi újrahívás megszakítása

A kézi újrahívás megszakításához nyomja le a [Stop] billentyűt. Ezután néhány másodpercre nyomja le a [Start/Másolás] billentyűt, és a fax kifűzi a dokumentumot. Ld.: Papírelakadás a dokumentumtálcában, 55. o.

### Automatikus újrahívás

#### ■ Mi az automatikus újrahívás?

Ha a hívott vonal foglalt, akkor a készülék egy előre meghatározott ideig vár, majd újrahívja a számot. Beállíthatja a készüléket úgy, hogy az néhányszor újrahívja a számot, ha az előző kísérletnél foglalt volt a hívott vonala.

Ha az újrahívások sikertelenek, a fax törli az adást. Az ADÁSI HIBANAPLÓ nyomtatása emlékeztet, hogy az adás sikertelen volt (ld. 50. o.).

#### ■ Automatikus újrahívás törlése

- 1** Nyomja meg a [Stop] gombot.



Ha törölni akar egy memória adást, miközben a fax újrahívásra vár, törölnie kell a dokumentumot a memóriából.

## ■ Az automatikus újrarahívás jellemzőinek beállítása

Automatikus újrarahívás esetén a következő adatokat állíthatja be:

- végezzen-e automatikus újrarahívásokat a készülék,
- az újrarahívások száma,
- várakozási idő két újrarahívás között.

1 Nyomja meg: [Funkció], majd [Start/Másolás].

2 A [◀] vagy [▶] billentyűvel válassza az ADÁSI BEÁLLÍTÁS menüpontot, majd nyomja meg a [Start/Másolás] billentyűt.

3 A [◀] vagy [▶] billentyűvel válassza az AUTO. ÚJRAHÍVÁS menüpontot, majd nyomja meg a [Start/Másolás] billentyűt.

- Az automatikus újrarahívási funkció kikapcsolása: a [◀] vagy [▶] billentyűvel válassza a KI pontot, majd nyomja meg a [Start/Másolás] billentyűt. A készenléti állapotba való visszatéréshez nyomja meg a [Stop] gombot.
- Az automatikus újrarahívás bekapcsolásához a [◀] vagy [▶] billentyűvel kapcsolja BE, majd folytassa az alábbi lépésekkel.

BE

4 Nyomja le kétszer a [Start/Másolás] billentyűt.

2ALKALOMMAL

5 A számbillentyűkkel adja meg az újrarahívások számát, majd nyomja meg a [Start/Másolás] billentyűt kétszer.

2 perc

6 A számbillentyűkkel adja meg az újrarahívások között eltelt időt, majd nyomja meg a [Start/Másolás] billentyűt kétszer.

7 Nyomja meg a [Stop] gombot.

A készülék visszatér készenléti állapotba.

## Időzített adás

A fax képes a dokumentum elküldésére egy későbbi, előre beállított időpontban. Ezzel a szolgáltatással kihasználhatja az egyes telefontársaságok által biztosított éjszakai olcsóbb telefonarifa nyújtotta előnyöket.

A fax egyidejűleg csak egy időzítést képes elfogadni.

1 A dokumentumot nyomtatott oldalával felfelé helyezze a dokumentumtálcába (ld. 24. o.).

2 Nyomja meg: [Funkció], majd [Küldési opciók].

3 A [◀] vagy [▶] billentyűvel válassza az IDŐZÍTETT ADÁS menüpontot, majd nyomja meg a [Start/Másolás] billentyűt.

IDŐPONT 15:00

4 Adja meg az adás idejét a számbillentyűkkel, majd nyomja meg a [Start/Másolás] billentyűt.

- Az időpontot a 24 óras kijelzés szerint kell beírnia. Ha az óra vagy a perc egy számjegyű, írjon eléje egy nullát. Példa: du. 3:00 = 15:00
- Nyomja meg a [Törlés] gombot, ha új időpontot kíván megadni.



- 5 Adja meg a fogadó fél fax számát, majd nyomja meg kétszer a [Start/Másolás] billentyűt.**
- A fax beolvassa a dokumentumot a memóriába.
  - A fogadó fél faxszámát a számbillentyűkkel, az egygombos, kódolt gyorstárcsázással vagy a telefonkönyv hívással adhatja meg (ld. 28. és 29. o.).
  - A számbillentyűkkel adja meg a számot, majd nyomja meg a [Start/Másolás] billentyűt a programozáshoz.

- 6 Ha a beállított idő elérkezik, a fax felhívja a beprogramozott számot és elküldi a dokumentumot.**



Az időzített körözvényadás alkalmas a dokumentum több címre történő elküldésére egy későbbi időpontban, több fax szám hívásával (ld. 33. o.).

## Időzített adásra várakozás közben további dokumentumok küldése

Egy időzített adásra várakozás közben is kezdeményezhet adást, vételt vagy másolást.

Az időzített adás programozását követően a berendezést a kézikönyvben leírt más adási vagy másolási műveletekre szabadon használhatja.

## Az időzített adás törlése

- 1 Nyomja meg a [Funkció] gombot.**
- 2 A [◀] vagy [▶] billentyűvel válassza a MEMÓRIA MENÜ menüpontot, majd nyomja meg a [Start/Másolás] billentyűt.**
- 3 A [◀] vagy [▶] billentyűvel válassza a DOK. TÖRLÉSE menüpontot, majd nyomja meg a [Start/Másolás] billentyűt.**
- AD./VÉ. SZ. 0001
- 4 A [◀] vagy [▶] billentyűvel válassza ki azt az átviteli számot (AD./VÉ. SZ.), ami a törlendő dokumentumhoz tartozik, majd nyomja meg a [Start/Másolás] billentyűt.**
- Ha a kijelző nem változik a [◀] vagy [▶] billentyű megnyomása után, az azt jelenti, hogy egyetlen átvitel van a memóriában.
  - Ha nem biztos az átvitel számában (AD./VÉ. SZ.), nyomtassa ki a memória listát (ld. 33. o.).
- IGEN= ( \* ) NEM= ( # )
- 5 A dokumentum törléséhez nyomja meg: [\*].**  
Ha folytatni akarja az adást, nyomja meg: [#].
- 6 Nyomja meg a [Stop] gombot.**  
A készülék visszatér készenléti állapotba.



# Körözvényadás

## Dokumentumok küldése több címzettnek

Körözvényadással egy dokumentumot több címzettnek is elküldhet.

Ilyen módon 80 helyre továbbíthat távmásolatot a következők szerint:

- Egygombos gyors tárcsázás = 9 címzett
- Kódolt gyors tárcsázás = 70 címzett
- Normál tárcsázás (a számbillentyűzetről) = 1 címzett

Az egygombos gyors tárcsázási és a kódolt gyors tárcsázási hívószámokat tetszőleges sorrendben jelölheti ki. Egyszerűen nyomja le a megfelelő egygombos gyors tárcsázó billentyűt vagy a [Kódolt hívás/Telefonkönyv] billentyűt, majd írja be a kódot.

Egy címzettet normál tárcsázással is megadhat. Ügyeljen arra, hogy a normál tárcsázásnál a hívószám megadása után nyomja le a [Start/Másolás] billentyűt.



Minden billentyűt 10 másodperccel az előző után kell lenyomnia. A készülék az utolsó gomb megnyomása után kb. 10 másodperccel elkezdheti a műveletet.

**1** A dokumentumot nyomtatott oldalával felfelé helyezze a dokumentumtálcába (ld. 24. o.).

**2** Hívja a fogadó fél fax számát, majd nyomja meg a [Start/Másolás] billentyűt.

- A fax beolvassa a dokumentumot a memóriába, és elkezd az adást.
- Az [Újrahívás/Szünet] gomb megnyomásával a számbillentyűzetről utoljára bevitt hívószámot adhatja meg.
- A körözvényadás törléséhez a tárcsázás vagy a továbbítás alatt nyomja meg a [Stop] gombot. Így a körözvényadást az összes címzetre vonatkozóan törölte.

## Memóriában tárolt dokumentumok

### A memóriában tárolt dokumentumok listájának kinyomtatása

A fax tud nyomtatni egy listát a memóriában tárolt dokumentumokról, az egyes dokumentumok átviteli számával együtt (AD./VÉ. SZ.). Ha ismeri egy dokumentum átviteli sorszámát, akkor kinyomtathatja vagy törölheti azt a memóriából.

**1** Nyomja meg a [Funkció] gombot.

**2** A [◀] vagy [▶] billentyűvel válassza a MEMÓRIA MENÜ menüpontot, majd nyomja meg a [Start/Másolás] billentyűt kétszer.

### Dokumentum kinyomtatása a memóriából

**1** Nyomja meg a [Funkció] gombot.

**2** A [◀] vagy [▶] billentyűvel válassza a MEMÓRIA MENÜ menüpontot, majd nyomja meg a [Start/Másolás] billentyűt.

**3** A [◀] vagy [▶] billentyűvel válassza a DOC. NYOMTATÁSA menüpontot, majd nyomja meg a [Start/Másolás] billentyűt.

AD./VÉ. SZ. 0001



- 4** A [◀] vagy [▶] billentyűvel válassza ki azt átviteli számot (AD./VÉ. SZ.), ami a nyomtatandó dokumentumhoz tartozik, majd nyomja meg a [Start/Másolás] billentyűt.

Ha nem biztos az átvitel számában (AD./VÉ. SZ.), nyomtassa ki a memória listát (ld. 33. o.).

1. OLDALT CSAK?

1 másodperc.

IGEN= ( \* ) NEM= ( # )

- 5** A [\*] gomb megnyomásával csak az első oldalt nyomtatja, a [#] gomb megnyomásával az összes oldalt.

A készülék kinyomtatja a kért dokumentumot.

## A memóriában tárolt dokumentum törlése

- 1** Nyomja meg a [Funkció] gombot.

- 2** A [◀] vagy [▶] billentyűvel válassza a MEMÓRIA MENÜ menüpontot, majd nyomja meg a [Start/Másolás] billentyűt.

- 3** A [◀] vagy [▶] billentyűvel válassza a DOK. TÖRLÉSE menüpontot, majd nyomja meg a [Start/Másolás] billentyűt.

AD./VÉ. SZ. 0001

- 4** A [◀] vagy [▶] billentyűvel válassza ki azt az átviteli számot (AD./VÉ. SZ.), ami a törlendő dokumentumhoz tartozik, majd nyomja meg a [Start/Másolás] billentyűt.

IGEN= ( \* ) NEM= ( # )

- A készülék megerősítést kér a dokumentum törlésének szándékáról.
- Ha a kijelző nem változik a [◀] vagy [▶] billentyű megnyomása után, az azt jelenti, hogy egyetlen átvitel van a memóriában.
- Ha nem biztos az átvitel számában (AD./VÉ. SZ.), nyomtassa ki a memória listát (ld. 33. o.).

- 5** A dokumentum törléséhez nyomja meg: [\*].

Ha a dokumentumot a memóriában kívánja tartani, nyomja meg a [#] gombot.

- 6** További memóriában tárolt dokumentumok törléséhez ismétlje meg a műveletet a 4. lépéstől.

Nyomja meg a [Stop] gombot a kilépéshez.

## A különböző vételi módok

A készülék különböző vételi módokat tesz lehetővé. Annak eldöntésére, hogy melyik felel meg leginkább az Ön igényeinek, tekintse meg az alábbi táblázatot.

Vételi mód	Használat	Művelet	Követelmények	Részletek
CSAK FAX MŰKÖDÉS	Fax	A készülék minden hívást faxhívásként kezel. Minden faxot automatikusan fogad, és elbont minden telefonhívást.	Csak fax számára fenntartott vonal. Ha riasztást kér fax vételekor, kapcsolja be a BEJÖVŐ CSENGETÉS beállítást.	51. o.
FAX/TEL. KAPCS. (Fax/tel. mód)	Fax/tel.	Automatikusan szétválogatja a fax- és telefonhívásokat. Minden faxot automatikusan fogad, és kicsenget a telefonhívásoknál.	–	35. o.
KÉZI VÉTEL	Tel.	A készülékhez kapcsolt kézibeszélő (és telefon) csörög, függetlenül attól, hogy telefon- vagy faxhívás érkezik. Faxhívás esetén Önnek kell elindítania a vételt.	–	36. o.
KÜLSŐ ÜZENETRŐG. (Csak a FAX-B820/B822 készüléknél)	Fax/tel.	A készülék automatikusan fogadja a dokumentumokat, az üzenetrögzítő pedig rögzíti a bejövő üzeneteket.	Külső üzenetrögzítő csatlakozik a berendezéshez.	36. o.

## Vételi mód beállítása

- 1 Nyomja meg a [Vételi mód], majd a [Start/Másolás] billentyűt, ezzel visszatér a készenléti módba.

A [Vételi mód] billentyű minden egyes lenyomásával az üzemmódok ismétlődve változnak.

## Dokumentumok és telefonhívások automatikus fogadása: Fax/tel. mód

Fax/tel. mód választása esetén a hívás-szétválogatás működését részletesen behangolhatja az alábbi paraméterek beállításával:

- Állítsa be, mennyi ideig tartson, amíg a készülék eldönti, fax vagy telefonhívás érkezik (KICSENG. KEZDETE beállítás).
- Adja meg, meddig csengessen a készülék, ha telefonhívás érkezik (KICSENGET. IDEJE beállítás).
- Adja meg, hogy a készülék vételi módra váltson-e, miután letelik a KICSENGET. IDEJE beállításnál megadott időtartam (ALAPMŰKÖDÉS beállítás).

- 1 Nyomja meg: [Funkció], majd [Start/Másolás].

- 2 A [◀] vagy [▶] billentyűvel válassza a VÉTELI BEÁLLÍTÁS menüpontot, majd nyomja meg a [Start/Másolás] billentyűt.



- 3** A [←] vagy [→] billentyűvel válassza a FAX./TEL. KAPCS. menüpontot, majd nyomja meg a [Start/Másolás] billentyűt kétszer. 8 mp
- 4** A számbillentyűkkel adja meg mennyit várjon a készülék hívás érkezősek a csengetés előtt, majd nyomja meg a [Start/Másolás] gombot kétszer. 22 mp
- 5** A számbillentyűkkel adja meg, mennyi ideig csengessen a készülék arra várva, hogy felveszi valaki a kézi beszélőt, majd nyomja meg kétszer a [Start/Másolás] billentyűt. VÉTEL
- 6** A [←] vagy [→] billentyűvel válassza a VÉTEL vagy a BONTÁS menüpontot, majd nyomja meg a [Start/Másolás] billentyűt.  
Ez a beállítás határozza meg, hogy mit tegyen a készülék akkor, ha senki nem veszi fel a kézibeszélőt az 5. lépésben megadott idő alatt.
- 7** Nyomja meg a [Stop] gombot.  
Ezzel a beállítás véget ér, a készülék visszatér alapállapotba.

## A dokumentumok kézi vétele: KÉZI VÉTEL

- 1** Ellenőrizze, megjelenik-e a kijelzőn a Kézi felirat (ld. 35. o.). 15:00 Tel.mód
- 2** Ha csörög a fax vagy a külső telefon, vegye fel a kézibeszélőt.
- 3** ■ **Ha valaki telefonál:**  
Kezdje el a beszélgetést. Ha a partnere a beszélgetés után faxot kíván küldeni Önnek, akkor kérje meg, hogy nyomja meg a Start billentyűt a készülékén.  
Ha lassú, szaggatott sípoló hangot hall, akkor a vétel elindításához nyomja le a [Start/Másolás] billentyűt. Helyezze vissza a kézibeszélőt.
- Ha a külső telefon messze van a készüléktől, akkor tárcsázza a 25-ös számot (távvezérelt vétel kódja), majd tegye vissza a kézibeszélőt.
  - A készülék megkezdi a fax vételét.
- **Ha lassú, szaggatott sípolást hall:**  
Egy faxkészülék kíván dokumentumot küldeni Önnek.
- Nyomja le a [Start/Másolás] billentyűt, majd tegye le a kézibeszélőt.
  - Ha a külső telefon messze van a készüléktől, akkor tárcsázza a 25-ös számot (távvezérelt vétel kódja), majd tegye vissza a kézibeszélőt.
  - A készülék megkezdi a fax vételét.



Ne feledje lenyomni a [Start/Másolás] billentyűt, mielőtt visszateszi a kézibeszélőt, mert különben bontja a hívást.

## Dokumentumok fogadása üzenetrögzítővel: KÜLSŐ ÜZENETRÖG. (Csak a FAX-B820/B822 készüléknél.)

- Úgy állítsa be az üzenetrögzítőt, hogy az az első vagy legkésőbb a második csengetésre megválaszolja a hívást. Ne használja az üzenetrögzítő költségkímélő szolgáltatását (Toll-saver), mert ezzel bizonytalanná teheti a távmásolatok vételét olyan faxoktól, amelyek automatikusan hívnak.
- A kimenő üzenet felvételekor ügyeljen arra, hogy az üzenet nem lehet hosszabb 15 másodpercnél.

# Egyéb szolgáltatások

## Tintatakarékosság



A funkció bekapcsolásakor a nyomtatási minőség gyengül. A legjobb nyomtatási minőség elérése érdekében kapcsolja ki ezt a funkciót.

**1** Nyomja meg: [Funkció], majd [Tintatakarékos].

**2** A [◀] vagy [▶] billentyűvel válassza a BE vagy a KI menüpontot, majd nyomja meg a [Start/Másolás] billentyűt.

A készülék visszatér készenléti állapotba.

## A csengetés hangerejének megváltoztatása

**1** A hangerőt a [◀] és [▶] billentyűkkel módosíthatja (HANGERŐ: NÉMA ... HANGOS)

## Dokumentumok vétele a memóriába egyéb feladat végzése közben vagy hiba esetén

Ha a készülék más feladatot végez vagy dokumentum vételekor probléma lép fel, akkor automatikusan a memóriában tárolja a ki nem nyomtatott oldalakat, a kijelzőn pedig a VÉTEL MEMÓRIÁBA és még egy vagy több üzenet jelenik meg. Az üzenet(ek) és a teendők magyarázata: 66. o.



- Beállíthatja, hogy ha vétel közben probléma merül fel, ne tárolja a memóriában dokumentumokat a készülék (ld.: MEMÓRIAVÉTEL, 51. o.).
- Miután a dokumentumot kinyomtatta a készülék, törli azt a memóriájából.

## Dokumentumok vétele lekéréssel

A vételi lekérés szolgáltatás lehetővé teszi Önnek, hogy más faxkészüléktől kérjen le egy dokumentumot. A küldőnek csak azt kell biztosítania, hogy a dokumentum adásra készen be legyen készítve a berendezésébe. Így miután az Ön faxberendezése lekéri a partner készüléket, a dokumentum automatikus továbbításra kerül. A készülék minden másik berendezés adását képes kezdeményezni, feltéve, hogy az adó oldal rendelkezik ezzel a szolgáltatással.



- Mielőtt elkezdén, meg kell bizonyosodnia arról, hogy az adó oldali telefax rendelkezik-e az adási lekérés szolgáltatással.
- Ha a partner Canon faxot használ, mely rendelkezik lekérési azonosítóval, kérje meg, hogy állítsa be 255-re. (11111111 a kettes számrendszerben)
- A lekérési azonosítóról részletesen a partner készülékének kezelési utasításában olvashat. A többi esetben a lekérési azonosító nem játszik szerepet.
- Az Ön készülékéről másik berendezés nem kérheti az adást.

**1** Nyomja meg a [Funkció] gombot.



Nyomja meg: [Lekérés], majd [Start/Másolás].

**2** Tárcsázza a lekérni kívánt készülék fax számát, majd nyomja meg: [Start/Másolás].

A berendezés megkezdi a távmásolat vételét.

# A HÍVÓ AZONOSÍTÓ beállítása

Ha a HÍVÓ AZONOSÍTÓ beállítás BE van kapcsolva, a hívó fél neve és telefon vagy fax száma megjelenik a kijelzőn hívás fogadásakor. Beállíthatja, hogy a fax visszautasítsa a nem kívánt hívásokat (csak a FAX-B840 készüléknél).



- A hívó azonosító csak bizonyos országokban áll rendelkezésre.
- A funkció használatához elő kell fizetnie a hívó azonosító szolgáltatásra (csak bizonyos országokban lehetséges). A hívó azonosító funkció az ETSI EN 300 778-1 protokollt használja. Részletesebb információkért forduljon a helyi telefonszolgáltatóhoz.

**1 Nyomja meg: [Funkció], majd [Start/Másolás].**

**2 A [◀] vagy [▶] billentyűvel válassza a HÍVÓ AZONOSÍTÓ menüpontot, majd nyomja meg a [Start/Másolás] billentyűt.**

KI

- A hívó azonosító funkció kikapcsolása: a [◀] vagy [▶] billentyűvel válassza ki a KI pontot, majd nyomja meg a [Start/Másolás] billentyűt. A készenléti állapotba való visszatéréshez nyomja meg a [Stop] gombot.
- A hívó azonosító használatához a [◀] vagy [▶] billentyűvel kapcsolja BE, majd folytassa az alábbi lépésekkel.

**3 Nyomja le a [Start/Másolás] billentyűt.**

**4 A [◀] vagy [▶] billentyűvel válassza ki a megfelelő TILTOTT SZÁMOK típust, majd nyomja meg a [Start/Másolás] billentyűt.**

Az alábbiak közül választhat:

- ISMERETLEN: A készülék visszautasítja azon hívásokat, amelyek kezdeményezői nem fizettek a hívó azonosítás szolgáltatására.
- KIVÁLASZTÓ: A fax visszautasítja azokat a hívásokat, amelyek a TILTOTT SZÁM listába felvett telefonszámokról érkeznek (ld. alább).
- HÍVÓ AZON.NÉLKÜL: A készülék visszautasítja azon hívásokat, amelyek kezdeményezői olyan területről hívnak, ahol nincs meg a hívás azonosítás szolgáltatás.
- H.TÖRT. MUTASSA?: Meghatározhatja, tárolja-e a készülék a visszautasított telefon és fax hívások számait.

**5 A [◀] vagy [▶] billentyűvel válassza a BE (IGEN) menüpontot, majd nyomja meg a [Start/Másolás] billentyűt.**

- Ha KI kapcsolja, a beállítás a következő TILTOTT SZÁMOK-ra ugrik.
- Ha a H.TÖRT. MUTASSA? tételt IGEN vagy NEM, állásba állította, a beállítás visszatér az ISMERETLEN.

**6 • Ha az ISMERETLEN vagy HÍVÓ AZON.NÉLKÜL tételt BE kapcsolja, folytassa a 11. lépéstől.  
• Ha a KIVÁLASZTÓ tételt BE kapcsolja, programozza be a TILTOTT SZÁM listába azokat a számokat, amelyekről érkező hívást vissza akarja utasítani. Kövesse az alábbi utasításokat.**

**7 Nyomja le a [Start/Másolás] billentyűt.**

**8 A [◀] vagy [▶] billentyűvel válassza ki a TILTOTT SZÁM listát (00-09), amelyhez a telefon vagy fax számot programozni szeretné, majd nyomja meg a [Start/Másolás] billentyűt.**

**9 A számbillentyűkkel adja meg a telefon vagy fax számot, majd nyomja meg a [Start/Másolás] billentyűt.**

**10 További hívószámok programozásához ismételje meg a műveleteket a 8. lépéstől. Befejezéshez nyomja meg a [Funkció], majd a [Start/Másolás] billentyűt.**

**11 A [◀] vagy [▶] billentyűvel válassza a ÜZENET LEJÁTSZÁS vagy a BONTÁS menüpontot, majd nyomja meg a [Start/Másolás] billentyűt.**

- ÜZENET LEJÁTSZÁS: A hívás a MÁSIK KIM.ÜZENET lejátszása után megszakad (ld. 40. o.). Ha a KIVÁLASZTÓ tételt BE kapcsolja az 5. lépésben és ezt a beállítást ki akarja választani, a KIMENŐ ÜZENET-et előzőleg fel kell venni.
- BONTÁS: A hívást figyelmeztetés nélkül bontja.

**12 A készenléti állapotba való visszatéréshez nyomja meg a [Stop] gombot.**

## ***A vétel félbeszakítása***

---

- 1 Nyomja meg a [Stop] gombot.

## A kimenő üzenet felvétele

A beépített üzenetrögzítő használatba vétele előtt fel kell vennie a kimenő üzenetet. A kimenő üzenet felvételéhez használja a kezelőpanelen lévő mikrofont. Csak egy, legfeljebb 20 másodperces kimenő üzenetet rögzíthet.



Hangüzenet vagy hangjegyzet rögzítése közben fax vétele nem lehetséges. Lehet, hogy a hívó azonosító funkció (ld. 38. o.) sem működik megfelelően.

## A felvehető üzenetek típusa

### KIMENŐ ÜZENET:

Üzenetrögzítő üzenete

### MÁSÍK KIM.ÜZENET:

Csak üzenetrögzítő üzenet, akkor használja, ha a felvételi idő 0-ra van állítva, a memória megtelt vagy az ÜZENET LEJÁTSZÁS van kiválasztva hívás szétbontásakor (ld. 38 o.). A hívó nem hagyhat üzenetet.

### HANGJEGYZET:

Ld.: 43. o.

### FAX/TEL.ÜZENET:

Fax/tel. módban lejátszott üzenet. Minden faxot automatikusan fogad, és csak telefonhívásoknál csenget.

### ÜZN.TOVÁB.ÜZENET:

Ezt az üzenetet akkor játssza le a készülék, amikor minden új hangüzenetet továbbít egy előre megadott számra.

## A kimenő üzenet felvétele

**1** Nyomja meg a [Funkció] gombot.

**2** A [◀] vagy [▶] billentyűvel válassza az ÜZENET FELVÉTELE menüpontot, majd nyomja meg a [Start/Másolás] billentyűt.

**3** A [◀] vagy [▶] billentyűvel válassza a KIMENŐ ÜZENET menüpontot.

Felvehet egy másik kimenő üzenetet, fax/telefon átkapcsoló vagy továbbító üzenetet a megfelelő üzenet kiválasztásával, majd a 4. és 5. lépéstől folytatva.

**4** Nyomja le a [Felvétel] billentyűt, majd mondja a kimenő üzenetet a mikrofonba.

A még rendelkezésre álló időt láthatja a kijelzőn.

MARADÉK IDŐ: 19

**5** Ha befejezte a felvételt, nyomja le kétszer a [Stop] billentyűt.

## Az ÜZENETRÖGZÍTŐ MÓD beállítása

Az üzenetrögzítő mód beállításával telefon üzeneteket (ICM) és fax küldeményt fogadhat felügyelet nélkül.

**1** Az [ÜZN.] billentyű lenyomásával állítsa a készüléket ÜZENETRÖGZÍTŐ MÓD-ba.

15:00 00:00

- Az ÜZENETRÖGZÍTŐ MÓD beállításakor az ÜZENETRÖGZÍTŐ lámpa világitani kezd, és a készülék lejátssza a kimenő üzenetet.

- Az ÜZENETRÖGZÍTŐ MÓD kikapcsolásakor az ÜZENETRÖGZÍTŐ lámpa kialszik. Ha van új telefonüzenete, akkor azt automatikusan lejátssza a készülék.

- Az ÜZENETRÖGZÍTŐ MÓD kikapcsolásához nyomja le ismét az [ÜZN.] billentyűt.





- Összesen 55 darab, vagy 10 percnél megfelelő üzenet rögzíthető: egy kimenő és egy alternatív üzenet, hangjegyzetek, fax/telefon hívásválasztó üzenet, továbbítási üzenet. Az egyes telefonüzenetekhez legfeljebb 120 másodperces rögzítési időt adhat meg (ld. alább).
- Ha új telefonüzenete van, akkor az ÜZENETRÖGZÍTŐ lámpa villog, és az üzenetek száma a kijelzőn látható.
- Üzenet lejátszásakor megjelenik a felvétel napja és időpontja, az üzenetek száma és a lejátszott üzenetek (ICM szám) száma.

Az ÜZENETRÖGZÍTŐ MÓD beállítása után egy hívást az alábbiak szerint fogad a fax.

- 1 A fax 2 - 5 alkalommal csenget, ha a KÖLTSÉGKIMÉLÉS BE van kapcsolva, attól függően, van-e telefonüzenet (ld. 42. o.).  
Ha a KÖLTSÉGKIMÉLÉS KI van kapcsolva, megadhatja, hányszor csengessen a fax.**
- 2 A kimenő üzenetet lejátsza a készülék a hívónak.**
- 3 A készülék automatikusan fogadja a dokumentumot, ha a hívó az üzenethagyás után elküldi azt, vagy a hívás eleve faxhívás volt.**



Ha a KÉZI VÉTEL be van állítva és a KÉZI/AUTO.KAPCS. beállítása KI (ld. 51. o.), az üzenetrögzítő mód aktiválódik 15 csengetés után, ha addig nincs válasz (és van felvéve kimenő üzenet). Ha a hívás szétkapcsol, a fax visszatér KÉZI VÉTEL módba.

## A telefonüzenetek felvételi idejének beállítása

- 1 Nyomja meg: [Funkció], majd [Start/Másolás].**
  - 2 A [◀] vagy [▶] billentyűvel válassza az ÜZN. BEÁLLÍTÁS menüpontot, majd nyomja meg a [Start/Másolás] billentyűt kétszer.**
- 30 MÁSODPERC
- 3 A [◀] vagy [▶] billentyűvel adja meg a rögzítés idejét, majd nyomja meg a [Start/Másolás] billentyűt.**
  - 4 Nyomja meg a [Stop] gombot.**  
Ezzel a beállítás véget ér, a készülék visszatér alapállapotba.



Ha a bejövő üzenetek időtartama 0-ra van állítva akkor az alternatív kimenő üzenetet játssza le a készülék. Ha nincs felvéve alternatív kimenő üzenet, akkor a normál kimenő üzenetet játssza le a készülék. Ilyenkor azonban az üzenet után nincs sípszó, és a hívó nem hagyhat üzenetet.

## Az ÜZN.HANGSZÓRÓ beállítása

Az ÜZN.HANGSZÓRÓ segítségével meghallgathatja az összes bejövő hívást.



A funkció használatához a VONALI MONITOR (ld. 50. o.) beállítása 0-tól eltérő kell legyen. Ha a VONALI MONITOR beállítása 0, nem hallható a rögzítés közben a bejövő üzenet.

**1** Nyomja meg: [Funkció], majd [Start/Másolás].

**2** A [◀] vagy [▶] billentyűvel válassza az ÜZN. BEÁLLÍTÁS menüpontot, majd nyomja meg a [Start/Másolás] billentyűt.

**3** A [◀] vagy [▶] billentyűvel válassza az ÜZN.HANGSZÓRÓ menüpontot, majd nyomja meg a [Start/Másolás] billentyűt.

KI

**4** A [◀] vagy [▶] billentyűvel válassza a BE menüpontot, majd nyomja meg a [Start/Másolás] billentyűt.

**5** Nyomja meg a [Stop] gombot.

Ezzel a beállítás véget ér, a készülék visszatér alapállapotba.

## A KÖLTSEGGKIMÉLÉS beállítása

A KÖLTSEGGKIMÉLÉS segítségével távoli hívással ellenőrizheti, van-e új üzenete.

**1** Nyomja meg: [Funkció], majd [Start/Másolás].

**2** A [◀] vagy [▶] billentyűvel válassza az ÜZN. BEÁLLÍTÁS menüpontot, majd nyomja meg a [Start/Másolás] billentyűt.

**3** A [◀] vagy [▶] billentyűvel válassza a KÖLTSEGGKIMÉLÉS menüpontot, majd nyomja meg a [Start/Másolás] billentyűt kétszer.

- Ha a KÖLTSEGGKIMÉLÉS BE van kapcsolva, és van üzenet, a fax a hívás megválaszolása előtt kettőt csenget.
- Ha a KÖLTSEGGKIMÉLÉS BE van kapcsolva, és nincs üzenet, a fax a hívás megválaszolása előtt ötöt csenget.

**4** Nyomja meg a [Stop] gombot.

Ezzel a beállítás véget ér, a készülék visszatér alapállapotba.

## Hangjegyzetek felvétele

Ezt a funkciót akkor használja, ha elmegy otthonról, és a család más tagjának kíván üzenetet hagyni.

A hangjegyzet felvételéhez használja a kezelőpanelen lévő mikrofont.

Csak egy darab, 30, 60, vagy 120 másodperces\* hangjegyzetet vehet fel. Ha akkor vesz fel egy új hangjegyzetet, amikor már van egy eltárolva, akkor azzal egyidejűleg törli a régit.

**1** Nyomja meg a [Funkció] gombot.

**2** A [◀] vagy [▶] billentyűvel válassza az ÜZENET FELVÉTELE menüpontot, majd nyomja meg a [Start/Másolás] billentyűt.

**3** A [◀] vagy [▶] billentyűvel válassza a HANGJEGYZET menüpontot.

**4** Nyomja le a [Felvétel] billentyűt, majd mondja a hangjegyzetet a mikrofonba.

A még rendelkezésre álló időt láthatja a kijelzőn.

MARADÉK IDŐ: 29

**5** Ha befejezte a felvételt, nyomja le kétszer a [Stop] billentyűt.

A készülék visszatér készenléti állapotba.

15:00 [▶] [▶] [▶] :00



Hangjegyzet lejátszásához ismételje meg a fent leírt 1 - 3. lépéseket, majd nyomja meg a [Lejátszás] billentyűt.

\* A hangüzenet hosszát a telefonüzenetnek megfelelő időtartamra lehet beállítani. Ha azonban a telefonüzenet hosszát 0-ra állítja, akkor a hangüzenet időtartama 30-ra lesz beállítva.

## Üzenetek törlése

**1** Nyomja meg a [Funkció] gombot.

**2** A [◀] vagy [▶] billentyűvel válassza az ÜZENET FELVÉTELE menüpontot, majd nyomja meg a [Start/Másolás] billentyűt.

**3** A [◀] és [▶] billentyűvel válassza ki a törlendő üzenet típusát.

FAX/TEL. ÜZENET

**4** Nyomja le: [Töröl]

A készülék egy megerősítést kér az üzenet törlésének szándékáról.

IGEN= ( \* )

**5** Az üzenet törléséhez nyomja meg: [\*].

Ha mégsem kívánja törölni az üzenetet, nyomja le a [#] billentyűt.



A KIMENŐ ÜZENET-et nem törölheti. A régi kimenő üzenetet automatikusan törli a készülék, amikor felveszi az újat.

# Telefonüzenetek lejátszása

A telefonüzeneteket a legrégebben rögzítettől kezdve játssza le a készülék. Ha van felvett hangjegyzet, akkor azt játssza le először.

## 1 Nyomja le: [Lejátszás].

Üzenet lejátszásakor megjelenik a felvétel napja és időpontja, az üzenetek száma és a lejátszott üzenetek (ICM szám) száma.

VA. 17:15 02/05



- Az üzenet újrhallgatásához nyomja le újra a [◀◀] billentyűt. (Ismétlés)
- A következő üzenet meghallgatásához nyomja le a [▶▶] billentyűt. (Átlépés)
- Az előző üzenet meghallgatásához nyomja le kétszer a [◀◀] billentyűt.
- A visszajátszás megállításához nyomja le a [Stop] billentyűt.
- Egy üzenet törléséhez a lejátszás közben nyomja le a [Törlés] billentyűt.
- A hangerőt a [◀] és [▶] billentyűkkel módosíthatja.

Kövesse az alábbi műveleteket az összes üzenet törléséhez.

## 1 Nyomja meg a [Töröl] billentyűt, majd a [\*] billentyűt az összes üzenet törléséhez.

- Hangüzenetet nem töröl (ld. 43. o.).
- Ha mégsem kívánja törölni az összes üzenetet, nyomja le a [#] billentyűt.

# Távvezérlési szolgáltatások

Ezt a szolgáltatást akkor használja, amikor hazatelefonál, hogy meghallgassa az esetlegesen kapott üzeneteit. A távvezérlést az ÜZENETRÖGZÍTŐ MÓD bekapcsolására is használhatja.

E funkciók használatához először jelszóként be kell programoznia egy négyjegyű PIN-kódot (lásd alább).

## A távvezérlési jelszó beírása

### 1 Nyomja meg: [Funkció], majd [Start/Másolás].

### 2 A [◀] vagy [▶] billentyűvel válassza az ÜZN. BEÁLLÍTÁS menüpontot, majd nyomja meg a [Start/Másolás] billentyűt.

### 3 A [◀] vagy [▶] billentyűvel válassza a JELSZÓ menüpontot, majd nyomja meg a [Start/Másolás] billentyűt.

JELSZÓ 1234

### 4 A számbillentyűkkel adjon meg négyjegyű PIN kódot jelszóként, majd nyomja meg: [Start/Másolás].

### 5 Nyomja meg a [Stop] gombot.

Ezzel a programozás véget ér, és a berendezés visszatér alapállapotba.

# A távvezérlés használata

- 1 Hívja fel készülékét.**
- 2 A kimenő üzenetet lejátszsa a készülék.**
- 3 A kimenő üzenet lejátszása alatt nyomja le a [#] billentyűt. Írja be a jelszót, amikor az erre felszólító sípolást hallja.  
A jelszó elfogadása esetén a készülék nyugtázó hangot (rövid sípolássorozat) küld.**

- 4 A fax most már elfogad távvezérlési parancsokat (ld. a távvezérlési parancsok listáját a 46. o.).**

Ha például lenyomja az [1][1][#] billentyűket, akkor meghallgathatja az esetlegesen kapott telefonüzeneteit. A lejátszás végétel nyomja le a [9][9][#] billentyűket, hogy befejezze a távvezérlést.

- 5 Fejezze be a távvezérlést, és tegye vissza a kézibeszélőt.**



- A jelszó megadása szükséges a távvezérlési szolgáltatások használatához. Ha azonban a PIN-KÓD MEGADÁSA KI ki van kapcsolva (ld. 53. o.), nem szükséges megadni a jelszót az ÜZ.N.TOVÁB.ÜZENET funkció használatakor (ld. 47. o.).
- Amikor nem az érvényes jelszót adja meg, akkor egy hibajelzést fog hallani. Ha egymás után kétszer hibás jelszót ad meg, akkor a készülék bontja az összeköttetést.
- A távvezérlési parancsot a jelszó megadása után 20 másodpercen belül kell beadnia. Ha a jelszó megadása után 20 másodpercig nem ad meg semmilyen távvezérlési kódot, akkor a készülék bontja az összeköttetést.
- A távvezérlést akkor is használhatja, ha a fax nem ÜZENETRÖGZÍTŐ MÓD-ban van.
- CSAK FAX MŰKÖDÉS módban nem játssza le a kimenő üzenetet a készülék. A hívás kapcsolása után nyomja le a [#] billentyűt.
- Fax/tel. módban (FAX./TEL. KAPCS.) a Fax/telefon üzenet lejátszása közben nyomja meg a [#] gombot. Ha nem rögzített fax/tel. üzenetet, akkor a kapcsolat létrejötte után nyomja le a [#] billentyűt.
- Ha a KÉZI/AUTO.KAPCS. ki van kapcsolva, a fax 15-öt csöngtet. A kimenő üzenet lejátszása alatt nyomja le a [#] billentyűt. A készülék hangjának megérkezése után adja meg a jelszót.

## ■ A távvezérlés parancsainak listája

Parancs	Al-parancs*	Magyarázat
11#		Bejövő üzenet lejátszása
	4#	Ismétlés
	6#	Atlépés
	5#	Lejátszás megállítása
	9#	Töröl
19#		Minden bejövő üzenet törlése
20#		Hangjegyzet felvétele
	#	Felvétel vége
21#		Hangjegyzet lejátszása
	4#	Ismétlés
	5#	Lejátszás megállítása
29#		Hangjegyzet törlése
31#		Kimenő üzenet felvétele
	#	Felvétel vége
32#		Alternatív kimenő üzenet felvétele
	#	Felvétel vége
33#		Továbbító üzenet felvétele
	#	Felvétel vége
34#		FAX/TEL. hívás-szétválogatási üzenet felvétele
	#	Felvétel vége
41#		Kimenő üzenet lejátszása
	4#	Ismétlés
	5#	Lejátszás megállítása
42#		Alternatív kimenő üzenet lejátszása
	4#	Ismétlés
	5#	Lejátszás megállítása
43#		Továbbító üzenet lejátszása
	4#	Ismétlés
	5#	Lejátszás megállítása
44#		FAX/TEL. hívás-szétválogatási üzenet lejátszása
	4#	Ismétlés
	5#	Lejátszás megállítása
50#		ÜZENETRÖGZÍTŐ MÓD kikapcsolása
51#		Az ÜZN. MÓD bekapcsolása
60#		Bejövő üzenet továbbításának kikapcsolása
61#		Bejövő üzenet továbbításának bekapcsolása**
89#		Hangjegyzet/minden bejövő üzenet törlése
99#		Távvezérlés befejezése

\* Az al-parancs csak akkor érvényes, ha a hozzájuk kapcsolódó parancs aktív.

\*\* Ha nincs beprogramozva a továbbítási hívószám, akkor a bejövő üzenetek továbbítási módját nem lehet bekapcsolni. Ha az ÜZENETRÖGZÍTŐ MÓD nincs beállítva, akkor e parancs egyszerre aktiválja az ÜZENETRÖGZÍTŐ MÓD-ot és a bejövő üzenet továbbítását.

# Telefonüzenetek továbbítása

Ezzel a szolgáltatással automatikusan egy előre beprogramozott hívószámra továbbíthatja a telefonüzeneteit, amelyeket a fax az ÜZENETRÖGZÍTŐ MÓD-ban rögzített.

A távvezérléssel elérheti a továbbítási számot, és meghallgathatja a telefonüzeneteit.



- E szolgáltatás használatához be kell programoznia egy továbbítási számot, és be kell kapcsolnia az ÜZENETRÖGZÍTŐ MÓD-ot. Távvezérléssel nem lehet bekapcsolni ezt a szolgáltatást, ha nincs beprogramozva a továbbítási szám.
- Ha a TOV.BEÁLLÍTÁS BE van kapcsolva és nincs rögzítve továbbítási üzenet, telefonüzenet továbbításakor hangot hallat a készülék.

## A továbbítási telefonszám beállítása

**1** Nyomja meg: [Funkció], majd [Start/Másolás].

**2** A [◀] vagy [▶] billentyűvel válassza az ÜZN. BEÁLLÍTÁS menüpontot, majd nyomja meg a [Start/Másolás] billentyűt.

**3** A [◀] vagy [▶] billentyűvel válassza a TOV.BEÁLLÍTÁS menüpontot, majd nyomja meg a [Start/Másolás] billentyűt.

KI

**4** A [◀] vagy [▶] billentyűvel válassza a BE menüpontot, majd nyomja meg a [Start/Másolás] billentyűt kétszer.

TEL. =

**5** A számbillentyűkkel adja meg a továbbítási számot, majd nyomja meg a [Start/Másolás] billentyűt.

**6** Nyomja meg a [Stop] gombot.

Ezzel a beállítás véget ér, a készülék visszatér alapállapotba.

## Az újrahívások számának beállítása

**1** Kövesse az 1. - 5. lépéseket.

**2** A [◀] vagy [▶] billentyűvel válassza a AUTO. ÚJRAHÍVÁS menüpontot, majd nyomja meg a [Start/Másolás] billentyűt.

KI

**3** A [◀] vagy [▶] billentyűvel válassza a BE menüpontot, majd nyomja meg a [Start/Másolás] billentyűt kétszer.

2ALKALOMMAL

**4** A számbillentyűkkel adja meg az újrahívások számát, majd nyomja meg a [Start/Másolás] billentyűt kétszer.

2 perc

**5** A számbillentyűkkel adja meg az újrahívási időt, majd nyomja meg a [Start/Másolás] billentyűt.

**6** Nyomja meg a [Stop] gombot.

Ezzel a beállítás véget ér, a készülék visszatér alapállapotba.

# A PIN-KÓD MEGADÁSA beállítása

Ha a PIN-KÓD MEGADÁSA BE van kapcsolva, továbbítási funkció használatakor jelszót kell megadnia (ld. alább.)

**1 A Továbbítási szám c. rész (47. o.) 1 - 5 lépését kövesse.**

**2 A [◀] vagy [▶] billentyűvel válassza a PIN-KÓD MEGADÁSA menüpontot, majd nyomja meg a [Start/Másolás] billentyűt.**

KI

**3 A [◀] vagy [▶] billentyűvel válassza a BE menüpontot, majd nyomja meg a [Start/Másolás] billentyűt.**

**4 Nyomja meg a [Stop] gombot.**

Ezzel a beállítás véget ér, a készülék visszatér alapállapotba.

## Továbbított hívások fogadása

Ha a TOV.BEÁLLÍTÁS BE van kapcsolva, az üzenetrögzítő módban rögzített üzeneteket a készülék automatikusan a beprogramozott továbbítási számra továbbítja.

**1 Egy hívás érkezik a továbbítási hívószámra.**

**2 Amikor felemeli a kézibeszélőt, akkor hallani fogja a továbbítási üzenetét.**

**3 A továbbítási üzenet lejátszása alatt nyomja le a [#] billentyűt.**

Ha nem rögzített továbbítási üzenetet, akkor a hangjelzés meghallása után nyomja le a [#] billentyűt.

**4 A készülék hangjának megérkezése után adja meg a jelszót.**

- Ha a PIN-KÓD MEGADÁSA KI van kapcsolva (ld. fent), a 4. lépés szükségtelen.
- Amikor nem az érvényes jelszót adja meg, akkor egy hibajelzést fog hallani. Ha egymás után kétszer hibás jelszót ad meg, akkor a készülék bontja az összeköttetést.

**5 Minden új telefonüzenetet lejátszik a készülék.**

**6 A lejátszás után használhatók a távvezérlési szolgáltatások.  
A távirányítási funkciók leírása: 45. és 46. o.**

**7 Ha befejezte a hívást, tegye vissza a kézibeszélőt.**



**• Amikor nem lehetséges a továbbítás:**

Beállíthatja a faxot úgy is, hogy az meghatározott időnként a megadott alkalommal újrahívja a továbbítási hívószámot, ha a szám foglalt vagy nem veszi fel senki a telefont. Ha a továbbítási számon az összes újrAhívás után sem jelentkeznek senki, akkor a készülék ideiglenesen leállítja a továbbítást. A fax azonban újra hívni kezdi a továbbítási hívószámot, miután új telefonüzenetet fogad.

- Ha a rögzített üzenetet lejátszotta a készülék és nem ad meg semmilyen távvezérlési kódot, akkor a készülék bontja az összeköttetést.



## Menük kiválasztása

A fax működését egyedileg beállíthatja. Minden egyes menü a fax különböző funkcióinak beállításait tartalmazza.

- 1 **Nyomja meg: [Funkció], majd [Start/Másolás].**
- 2 **A [◀] és [▶] billentyűvel görgetheti a menüket és kiválaszthatja a megfelelőt.**  
A választható menük: FELH.PROGRAMOZÁS, NAPLÓBEÁLLÍTÁS, ADÁSI BEÁLLÍTÁS, VÉTELI BEÁLLÍTÁS, NYOMTATÓ BEÁLL., RENDSZERADATOK, ÜZN. BEÁLLÍTÁS\*, HÍVÓ AZONOSÍTÓ (49 - 53. o.).
- 3 **A [Start/Másolás] billentyű lenyomásával jelenítheti meg a kiválasztott menühöz tartozó menüpontokat.**
- 4 **A következő oldalakon látható táblázatok (49 - 53. o.) eligazítást adnak a beállítások kiválasztásához és programozásához.**
  - A [◀] vagy a [▶] billentyűvel gördítse a beállításokat.
  - Egy beállítás rögzítéséhez vagy egy al-beállítás eléréséhez nyomja le a [Start/Másolás] billentyűt.
  - Az előző szintre a [Funkció] billentyű megnyomásával térhet vissza.
- 5 **Nyomja meg a [Stop] gombot.**  
Ezzel a beállítás véget ér, a készülék visszatér alapállapotba.
  - A [Stop] gomb lenyomásával bármely helyzetből visszatérhet alapállapotba.
  - Ha a beállítások során 60 másodpercig nem végez egy műveletet sem, a berendezés visszatér készenléti állapotába.

\* Csak a FAX-B840 készüléknél.

## ■ FELH.PROGRAMOZÁS

Név	Magyarázat	Beállítás
DÁTUM, ÓRA	A dátum és az óra beállítása (24-órás kijelzés szerint) a számbillentyűzetről .	–
SAJÁT FAXSZÁM	A saját faxszám megadása a számbillentyűzet segítségével.	–
SAJÁT NÉV	Ez a név jelenik meg minden elküldött fax oldal tetején (ld. 17. o.)	–
FEJLÉCNYOMTATÁS	Ezzel állíthatja be, hogy a továbbított dokumentum tetején megjelenjen-e a fejléc, és ha igen, akkor milyen jellemzőkkel.	BE/KI
A FEJLÉC HELYE	A fejléc nyomtatásának helyét határozza meg.	ÜZENETEN BELÜL/ ÜZENETEN KIVÜL
TEL.SZÁM JELZÉS	A faxszámhoz tartozó ikont választja ki.	TEL./FAX
BEOLV. FEDETTSÉG	A dokumentum fedettségének megfelelő beállítást választhatja ki.	NORMÁL/SŐTÉTEBB/ LT
FELEM.TEL.JELZÉS	A felemelt kézibeszélő jelzésének be- vagy kikapcsolására szolgál. A jelzés arra figyelmezteti Önt, hogy a kézibeszélőt nem megfelelően tette vissza a helyére.	BE/KI

<i>Név</i>	<i>Magyarázat</i>	<i>Beállítás</i>
<b>HANGERŐÁLLÍTÁS</b>	A készülék által kibocsátott hangok erősségének beállítására szolgál.	–
<b>VONALI MONITOR</b>	A vonali monitor (tárcsázáskor hallható hang) hangerejének beállítása.	0 (ki)/1/2/3
<b>RIASZTÁS</b>	A hiba esetén adott riasztás hangerejének beállítására szolgál.	0 (ki)/1/2/3
<b>BILLENTYŰNYOMÁS</b>	A gombnyomáskor hallható sípolás hangerejének beállítása.	0 (ki)/1/2/3
<b>HÍV.HANGMAGASSÁG</b>	FAX/TEL hívás-szétválogató módban telefonhívás érzékeléskor a berendezés hangjelzéssel kéri a kézibeszélő felemelését. Ennek hangmagasságát tudja itt beállítani.	NORMÁL/HANGOS
<b>TÁRCSÁZÁSI MÓD</b>	A telefonközpontnak megfelelő tárcsázási mód beállítására szolgál.	HANGKÓDOS HÍVÁS/ IMPULZUS HÍVÁS
<b>R-GOMB BEÁLLÍTÁS</b>	Állítsa be a kapcsolat típusát a faxon.	FŐVONAL/ ALKÖZPONT
<b>FŐVONAL</b>	A fax fővonala csatlakozik.	–
<b>ALKÖZPONT</b>	FŐVONAL TÍPUSA: Adja meg az alközponttól történő fővonal elérés típusát.  FŐVONAL KAPCSOLÁSI SZÁMA: Ha az ELŐTAG-ot választja, megadhat egy legfeljebb 19 számjegyű fővonal kapcsoló számot.	ELŐTAG/ HUROKZARÁS  –
<b>RÖGTÖN TÁRCSÁZ</b>	Engedélyezi vagy letiltja az automatikus tárcsázást a UCanTalk használatkor.	BE/KI

## ■ NAPLÓBEÁLLÍTÁS

<i>Név</i>	<i>Magyarázat</i>	<i>Beállítás</i>
<b>ADÁSI NYUGTA</b>	Az adási nyugta automatikus nyomtatásának be- vagy kikapcsolása. NEM NYOMTAT: Kikapcsolja a forgalmi napló funkciót. NYOMTAT: Beállítja a faxot, hogy minden adás után nyugtát nyomtasson. CSAK HIBANAPLÓ: Ezzel csak akkor nyomtat, ha adás közben hiba történik.	NEM NYOMTAT/ NYOMTAT/ CSAK HIBANAPLÓ
<b>VÉTELI NYUGTA</b>	A vételi nyugta automatikus nyomtatásának be- vagy kikapcsolása. NEM NYOMTAT: Kikapcsolja a forgalmi napló funkciót. NYOMTAT: Beállítja a faxot, hogy minden vétel után nyugtát nyomtasson. CSAK HIBANAPLÓ: Ezzel csak akkor nyomtat, ha vétel közben hiba történik.	NEM NYOMTAT/ NYOMTAT/ CSAK HIBANAPLÓ
<b>FORGALMI NAPLÓ</b>	A forgalmi napló automatikus nyomtatását kapcsolhatja be- vagy ki.	–
<b>AUTO. NYOMTATÁS</b>	Ha a BE beállítást adja meg, a fax minden 20 átvitel (adás és vétel) után nyomtat forgalmi naplót.	NEM NYOMTAT/ NYOMTAT
<b>ADÁS/VÉTEL KÜLÖN</b>	A fax az adások és a vételek adatait elkülönítve nyomtatja ki a forgalmi naplóban.	BE/KI

## ■ ADÁSI BEÁLLÍTÁS

Név	Magyarázat	Beállítás
ECM AD	A hibajavító módú adás be- vagy kikapcsolása.	BE/KI
SZÁMKÖZI SZÜNET	A tárcsázott számok közé beiktatott szünet hossza.	2 másodperc (1-15)
AUTO. ÚJRAHÍVÁS	Meghatározhatja, hogy a fax hívjon-e újra, ha az első kísérlet sikertelen volt.	BE/KI
ÚJRAHÍVÁSI SZÁM	Az újrahívások számának beállítása.	2-szer (1-8)
ÚJRAHÍVÁSI IDŐ	A várakozási idő két újrahívás között.	2 perc (2-99)

## ■ VÉTELI BEÁLLÍTÁS

Név	Magyarázat	Beállítás
ECM VÉTEL	A hibajavító módú vétel be- vagy kikapcsolása.	BE/KI
FAX/TEL. KAPCS.	FAX/TEL átkapcsolás aktiválása. Ha BE van kapcsolva ez a funkció, akkor bejövő híváskor, ha fax hangot nem észlel, kicsönget, jelezve a telefonhívást.	
KICSENG. KEZDETE	Azt a csengetés előtti időt állíthatja be, amely alatt a készülék a faxhangot figyel.	8 másodperc (0-25)
KICSENGET. IDEJE	Azt az időt állíthatja be, amely alatt a készülék figyelmezteti Önt arra, hogy telefonhívás érkezett.	22 másodperc (10-25)
ALAPMŰKÖDÉS	Válassza ki, mit tegyen a készülék a KICSENGET. IDEJE letelte után.	BONTÁS/VÉTEL
BEJÖVŐ CSENGETÉS	Hívás érkezésekor csengetés beállítása.	BE/KI
CSENGETÉSSZÁM	A csengetések számának megadása, amely után a fax a vonalra kapcsolódik.	2-szer (1-99)
KÉZI/AUTO.KAPCS.	Beállíthatja, hogy a készülék kézi vétel üzemmód esetén áttérjen-e fax vételre, ha egy adott ideig nem veszi fel senki a kézibeszélőt.	BE/KI
CSENGETÉSI IDŐ	A csengetési időtartam beállítása, amely után a készülék vételi módba áll.	10 másodperc (1-25)
TÁVVEZÉRELT VÉ	Engedélyezi vagy letiltja a távvezérelt vételi szolgáltatást.	BE/KI
TÁVVEZ. VÉ. KÓD	Ha a TÁVVEZÉRELT VÉ BE van kapcsolva, kiválaszthatja a távoli vételi azonosítót.	25 (00 .. 99)
MEMÓRIAVÉTEL	A memóriavétel be- vagy kikapcsolása.	BE/KI

## ■ NYOMTATÓ BEÁLL.

Név	Magyarázat	Beállítás
VÉ. KICSINYÍTÉS	A fogadott faxok kicsinyítésének engedélyezése és tiltása.	BE/KI
FIX KICSINYÍTÉS	A kicsinyítési arányt választhatja ki.	NORMÁL/ A4→LTR/ LGL→LTR
MÉRETCSÖKKENTÉS	A kicsinyítés irányának megadása: csak függőlegesen vagy vízszintesen és függőlegesen.	CSAK FÜGGŐLEGES/ HORIZ & VERTICAL
PAPÍRMÉRET	A papírméret kiválasztására szolgál.	A4/LGL/LTR

## ■ RENDSZERADATOK

Név	Magyarázat	Beállítás
<b>AUTO.TESZTNYOMT.</b>	Bekapcsolja vagy kikapcsolja a BJ tintakazetta cseréje utáni automatikus tesztnyomatást.	BE/KI
<b>VÉTELT KORLÁTOZ</b>	Direkt marketing anyagokat korlátozó funkció ki és bekapcsolása.	BE/KI
<b>VÉTEL FELTÉTELE</b>	KÜLDŐ ADATAIVAL: A fax csak a fejléccel ellátott dokumentumokat fogadja. BEÍRT KÜLDŐ: A fax csak a fejléccel ellátott dokumentumokat fogadja. A telefon vagy fax számnak az ön készülékén az egygombos és kódolt gyorstárcsázáshoz az adási fejlécben is szerepelnie kell.	KÜLDŐ ADATAIVAL/BEÍRT KÜLDŐ
<b>DÁTUM FORMÁTUM</b>	A dátum, formátumának beállítása.	ÉÉÉÉ HH/NN HH/NN/ÉÉÉÉ NN/HH ÉÉÉÉ
<b>NYELVVÁLASZTÁS</b>	Az LCD kijelző nyelvének kiválasztása.	ANGOL/FRANCIA/ SPANYOL/NÉMET/OLASZ/ HOLLAND/ FINN/PORTUGÁL/ NORVÉG/SVÉD/DÁN/ SZLOVEN/CSEHORSZÁG/ MAGYAR/ORSZ/ LENGYEL
<b>ADÁSI KEZDŐSEB.</b>	Az adás kezdősebességének meghatározása. Ha zajos a vonala, vagy kommunikációs problémái vannak a tengerentúli faxokkal, válasszon alacsonyabb sebességet.	14400bps/9600bps/ 7200bps/4800bps
<b>VÉTELI KEZDŐSEB.</b>	A vétel kezdősebességének meghatározása. Ha zajos a vonala, vagy kommunikációs problémái vannak a tengerentúli faxokkal, válasszon alacsonyabb sebességet.	9600bps/7200bps/ 4800bps
<b>ORSZÁGVÁLASZTÁS*</b>	Az országot állítja be.	EGYÉB/EGYES. KIRÁLYSÁG/ NÉMETORSZÁG/ FRANCIAORSZÁG/ OLASZORSZÁG/ SPANYOLORSZÁG/ HOLLANDIA/DÁNIA/ NORVÉGIA/SVÉDORSZÁG/ FINNORSZÁG/AUSZTRIA/ BELGIUM/ SVÁJC/PORTUGÁLIA/ ÍRORSZÁG/GÖRÖGORSZÁG/ LUXEMBURG/ MAGYARORSZÁG/ CSEHORSZÁG/ ORSZORSZÁG/SZLOVÉNIA/ LENGYELORSZÁG
<b>NYÁRI IDŐSZÁM.</b>	Bekapcsolja vagy kikapcsolja a nyári időszámítást.	BE/KI
<b>KEZDET DÁTUM,IDŐ</b>	A nyári időszámítás kezdetét állítja be.	–
<b>VÉGE DÁTUM,IDŐ</b>	A nyári időszámítás végét állítja be.	–
<b>HÓNAP:</b>	A kezdő ill. befejező hónap beállítása.	JANUÁR/FEBRUÁR/ MÁRCIUS/APRILIS/ MAJUS/ JÚNIUS/JÚLIS/ AUGUSZTUS/ SZEPTEMBER/OKTÓBER/ NOVEMBER/DECEMBER
<b>HÉT:</b>	A kezdő ill. befejező hét beállítása.	ELSŐ HÉT/MÁSODIK HÉT/ HARMADIK HÉT/ NEGYEDIK HÉT/ UTOLSÓ HÉT
<b>NAP:</b>	A kezdő ill. befejező nap beállítása.	HÉTFŐ/KEDD/SZERDA/ CSÜTÖRTÖK/PÉNTEK/ SZOMBAT/VASÁRNAP
<b>IDŐPONT:</b>	A kezdő ill. befejező időpont beállítása.	–

\* Csak egyes országokban áll rendelkezésre.

## ■ ÜZN. BEÁLLÍTÁS (csak a FAX-B840 készüléknél)

Név	Magyarázat	Beállítás
ÜZENETHOSSZ	Az üzenetek felvételének hosszát állítja be.	0 másodperc/30 másodperc/60 másodperc/120 másodperc
JELSZÓ	Egy négyjegyű PIN-kódot állíthat be, amely segítségével távoli helyekről is elérheti a faxot.	1234 (0000 ... 9999)
KÖLTSÉGMÉRÉS	Ha BE kapcsolja ezt a funkciót, akkor ha új üzenete van, 2 csengetés után felveheti a telefont.	BE/KI
CSENGETÉSSZÁM	Ha a KÖLTSÉGMÉRÉS menüpontot KI kapcsolja, ezzel a funkcióval megadhatja, mennyit csengessen a fax.	2-szer (1-99)
TOV.BEÁLLÍTÁS	Továbbíthatja az üzeneteket.	BE/KI
TOV.TELEFONSZÁMA	Továbbítási telefonszám. Legfeljebb 40 számjegyet írhat be.	-
AUTO. ÚJRAHÍVÁS	Újrahívja az előzőleg hívott számot. ÚJRAHÍVÁSI SZÁMA: újrahívások számának beállítása. ÚJRAHÍVÁSI IDŐ: A várakozási idő két újrahívás között.	BE/KI 2 alkalom (1 - 10) 2 perc (2-99)
PIN-KÓD MEGADÁSA	Pin-kód ellenőrzés	BE/KI
ÜZN.HANGSZÓRÓ	Segítségével meghallgathatja az összes bejövő hívást.	BE/KI

## ■ HÍVÓ AZONOSÍTÓ

Név	Magyarázat	Beállítás
HÍVÓ AZONOSÍTÓ	Adja meg, a fax hívás fogadásakor megjelenítse-e a hívó fél nevét és fax vagy telefonszámát.	BE/KI
ISMERETLEN*	Segítségével visszaautasíthatja a név nélküli bejövő hívást.	BE/KI
KIVÁLASZTÓ*	TILTÁSI MÓD: Adja meg, milyen módon utasítsa el a fax a hívást. Segítségével visszaautasíthatja a bizonyos számokról érkező hívást. TILTOTT SZÁM (00-09): A visszaautasítandó telefon és faxszámok beállítása. Legfeljebb 20 számjegyet írhat be.	BONTÁS/ ÜZENET LEJÁTSZÁS BE/KI -
HÍVÓ AZON.NÉLKÜL*	TILTÁSI MÓD: Adja meg, milyen módon utasítsa el a fax a hívást. Segítségével visszaautasíthat körzeten kívülről bejövő hívást.	BONTÁS/ ÜZENET LEJÁTSZÁS BE/KI
H.TÖRT. MUTASSA?*	TILTÁSI MÓD: Adja meg, milyen módon utasítsa el a fax a hívást. Meghatározhatja, tárolja-e a készülék a visszaautasított telefon és fax hívások számait.	BONTÁS/ ÜZENET LEJÁTSZÁS IGEN/NEM

\* Csak a FAX-B840 készüléknél.

# Naplók

Készüléke nyilvántartja az adási és vételi műveletek információit. Ezeket az információkat a forgalmi napló formájában ki is nyomtathatja, így ellenőrizheti az egyes faxok küldésének dátumát és időpontját, valamint azok sikerességét.

## Naplónyomtatás

A naplók típusától függően kérheti azokat automatikus kinyomtatását, vagy szükség esetén ön is kinyomtathatja azokat. Az AD, VÉ. és TÖBB AD./VÉ. nyugtája, valamint a memória törlési nyugta csak automatikusan nyomtatható. A NAPLÓBEÁLLÍTÁS leírásában (50. o.) olvassa el, mely nyugtákat nyomtatja automatikusan a készülék.

**1** Nyomja meg: [Funkció], majd [Nyugta].

**2** A [◀] vagy [▶] billentyűvel jelenítse meg a nyomtatandó nyugtát, majd nyomja meg a [Start/Másolás] billentyűt.

A következők közül választhat: FORGALMI NAPLÓ, EGYGOMB.HÍV.LIST, KÓDOLT HÍV.LISTA, FELH.ADATOK LIST.

### Forgalmi napló:

Az utolsó 20 adás és vétel adatainak összegzését tartalmazza. Automatikus nyomtatás: FORGALMI NAPLÓ, 50. o.  
Az egyes átvitelek időrendi sorrendben követik egymást.

### Egygombos gyorstárcsázási lista:

Az egygombos gyorstárcsázási billentyűkre beprogramozott hívószámok és nevek jegyzékét nyomtathatja ki.

### Kódolt gyorstárcsázási lista:

A kódolt gyorstárcsázásra beprogramozott hívószámok és nevek jegyzékét nyomtathatja ki.

### Felhasználói adatok listája:

A készülék jelenlegi beállításait és a beprogramozott felhasználói adatokat tartalmazza.

### Memória lista:

A fax memóriájában tárolt dokumentumok listáját nyomtatja.

### Adási napló:

Beállíthatja a faxot, hogy minden adás után nyugtát nyomtasson. Ld.: ADÁSI NYUGTA, 50. o.

### Vételi nyugta:

A fax általában nem nyomtat nyugtát minden vétel után, de azt is beállíthatja, hogy a készülék minden dokumentum vétele után nyomtasson egy vételi nyugtát. Ld.: VÉTELI NYUGTA, 50. o.  
Készülékét úgy is beállíthatja, hogy az csak a sikertelen vételnél nyomtasson nyugtát. Ld.: VÉTELI NYUGTA, 50. o.

### Több adási/vételi nyugta:

Sorrendi körözüvény eredményét listázza ki a készülék.  
Ha a fax forgalmi napló nyomtatása van megadva (ADÁSI NYUGTA) és ezután sorrendi körözüvényt használ, nyomtatva TÖBB AD./VÉ. NYUGTA lesz AD napló helyett. Ld.: ADÁSI NYUGTA, 50. o.



A memóriatörlési nyugtát a készülék automatikusan nyomtatja ki, miután egy tápellátási kimaradás után újra feszültség alá kerül. Ld.: Memóriatörlési nyugta, 67. o.

## A papírelakadások megszüntetése

### Papírelakadás a dokumentumtálcában

Ha elakad egy dokumentum vagy félre adagolja a készülék a dokumentumtálcában, a FEDELET NYISSA és a LÁSD AZ 1. ÁBRÁT üzenet jelenik meg.



Az elakadt papír eltávolításához nem kell kihúznia a készülék hálózati csatlakozóját.

#### 1 Néhány másodpercre tartsa nyomva a [Start/Másolás] billentyűt.

- A készülék automatikusan kiadja a dokumentumot.
- Ha a dokumentumot nem adja ki a készülék, óvatosan húzza ki a faxból a lapot.

### Papírelakadás a többfunkciós tálcában

Ha többcélú papírtálcában papír akad el, a PAPIRELAkadÁS! üzenet jelenik meg a kijelzőn.

#### 1 Óvatosan húzza ki a faxból az elakadt papírt, majd nyomja meg a [Stop] billentyűt.

- Óvatosan húzza ki lefelé vagy felfelé.
- Ha nem tudja kihúzni a papírt, folytassa az alábbi lépésekkel.

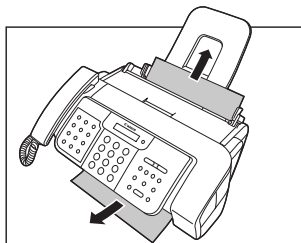

#### 2 Nyissa ki a dokumentumtálcát.

#### 3 Óvatosan húzza el a dokumentumvezetőket, vegye ki a szürke fedelet a dokumentumtálca alól.

#### 4 Óvatosan távolítsa el az elakadt papírt a fax belsejéből.

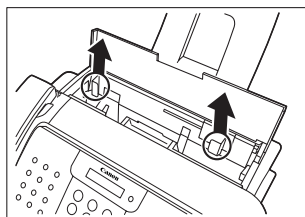

#### 5 Csatlakoztassa a szürke fedelet újra a faxhoz.

Az alsó füleket helyezze be (1), majd a felső füleket is (2) a megfelelő résekbe.

#### 6 Nyomja meg a [Stop] gombot.

A készülék visszatér készenléti állapotba.

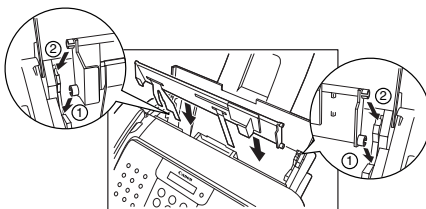

# Rendszeres tisztítás

A készülék kevés rendszeres karbantartást igényel. Ellenőrizze a következőket a tisztítás megkezdése előtt:

- A tápkábel csatlakozó kihúzásával áramtalanítsa a készüléket. Mivel a táplálás megszűntekor a memóriában lévő dokumentumok törlődnek, a tápkábel kihúzása előtt nyomtasson ki minden dokumentumot (ld. 33. o.).
- A tisztításhoz ne használjon papírsebkezőt, papírtörülközőt vagy hasonló anyagot, ezek hozzáragadhatnak a részekhez vagy sztatikus töltést hozhatnak létre.



Sohase használjon a fax belső részeinek tisztításához illékony folyadékokat, mint például festékigítót, benzint, acetont vagy más kémiai tisztítószert.

## A fax burkolatának tisztítása

- 1 Húzza ki a készülékből a tápkábelt.**
- 2 A készülék burkolatát vízzel vagy hígított mosogatószeres oldattal enyhén átítatott tiszta, puha, fosztlásmentes ronggyal tisztítsa.**
- 3 Ha befejezte a tisztítást, csatlakoztassa ismét a hálózati kábelt.**

## A fax belső részeinek tisztítása

### ■ A nyomtatófedél alatti részek tisztítása

A készülék belsejében tintafoltok és papírpor gyűlhet össze, amely kedvezőtlenül befolyásolja a nyomtatási minőséget. Ennek elkerülése érdekében tisztítsa rendszeresen a készülék belsejét az alábbiak szerint.

- 1 Húzza ki a tápkábelt a faxból, majd nyissa ki a nyomtatófedelel.**



Soha ne érintse meg az alkatrészeket vagy egyéb fém tárgyakat a készülékben.

- 2 Tiszta, puha ronggyal távolítsa el a tintafoltokat és papírport a készülék belsejéből (sátirozott terület), különösen a négy adagoló henger környékéről.**

- A nyomtatófedél alján felgyülemlt kosz és por rontja a másolt és az elküldött dokumentumok minőségét.
- Ügyeljen arra, hogy ne érintse a BJ tintakazettát és a kazettakocsit.

- 3 Ha elkészült, csukja be a nyomtatófedelel és csatlakoztassa a tápkábelt.**

Ellenőrizze, hogy a nyomtatófedél a visszahajtáskor bepattant-e a helyére.

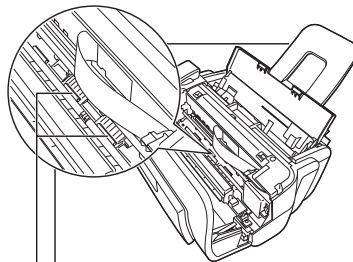

Adagoló hengerek



## ■ A letapogató mechanikai alkatrészeinek tisztítása



- Ha a letapogatóegység alkatrészei piszkosak, akkor a másolt és az elküldött dokumentumok is piszkosak lesznek.
- Puha, fésüléktől mentes rongyot használjon.



A tisztításhoz ne használjon papírsebkendőt, papírtörülközöt vagy hasonló anyagot.

**1 Húzza ki a tápkábelt a faxból, majd nyissa ki a nyomtatófedelet.**

**2 A fehér lapot nyitva tartva tisztítsa meg a részeket.**

Tisztítsa meg vízzel enyhén átitatott, puha, fésüléktől mentes ronggyal, majd törölje meg hasonló, de száraz ronggyal.

**3 Ha elkészült, csukja be a nyomtatófedelet és csatlakoztassa a tápkábelt.**

Ellenőrizze, hogy a nyomtatófedél a visszahajtáskor bepattant-e a helyére.

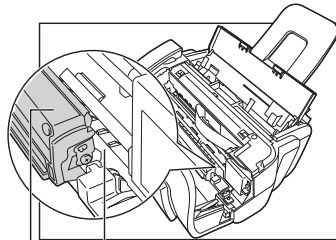

Fehér lap  
Letapogatóegység üvege

## A BJ tintakazetta nyomtatófejének ellenőrzése és tisztítása

A BJ tintakazetta nyomtatófeje kapillárisokat (fúvókákat) tartalmaz, amelyeken keresztül a tinta a papírra kerül. A lehető legjobb nyomtatási minőség elérése érdekében időről időre meg kell tisztítani ezeket a kapillárisokat. Ennek érdekében látták el a faxot egy fej tisztítási funkcióval.

### ■ A kapillárisellenőrző minta (fúvóka tesztminta) kinyomtatása

A nyomtatófej tisztítása előtt a BJ tintakazetta nyomtatófejének ellenőrzésére kinyomtathatja a kapillárisellenőrző mintát. Ezzel az ellenőrzéssel megbizonyosodhat arról, hogy mindegyik kapilláris megfelelően működik-e.

**1 Nyomja meg: [Funkció], majd [Tisztítás].**

**2 A [◀] vagy [▶] billentyűvel válassza a FEJ ELLENŐRZÉSE menüpontot, majd nyomja meg a [Start/Másolás] billentyűt.**

A készülék kinyomtatja a kapillárisellenőrző mintát.

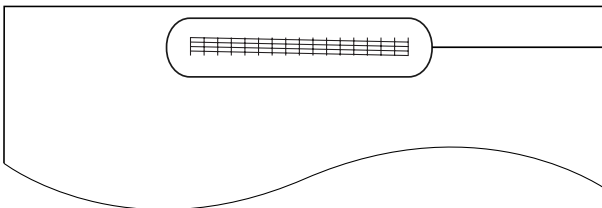

Kapillárisellenőrző minta  
Ha a minta megtörik vagy hiányos, tisztítsa meg a BJ tintakazetta nyomtatófejét (ld. 58. o.)



A nyomtatófej tisztítása után nyomtassa ki újra a kapillárisellenőrző mintát, hogy ellenőrizze a tisztítás eredményességét.

## ■ A BJ tintakazetta fejének tisztítása

Ha a nyomtat halvány, csfkos, vagy más minőségromlást vesz észre, nyomtassa ki a fűvóka tesztmintát, ellenőrizze, a fej fűvókái megfelelően működnek-e (ld. 57. o.). Ha a minta megtörik vagy hiányos, tisztítsa meg a BJ tintakazetta nyomtatófejét.



- A lehető legjobb nyomtatási minőség elérése érdekében időről időre tisztítsa meg a BJ tintakazetta nyomtatófejét.
- A fej tisztítás kis mennyiségű tinta elfogyasztással jár. A túl gyakori tisztítás viszont megnöveli a tintafelhasználást.

**1** Nyomja meg: [Funkció], majd [Tisztítás].

**2** A [◀] vagy [▶] billentyűvel válassza a FEJTISZTÍTÁS menüpontot, majd nyomja meg a [Start/Másolás] billentyűt.

A készülék megtisztítja a BJ tintakazetta nyomtatófejét.



- A nyomtatófejet szükség szerint egymás után akár ötször is megtisztíthatja.
- A nyomtatófej tisztítása után nyomtassa ki újra a kapillárisellenőrző mintát, hogy ellenőrizze a tisztítás eredményességét (57. o.).
- Ha a tisztítással nem javul a nyomtatási minőség, cserélje ki a BJ tintakazettát (lásd alább).

## A BJ tintakazetta cseréje



- Ne cseréljen BJ tintakazettát olyankor, amikor a készülék nyomtat vagy egyéb feladatot végez.
- Ha ki kell húznia a fax tápkábelét, akkor először várja meg, amíg a készülék visszatér készenléti állapotba (a kijelzőn az óra és a vételi mód látható). Máskülönben a kazettakocsi alaphelyzetben kívül marad, ami azzal jár, hogy a BJ tintakazetta nem lesz lefedve, és kiszáradhat.

**1** A faxot csatlakoztassa, majd nyissa ki a nyomtatófedelelet.



- Ne próbálja a kazettakocsit megállítani vagy kézzel mozgatni.
- Ne nyúljon semmilyen fém részhez.

**2** Óvatosan emelje fel a kazetta kazettakocsin található zárókarját (①), majd távolítsa el a BJ tintakazettát (②).

- Helyezze vissza a használt BJ tintakazettát eredeti csomagolásába (vagy az új kazetta csomagolóanyagába), majd a helyi környezetvédelmi előírásoknak megfelelően kezelje azt. Tegye be egy műanyag zacskóba, hogy az esetlegesen benne maradt tinta ki ne folyjon.
- A kifolyt tinta beszennyezheti a felületeket, óvja magát és környezetét.

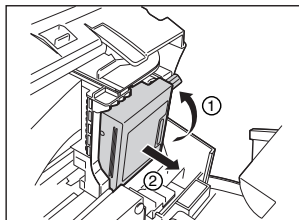

**3** Vegye ki az új BJ tintakazettát a csomagolásából, majd távolítsa el a narancsszínű védőszalagot (①) és a szalagot (②).

- A sapkát és a szalagot dobja szemétkébe. Soha ne próbálja újra rátenni azokat a BJ tintakazetta nyomtatófejére.
- Miután eltávolította a sapkát és a védőszalagot, feltétlenül helyezze üzembe a BJ tintakazettát.
- A kifolyt tinta beszennyezheti a felületeket, óvja magát és környezetét.

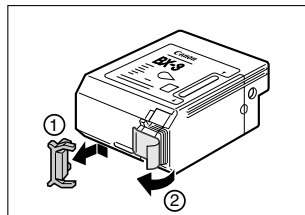

- 4** **Tartsa a kazettát úgy, hogy a címke kifelé nézzen, majd csúsztassa be a kazettakocsiba ①. Hajtsa le a kazettakocsi rögzítőkarját (b), amíg egy pattanással a helyére nem kerül a kazetta.**

A sárga címke (BJ kazetta utasítás) látszódjon a nyíláson át. A BJ tintakazetta kissé balra dől a behelyezett állapotában.

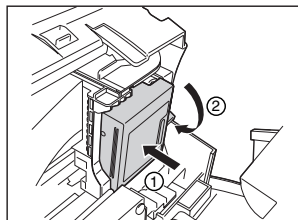

- 5** **Zárja le a nyomtatófedelelet.**

Ha az AUTO.TESZTNYOMT. (ld.: RENDSZERADATOK, 52. o.) BE van kapcsolva:

A fax automatikusan kinyomtat egy tesztoldalt.

A készülék minden egyes alkalommal kinyomtat egy tesztoldalt, amikor Ön behelyez egy BJ tintakazettát.

## Hibaelhárítás

### Papíradagolási problémák

- Nem húzza be a papírt a készülék.**

**A többcéltű tálcán túl sok papír van.**

- A többcéltű papírtálcában a papírköteg magassága ne haladja meg határjelet (▶) (ld. 9. o.).

**A papír nincs megfelelően a lapadagolóba helyezve.**

- A többcéltű papírtálcában a papírköteg megfelelően legyen behelyezve, és a papírvezetőt is állítsa be (ld. 10. o.).

- A papír ferdén lett betöltve. (A nyomtatás ferde.)**

**A papír nincs megfelelően a lapadagolóba helyezve.**

- A többcéltű papírtálcában a papírköteg megfelelően legyen behelyezve, és a papírvezetőt is állítsa be (ld. 10. o.).
- A papírköteg jobb oldalát illeszse a többcéltű tálcá jobb oldalához, a papírvezetőt pedig a köteg bal oldalához (ld. 10. o.).
- Ellenőrizze, hogy a papírvezető nyílás szabadon van-e.

- Egyszerre több lapot húz be a készülék.**

**A papír nincs megfelelően a lapadagolóba helyezve.**

- A többcéltű papírtálcában a papírköteg megfelelően legyen behelyezve, és a papírvezetőt is állítsa be (ld. 10. o.).

**Több lap összetapad.**

• Pörgesse át a lapokat, majd egy sima felületen ütögesse meg a papírköteget, mielőtt a többcéltű tálcára helyezi. Ezzel megelőzheti a lapok összetapadását.

**A többcéltű tálcán túl sok papír van.**

- A többcéltű papírtálcában a papírköteg magassága ne haladja meg határjelet (▶) (ld. 9. o.).
- Ne lépje túl a többcéltű tálcá kapacitását (ld. 68. o.).
- Ne erőltesse be a papírköteget a többcéltű tálcára.

**Különböző típusú papírokat helyezhet a többcéltű tálcára.**

- Egyszerre csak egyféle papírt töltsön be.
- Győződjön meg arról, hogy a használt papír megfelel-e a követelményeknek (ld. 24. o.).

- A papír gyakran elakad.**

**A használt papírtípus hajlamos az elakadásra.**

- Pörgesse át a lapokat, majd egy sima felületen ütögesse meg a papírköteget, mielőtt a többcéltű tálcára helyezi. Ezzel megelőzheti a lapok összetapadását.
- Ellenőrizze, hogy a használt papír mérete, vastagsága és típusa, valamint a nyomtatási környezete megfelel-e az előírásoknak (ld. 9., 24. és 68. o.).

# Faxolási problémák

## Adási problémák

### Nem lehet faxot küldeni.

#### **A BJ tintakazetta nincs megfelelően behelyezve.**

- Győződjön meg arról, hogy a BJ tintakazetta megfelelően van-e behelyezve. Csak akkor vegye ki a BJ tintakazettát, ha kicseréli azt egy újra.

#### **A készülék túlmelegedhetett.**

- Húzza ki a készülék hálózati csatlakozóját, és néhány percig hagyja kihűlni a berendezést. Ezt követően helyezze ismét feszültség alá, majd próbálja újra az adást.

#### **A készülék nincs a telefonvonal típusának (impulzusos/hangkódos) megfelelően beállítva.**

- A fax legyen a megfelelő telefonvonal típusra állítva (ld. 12. o.).

#### **A dokumentum nincs megfelelően a dokumentumtálcába helyezve.**

- Távolítsa el a dokumentumot, szükség szerint egyengesse ki a széleit, majd megfelelően töltsse be a dokumentumtálcába (ld. 24. o.).
- Ellenőrizze, hogy be van-e csukva a nyomtatófedél.

#### **Olvan egygombos vagy kódolt gyorstárcsázást használt, melynél a használni kívánt szolgáltatás nem volt beprogramozva.**

- Ellenőrizze az egygombos vagy kódolt gyorstárcsázásra beprogramozott hívószámot, és azt, hogy helyesen lett-e eltárolva (ld. 19. és 20. o.).

#### **Téves számot tárcsázott, vagy rossz számot adtak meg Önnek.**

- Ellenőrizze a telefonszám helyességét, majd hívjon újra.

#### **Lehet, hogy a partner készülékéből kifogyott a papír.**

- Hívja fel partnerét, és kérje meg, hogy helyezzen papírt a készülékébe.

#### **A készülék egy másik dokumentumot küld a memóriájából.**

- Várjon, amíg azoknak a dokumentumoknak az adása befejeződik.

#### **Hiba történt az adás során.**

- Nyomtassa ki a forgalmi naplót és keresse meg a hibát (ld. 54. o.).

#### **A telefonvonal nem működik megfelelően.**

- Emelje fel a kézibeszélőt vagy nyomja le a [Hurokzárás] billentyűt, és hallgassa meg, hogy van-e tárcsahang. Ha nincs tárcsahang, forduljon a helyi telefonszolgáltatóhoz.

#### **A fogadó fax nem G3-as csoportba tartozik.**

- Győződjön meg arról, hogy a fogadó fax kompatibilis-e az Ön készülékével (amely G3-as).

### A készülékről küldött faxok foltosak vagy koszosak.

#### **A fogadó fax nem működik megfelelően.**

- Ellenőrizze a faxot egy másolat készítésével (ld. 25. o.). Ha a másolat tiszta, a probléma a fogadó faxszal van. Ha a másolat foltos vagy szennyezett, tisztítsa meg a beolvasó elemeit (ld. 57. o.).

#### **A dokumentum nincs megfelelően a dokumentumtálcába helyezve.**

- Távolítsa el a dokumentumot, szükség szerint egyengesse ki a széleit, majd megfelelően töltsse be a dokumentumtálcába (ld. 24. o.).

### Nem lehet a faxot hibajavító (ECM) módban elküldeni.

#### **Lehet, hogy a partner készüléke nem támogatja az ECM működést.**

- Ha a fogadó fax nem támogatja a hibajavító (ECM) átvitelt, a készülék normál módban, hibaellenőrzés nélkül küldi a távmásolatot.

#### **Lehet, hogy az ECM ki van kapcsolva.**

- Az ECM legyen bekapcsolva (ld. ECM AD, 51. o.).

### Gyakori a hiba faxok küldései.

#### **A telefonvonal minősége gyenge.**

- Csökkentse az adás sebességét (ld. ADÁSI KEZDŐSEB., 52. o.).

## Vételi problémák

### Nem tudja a dokumentumokat automatikus fogadni.

#### **A készülék nincs automatikus vételi módra állítva.**

- Automatikus fax vételhez a vételi mód beállítása CSAK FAX MŰKÖDÉS, FAX./TEL. KAPCS. (Fax/tel. mód), KÜLSŐ ÜZENETRÖG.\* (ld. 6. fejezet), vagy üzenetrögzítő mód\*\* kell legyen (ld. 7. o.). Ha a beállítás KÜLSŐ ÜZENETRÖG.\*, ellenőrizze, van-e üzenetrögzítő csatlakoztatva, be van-e kapcsolva, és van-e megfelelő kimenő üzenet rögzítve (ld. 36. o.).

#### **Dokumentum lehet a készülék memóriájában.**

- Nyomtassa ki a memóriában tárolt dokumentumokat (ld. 33. o.).

#### **Hiba történt a vétel során.**

- Nézze meg a kijelzőn, van-e hibaüzenet (ld. 64. o.).
- Nyomtassa ki a forgalmi naplót és keresse meg a hibát (ld. 54. o.).

#### **Lehet, hogy üres a többfunkciós tálcá.**

- A többcélú tálcában legyen papír betöltve (ld. 10. o.).

#### **A telefonvonal nincs megfelelően csatlakoztatva.**

- Ellenőrizze, a vonal csatlakozása biztonságos-e (ld. 7. o.).

\* Csak a FAX-B820/B822 készüléknél.

\*\* Csak a FAX-B840 készüléknél.

### A készülék nem válogatja szét automatikusan a fax- és telefonhívásokat.

#### **Lehet, hogy nincs bekapcsolva a hívás-szétválogatás.**

- Automatikus kapcsoláshoz vételhez a vételi mód beállítása FAX./TEL. KAPCS. (Fax/tel. mód), KÜLSŐ ÜZENETRÖG.\* (ld. 6. fejezet), vagy üzenetrögzítő mód\*\* kell legyen (ld. 7. o.). Ha a beállítás KÜLSŐ ÜZENETRÖG.\*, ellenőrizze, van-e üzenetrögzítő csatlakoztatva, be van-e kapcsolva, és van-e megfelelő kimenő üzenet rögzítve (ld. 36. o.).

#### **Dokumentum lehet a készülék memóriájában.**

- Nyomtassa ki a memóriában tárolt dokumentumokat (ld. 33. o.).

#### **Hiba történt a vétel során.**

- Nézze meg a kijelzőn, van-e hibaüzenet (ld. 64. o.).
- Nyomtassa ki a forgalmi naplót és keresse meg a hibát (ld. 54. o.).

#### **Lehet, hogy üres a többfunkciós tálcá.**

- A többcélú tálcában legyen papír betöltve (ld. 10. o.).

#### **Lehet, hogy a küldő fax nem képes a fax hívóhang (CNG) küldésére, ami jelezné a készüléknek, hogy a hívás fax készüléktől érkezett.**

- Egyes faxok nem képesek a fax hívóhang (CNG) küldésére, ami jelezné a berendezésnek, hogy a hívás faxkészüléktől érkezett. Ilyen esetekben a dokumentumot kézileg kell vennie (ld. 36. o.).

\* Csak a FAX-B820/B822 készüléknél.

\*\* Csak a FAX-B840 készüléknél.

### Nem tudja a dokumentumokat kézi vétellel fogadni.

#### **Elbontotta a hívást azzal, hogy a [Start/Másolás] billentyűt vagy a távvezérelt vétel kódját a kézibeszélő visszahelyezése után nyomta le, illetve adta meg.**

- A [Start/Másolás] billentyűt mindig a kézibeszélő visszahelyezése vagy a távvezérelt vétel kódjának tárcsázása előtt nyomja le, mert másképp elbontja az összeköttetést.

### A nyomtatási minőség gyenge.

#### **Nem a megfelelő papírtípust használja.**

- Győződjön meg arról, hogy a használt papír megfelel-e a követelményeknek (ld. 24. o.).

#### **A BJ tintakazetta nyomtatófejének tisztításra van szüksége.**

- Tisztítsa meg a BJ tintakazetta nyomtatófejét, ha szükséges (ld. 57. o.).

#### **A küldő fax nem működik megfelelően.**

- Általában a küldő fax határozza meg a dokumentum minőségét. Hívja fel a partnerét és kérje meg, hogy ellenőrizze a készülékét.

#### **A hibajavító mód (ECM) le van tiltva.**

- Az ECM legyen bekapcsolva (ld. ECM VÉTEL, 51. o.).

### A készülék nem nyomtat.

#### **A BJ tintakazetta nincs megfelelően behelyezve.**

- Győződjön meg arról, hogy a BJ tintakazetta megfelelően van-e behelyezve (ld. 11. o.).
- Távoltítsa el a BJ tintakazettáról a narancssárga szalagot a beszerelés előtt (ld. 11. o.).

### **A BJ tintakazetta nyomatófejének tisztításra van szüksége.**

- Tisztítsa meg a BJ tintakazetta nyomatófejét, ha szükséges (ld. 57. o.).

### **Ki kell cserélni a tintakazettát.**

- Határozza meg, hogy a probléma a BJ tintakazettával van-e, és cserélje ki, ha szükséges (ld. 58. o.).

### **Lehet, hogy a dokumentum be van helyezve.**

- Vegye ki a dokumentumot.

## **A fogadott faxok foltosak vagy egyenetlenek.**

### **A telefonvonal minősége gyenge.**

- Használja a hibajavító (ECM) adást/vételt az ilyen problémák kiküszöbölésére. Azonban, ha a telefonvonal minősége gyenge, újra kell küldenie a dokumentumot.

### **A küldő fax nem működik megfelelően.**

- Általában a küldő fax határozza meg a dokumentum minőségét. Hívja fel a partnerét és kérje meg, hogy ellenőrizze a készülékét.

## **Nem lehet a faxot hibajavító (ECM) módban fogadni.**

### **A küldő fax nem működik ECM móddal együtt.**

- Ha a partner fax működik együtt a hibajavító (ECM) átvitelrel, a készülék normál módban, hibaellenőrzés nélkül fogadja a távmásolatot.

### **Lehet, hogy az ECM ki van kapcsolva.**

- Az ECM legyen bekapcsolva (ld. ECM VÉTEL, 51. o.).

## **Gyakori a hiba faxok vételekor.**

### **A telefonvonal minősége gyenge.**

- Csökkentse a vétel sebességét (ld. VÉTELI KEZDŐSEB., 52. o.).

### **A küldő fax nem működik megfelelően.**

- Hívja fel a partnerét és kérje meg, hogy ellenőrizze a készülékét.

## **Másolási problémák**

### **A készülék nem másol.**

#### **Ki kell cserélni a tintakazettát.**

- Határozza meg, hogy a probléma a BJ tintakazettával van-e, és cserélje ki, ha szükséges (ld. 58. o.).

#### **A dokumentum nincs megfelelően a dokumentumtálcába helyezve.**

- Távolítsa el a dokumentumot, szükség szerint egyengesse ki a széleit, majd megfelelően töltsse be a dokumentumtálcába (ld. 24. o.).
- Ellenőrizze, hogy be van-e csukva a nyomatófedél.

#### **A BJ tintakazetta nincs megfelelően behelyezve.**

- Győződjön meg arról, hogy a BJ tintakazetta megfelelően van-e behelyezve (ld. 11. o.).

#### **A készülék nem működik megfelelően.**

- Nyomtassa ki a fűvóka ellenőrző mintát (ld. 57. o.).

### **A MEMÓRA MEGTELT üzenet jelenik meg a kijelzőn több másolat készítésekor.**

#### **A készülék memóriája megtelt.**

- Nyomtasson ki vagy töröljön valamennyi dokumentumot a memóriából (33. és 34. o.), hogy felszabadítson valamennyi helyet a készülék memóriájából, majd kezdje újra.
- Ha kihelyezett a készülék olyan lapot, amelyet nem másolt le, akkor egyszerűen próbálja meg újra lemásolni.
- Változtassa meg a beolvasási felbontást, és próbálja meg újra a másolást.

#### **A másolni kívánt dokumentum túl sok grafikát tartalmaz.**

- Ha a többoldalal dokumentumot akar másolni, szedje azt szét kisebb csomagokra. Másik megoldás az, ha az egész dokumentumot behelyezi az adagolóba, de egyszerre csak egy példányt másol belőle.



További hibaelhárítási információ: Problémák a nyomtatás minőségével, 63. o.

## Telefon problémák

### Nem lehet tárcsázni.

**A telefonvonal nincs megfelelően csatlakoztatva.**

- Ellenőrizze, a vonal csatlakozása biztonságos-e (ld. 7. o.).

**A hálózati csatlakozó nincs megfelelően bedugva.**

- Ellenőrizze, nem lazult-e meg a csatlakozás az aljzat és a tápkábel dugója között (ld. 8. o.).
- Ha a hálózati kábelt hosszabbítóba csatlakoztatja, ellenőrizze, hogy a hosszabbító be van-e dugva a fali aljzatba, és ha kapcsolóval rendelkezik, be van-e kapcsolva.

**A készülék nincs a telefonvonal típusának (impulzusos/hangkódos) megfelelően beállítva.**

- A fax legyen a megfelelő telefonvonal típusra állítva (ld. 12. o.).

### Beszélgetés közben a kézibeszélő, a telefon vagy a külső telefon megszakítja az összeköttetést.

**A hálózati csatlakozó nincs megfelelően bedugva.**

- Ellenőrizze, nem lazult-e meg a csatlakozás az aljzat és a tápkábel dugója között (ld. 8. o.).
- Ha a hálózati kábelt hosszabbítóba csatlakoztatja, ellenőrizze, hogy a hosszabbító be van-e dugva a fali aljzatba, és ha kapcsolóval rendelkezik, be van-e kapcsolva.

### A telefonvonalon zajok keletkeztek.

**Mobil telefont vagy vezeték nélküli (CT) hordozható telefont használnak a fax közelében.**

- Győződjön meg arról, hogy senki se használjon mobil telefont vagy CT telefont a fax közelében.

## Problémák a nyomtatás minőségével

### A nyomtatási minőség nem felel meg az elvárásoknak; a nyomat nem tiszta, foltos, hiányoznak képpontok vagy fehérik csíkok vannak rajta.

**A készülék nem nyomtat a használt hordozóra.**

- Ellenőrizze, hogy a javasolt papírt használja-e (ld. 24. o.).

**Nem megfelelő oldalára nyomtat a papírnak.**

- Néhány papírnak az egyik oldalára lehet csak megfelelően nyomtatni. Ha a nyomtatás minősége nem megfelelő, akkor fordítsa meg a lapokat, és nyomtasson a másik oldalukra.

**A BJ tintakazetta nyomtatófejének kapillárisai eltömődtek.**

- Tisztítsa meg a BJ tintakazetta nyomtatófejét, ha szükséges (ld. 57. o.).

**A BJ tintakazetta nincs megfelelően behelyezve.**

- Győződjön meg arról, hogy a BJ tintakazetta megfelelően van-e behelyezve (ld. 11. o.).

**A BJ tintakazetta nyomtatófeje megsérülhetett.**

- Határozza meg, hogy a probléma a BJ tintakazetta nyomtatófejével van-e (ld. 57. o.).

### A nyomtatás elmosódott tintafoltot tartalmaz.

**A készülék nem nyomtat a használt hordozóra.**

- Ellenőrizze, hogy a javasolt papírt használja-e (ld. 24. o.).

**Nem megfelelő oldalára nyomtat a papírnak.**

- Néhány papírnak az egyik oldalára lehet csak megfelelően nyomtatni. Ha a nyomtatás minősége nem megfelelő, akkor fordítsa meg a lapokat, és nyomtasson a másik oldalukra.

## Általános problémák

### A készülék nem kap áramot.

**A hálózati csatlakozó nincs megfelelően bedugva.**

- Ellenőrizze, nem lazult-e meg a csatlakozás az aljzat és a tápkábel dugója között (ld. 8. o.).
- Ha a hálózati kábelt hosszabbítóba csatlakoztatja, ellenőrizze, hogy a hosszabbító be van-e dugva a fali aljzatba, és ha kapcsolóval rendelkezik, be van-e kapcsolva.

**A tápkábelen keresztül nem kerül a készülék feszültség alá.**

- Helyettesítse a tápkábelt egy másikkal, vagy ellenőrizze ohmmérővel, hogy nem szakadt-e.

### A készülék nem nyomtatja ki a nyugtákat.

**Ki kell cserélni a tintakazettát.**

- Határozza meg, hogy a probléma a BJ tintakazettával van-e, és cserélje ki, ha szükséges (ld. 58. o.).

### Semmi sem jelenik meg a kijelzőn.

**A hálózati csatlakozó nincs megfelelően bedugva.**

- Ellenőrizze, nem lazult-e meg a csatlakozás az aljzat és a tápkábel dugója között (ld. 8. o.).
- Ha a hálózati kábelt hosszabbítóba csatlakoztatja, ellenőrizze, hogy a hosszabbító be van-e dugva a fali aljzatba, és ha kapcsolóval rendelkezik, be van-e kapcsolva. Ha a kijelző üres marad, húzza ki a hálózati csatlakozót, várjon öt másodpercet, majd dugja vissza újra.

# Kijelző üzenetek

A kijelzőn a következő üzenetek jelennek meg a készülék üzemszerű működése közben, illetve hiba esetén.

<b>Üzenet</b>	<b>Hibaok</b>	<b>Megszüntetése</b>
AUTO. ÚJRAHÍVÁS	A berendezés újrahívásra várakozik, mert a hívott szám foglalt volt vagy nem válaszolt, amikor az Ön készüléke faxot próbált küldeni.	Várja meg, amíg a készülék újrahívja a számot. Ha törölni kívánja az automatikus újrahívást, nyomja meg a [Stop] billentyűt (ld. 30. o.).
FOGL./NINCS JEL	A hívott telefonszám foglalt.  A hívott szám nem létezik.  A partner fax nem működik megfelelően.  A partnerkészülék nem G3-as.  A tárcsázási mód (hangkódos vagy impulzusos) kiválasztása a készüléken nem megfelelő.  A vevő fax nem válaszolt 55 másodpercen belül (az utolsó újrahívási kísérletkor sem).	Próbálja meg később elküldeni a dokumentumot.  Ellenőrizze a faxszámot, majd próbálja meg újra a hívást.  Hívja fel partnerét, és ellenőriztesse vele a készülékét.  Hívja fel partnerét és egyeztesse, hogy a dokumentumot G3-as készülékkel küldje vagy fogadja.  A faxkészüléket a telefonvonalnak megfelelően állítsa be (ld. 12. o.).  Hívja fel partnerét, és ellenőriztesse vele a készülékét. Megpróbálhatja kézi adással küldeni a dokumentumot (ld. 27. o.). Nagy távolságú hívásnál a programozott számhoz adjon szüneteket (ld. 30. o.).
KAZETTAELAKADÁS!	A kazettakocsi nem tud mozogni. Papírelakadáskor ez természetes.	Távolítsa el az elakadt papírt, vagy bármi mást, ami a kazettakocsit akadályozza a mozgásban, majd nyomja le a [Stop] billentyűt, és kezdje újra. Ne próbálja meg kézzel megmozdítani a kazettakocsit.
KAZETTACSERE!	A BJ tintakazetta kiürült.	Cserélje ki a BJ kazettát (ld. 58. o.). A memóriába érkezett faxokat automatikusan kinyomtatja a készülék.



<b>Üzenet</b>	<b>Hibaok</b>	<b>Megszüntetése</b>
NINCS DOKUMENTUM	A dokumentumot nem megfelelően helyezte be a dokumentumtálcába.	Helyezze be a másolni vagy küldeni kívánt dokumentumot (ld. 24. o.), majd kezdje újra.
ROSSZ PAPÍRMÉRET	A többcélű tálcán lévő papír mérete különbözik a PAPIRMÉRET menüben megadott értéktől.	Töltse be a megfelelő papírméretet, vagy változtassa meg a, PAPIRMÉRET beállítását (51. o.).
ELL.A NYOMTATÓ!	Valamilyen akadály nem engedi mozogni a kazettakocsit.	Ellenőrizze a kazettakocsit akadályozó tárgyat (gemkapocs, egyéb kis tárgy stb.), valamint azt, hogy eltávolította-e a BJ tintakazettáról a narancsszínű védősapkát és a védőszalagot. Ellenőrizze azt is, nincs-e papírelakadás, és távolítsa el, ha szükséges (ld. 55. o.). Ezután nyomja le a [Stop] billentyűt, és kezdje újra a műveletet.
	Lehet, hogy rossz a BJ tintakazetta.	Nyomja meg a [Stop] gombot. Szerelje be a BJ tintakazettát még egyszer (ld. 11. o.), majd kezdje újra.
		Ha a hibát nem tudja megszüntetni, húzza ki a tápkábelt. Várjon néhány percet, majd csatlakoztassa ismét a készüléket. Megpróbálhatja új BJ tintakazetta beszerelését is (ld. 58. o.).
	A hulladékfesték-tartály (amelyben a nyomtatófej tisztításakor elhasznált tinta van) megtelt.	A hulladékintá tartályának azonnali kicseréléséhez hívja a helyi hivatalos Canon szervizt. Távolítsa el a papírelakadást (ld. 55. o.).
	Nyomatás közben a BJ tintakazetta nyomtatófeje túlságosan felmelegedhetett.	Hagyjon időt a készüléknek, hogy lehűljön. A készülék a lehűlés után folytatja a nyomtatást.
PAPÍRELAHADÁS!	Elakadt a papír a nyomtatóban.	Távolítsa el a papírelakadást (ld. 55. o.), majd töltse be újra a papírt a többcélű tálcába. Nyomja meg a [Stop] gombot.
ADATHIBA!	Valamilyen hiba történt, és töröltött az összes egygombos és kódolt gyorstárca-számsra beprogramozott szám, valamint a felhasználói adatok.	Nyomja le a [Start/Másolás] billentyűt, majd programozza be újra az adatokat (lásd a 2. fejezetet).
TÚL HOSSZÚ DOK.	A dokumentum 700 mm-nél hosszabb.	Másológéppel kicsinyítse le a dokumentumot, és a másolatot küldje el.
ECM VÉTEL	A készülék hibajavító módban (ECM) fogadja a faxot.	Kapcsolja ki az ECM módot, ha gyorsan kell venni, vagy ha tudja, hogy a helyi vonalak jó állapotban vannak (ld. ECM VÉTEL, 51. o.).

<b>Üzenet</b>	<b>Hibak</b>	<b>Megszüntetése</b>
ECM AD	A készülék hibajavító módban (ECM) küldi a faxot.	Kapcsolja ki az ECM módot, ha gyorsan kell adni, vagy ha tudja, hogy a helyi vonalak jó állapotban vannak (ld. ECM AD, 51. o.).
A MEMÓRA MEGTELT	A készülék memóriája megtelt a sok fogadott faxtól, vagy egy hosszú, nagyfelbontású dokumentumtól.  A berendezés memóriája megtelt, mert egyszerre túl sok oldalt, vagy egy hosszú, nagyfelbontású dokumentumot próbált küldeni.	Nyomtassa ki a memóriában tárolt dokumentumokat (ld. 33. o.). Ezután kezdje újra a megszakított folyamatot.  Nyomtasson ki vagy töröljön valamennyi dokumentumot a memóriából (33. és 34. o.), hogy felszabadítson valamennyi helyet a készülék memóriájából. Ha többoldalas dokumentumot töltött be, szedje azt szét kisebb csomagokra. Ha nem, próbálja meg közvetlen adással küldeni a dokumentumot (ld. 27. o.).
ÜZN. ADATVESZTÉS	Hiba történt, és az összes hangüzenet adata törölődött a memóriából.	Rögzítse újra az üzenetrögzítő üzeneteit, a kimenő és az alternatív üzenetet (ld. 40. o.).
NINCS ADAT!	A kiválasztott gyorstárcsázási billentyűhöz vagy kódhoz nem programozott be hívószámot.	Programozza be az egygombos gyorstárcsázási billentyűt vagy a kódolt gyorstárcsázás kódját (ld. 19. és 20. o.).
NINCS KIM.ÜZENET	Nem vette fel a kimenő üzenetet.	Vegyen fel kimenő üzenetet (ld. 40. o.).
VÉTEL MEMÓRIÁBA	A készülék a memóriájába vette a faxot, mert kifogyott a papír vagy a tinta, elakadt a papír vagy nem megfelelő BJ tintakazetta van behelyezve.	Töltsön papírt a többcélú tálcába (ld. 10. o.), helyezze be a BJ tintakazettát (ld. 58. o.) vagy távolítsa el a papírelakadást.
DOK.-OT VEGYE KI	Nyomtatás közben helyeztek be dokumentumot.	Távolítsa el a dokumentumot.
ÜZN.MEM.MEGTELT!	Vagy összesen 55 darab üzenetet, köztük egy kimenő és egy alternatív üzenetet, hangjegyzeteket, fax/telefon hívásszétválasztó üzenetet, továbbítási üzenetet, vagy 10 percnél megfelelő üzenetet már rögzített.	Hallgassa meg a telefonüzeneteit, és törölje a feleslegeseket. A másik lehetőség, hogy törli a fax memóriájában tárolt összes telefonüzenetet (ld. 43. o.).
AD./VÉ. TÖRÖLVE!	Az átvitel megszakításához megnyomta a [Stop] gombot.	Ha szükséges, küldje újra.
AD./VÉ. SZ. nnnn	Ha a készülék faxot küld vagy fogad, egy egyedi azonosítót rendel hozzá (nnnn).	A továbbiakban szüksége lehet erre a számrá, ezért jegyezze fel.

## Áramszünet esetén

---

Egy beépített akkumulátor segítségével a készülék áramkimaradás esetén is megőrzi a felhasználói adatokat és az egygombos, illetve kódolt gyorstárcsázásra beprogramozott hívószámokat\*. A fax memóriában tárolt dokumentumok azonban törlődnek és az újrAhívási adatok is valószínűleg elvesznek. Áramszünet után amint a fax ismét feszültség alá kerül, kinyomtatja az áramszünet kezdetekor a memóriában lévő dokumentumok listáját. Ez a lista tartalmazza mindazokat a dokumentumokat, melyek az áramszünet kezdetén a fax memóriájában voltak.

### Ha kimarad a hálózati feszültség

A tápáram megszűnése esetén a következő korlátozásokkal kell számolnia:

- Nem használhatja a faxot telefonhívások kezdeményezésére. Ha a faxhoz egy külső telefon (telefonos üzenetrögzítő) csatlakozik, nem biztos hogy tud róla hívást kezdeményezni.
- Nem küldhet, fogadhat és másolhat dokumentumot.
- Telefonhívást csak akkor fogadhat, ha telefont vagy külső készüléket csatlakoztat a fax készülékhez.

### Memóriatörlési nyugta

Áramkimaradás esetén a fax memóriájában tárolt dokumentumok törlődnek.

Amint a fax ismét feszültség alá kerül, kinyomtatja az áramszünet kezdetekor a memóriában lévő dokumentumok listáját.

\* Áramkimaradás esetén az üzenetrögzítő üzeneteit megőrzi a készülék.

# Műszaki adatok

**Beolvasási lapméret:** Szélesség: legfeljebb 216 mm legalább 148 mm  
Magasság: legfeljebb 700 mm legalább 105 mm  
Vastagság: legfeljebb 0,13 mm legalább 0,06 mm

**Hatékony beolvasási méret:** Szélesség: (A4): 208 mm

**Hatékony nyomtatási méret:** Szélesség: 203 mm

**Átviteli idő:** G3 ECM MMR: kb. 6 másodperc\*

**Beolvasási sorsűrűség:** Vízzintes: 8 képpont/mm  
Függőleges, normál mód: 3,85 sor/mm  
Függőleges, finom mód: 7,7 sor/mm

**Nyomtatási mód:** BJ (bubble jet, tintasugaras) nyomtatás

**Papírtálca befogadóképessége:** Legfeljebb: 50 lap (75 g/m<sup>2</sup>)

**Papírtípus:** Normál papír (A4/Letter/Legal)  
Papír súlya: 64 g/m<sup>2</sup>.. 90 g/m<sup>2</sup>  
Papír vastagsága: 0,09 mm .. 0,13 mm

**Képi memória:** legfeljebb 120 A4-es oldal\* (normál felbontással)

**Automatikus tárcsázás funkciók:** Egygombos hívás (9 hívószám programozható)  
Kódolt tárcsázás (70 hívószám programozható)

**Tintakazetta:** Canon BX-3 típusú fekete BJ tintakazetta

**Kazetta:** Kapacitás: 900 oldal\*

**Áramforrás:** 200-240 V/50-60 Hz

**Teljesítmény-felvétel:** készenléti állapotban: kb. 3,2 W  
működés közben: kb. 8,7 W, legfeljebb 33,1 W

**Működési környezet:** Hőmérséklet: 10 °C-tól 32,5 °C-ig  
Páratartalom: 20 - 85 % közötti relatív páratartalom

**Méreték:** 366 mm (Sz) × 381 mm (Mé) × 265 mm (Ma) (tálccákkal együtt)

**Tömeg:** kb. 3,7 kg (kézibeszélővel együtt)

A változtatás joga fenntartva!

\* A Canon 1-es számú tesztábrájával, alapfelbontással