

**Canon**

■ A kézikönyv használata ■ A kézikönyv kinyomtatása

iP1900 series  
**Képernyőn  
megjelenő  
kézikönyv**

MC-2562-V1.00



**Alapszintű felhasználói  
kézikönyv**

Áttekintő módon bemutatja a  
terméket.



**Bővített felhasználói  
kézikönyv**

Részletesen bemutatja a  
terméket.



**Hibaelhárítás**



## Tartalom

### ❖ A nyomtató áttekintése

A nyomtató részei és kezelőszervei

### ❖ Nyomtatás

Fényképek nyomtatása (Easy-PhotoPrint EX)

Dokumentumok nyomtatása (Windows)

Dokumentumok nyomtatása (Macintosh)

### ❖ További segédprogramok használata

A Solution Menu és a My Printer alkalmazás

### ❖ Papír betöltése

Papír betöltése

### ❖ Rendszeres karbantartás

Ha a nyomtat halvány, vagy a színek nem megfelelően jelennek meg

A FINE patron cseréje

A laptovábbító görgő tisztítása

A karbantartási képernyők megnyitása

### ❖ Függelék

Biztonsági előírások

A termék használatának, valamint a képek felhasználásának jogi korlátozása

Tippek a nyomtató használatával kapcsolatban

# A nyomtató áttekintése

Ez a rész bemutatja a nyomtató összetevőinek nevét és funkcióit.

## A nyomtató részei és kezelőszervei

[Előlnézet](#)

[Hátulnézet](#)

[Belső nézet](#)



[↑ A lap tetejére](#)

## A nyomtató részei és kezelőszervei

### ■ Előnézet

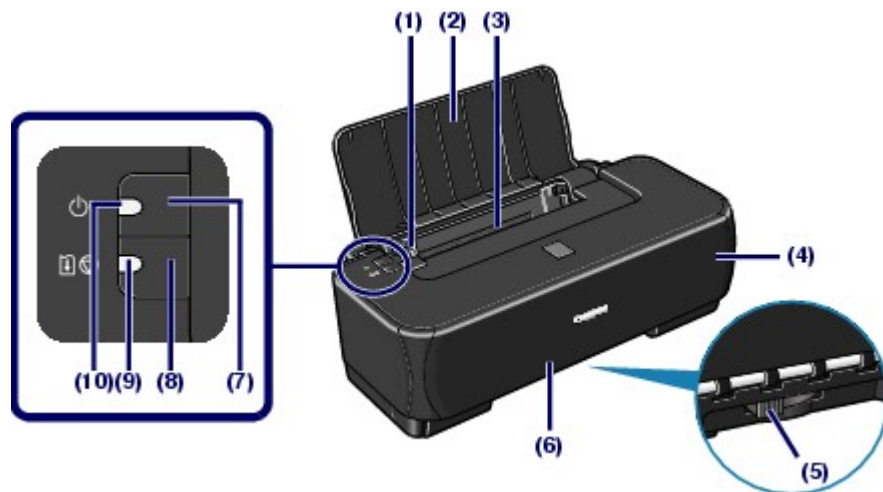

#### (1) Papírvezető

Csípje össze, és csúsztassa a papírköteg bal oldalához.

#### (2) Papírtámasztó

Nyissa fel a papír hátsó tálcába történő betöltéséhez.

#### (3) Hátsó tálca

A nyomtatóban használható különböző méretű és típusú papírok betöltésére szolgál.

Kettő vagy annál több megegyező méretű és típusú papírlap helyezhető be egyszerre, melyeket a nyomtató automatikusan egyesével tölt be.

Lásd: [Papír betöltése](#).

#### (4) Előlap

Nyissa fel a FINE patronok cseréjéhez, illetve az elakadt papír nyomtatóból történő eltávolításához.

#### (5) Papírvastagsági kar

Beállítja a nyomtatófej és a betöltött papír közötti távolságot a hordozótípusnak megfelelően.



#### Megjegyzés

##### A papírvastagsági kar pozíciója

- Állítsa jobb oldalra, ha borítékra vagy pólósablonra nyomtat.
- Állítsa bal oldalra, ha nem borítékra vagy pólósablonra nyomtat.

A hordozótípusokkal és a papírvastagsági kar pozíciójával kapcsolatos részletekről [A használható hordozók](#) című részben olvashat.

#### (6) Papírkimeneti nyílás

A nyomatok kiadása.

#### (7) [Power] (Tápellátás) gomb

Be-, illetve kikapcsolja a készüléket.



#### Fontos

##### A tápkábel kihúzása

- Mielőtt a készülék kikapcsolása után kihúzná a tápkábelt, győződjön meg róla, hogy a **[Power] (Tápellátás)** lámpa nem világít. Ha a tápkábelt úgy húzza ki a fali csatlakozóaljzatból, hogy a **[Power] (Tápellátás)** lámpa még világít vagy villog, akkor a készülék nyomtatásképtelenné válhat, mivel a nyomtatófej nem védhető meg.

#### (8) [RESUME/CANCEL] (FOLYTATÁS/MEGSZAKÍTÁS) gomb

Nyomja meg, ha meg szeretne szakítani egy folyamatban lévő nyomtatási feladatot. Akkor is ezt a gombot

kell használni, ha egy nyomtatóhiba megoldása után törölni szeretné a hibaüzenetet, és folytatni szeretné a nyomtatást.

### (9) [Alarm] (Riasztás) lámpa

Narancssárgán világít vagy villog, amikor hiba történik, például ha kifogyott a papír vagy a tinta.

### (10) [Power] (Tápellátás) lámpa

Villog, majd zölden világít a készülék bekapcsolása után.



#### Megjegyzés

#### A [Power] (Tápellátás) és az [Alarm] (Riasztás) lámpa

- A nyomtató állapota ellenőrizhető a **[Power] (Tápellátás)** és az **[Alarm] (Riasztás)** lámpával.
  - **[Power] Tápellátás** lámpa nem világít: A készülék ki van kapcsolva.
  - **[Power] Tápellátás** lámpa zölden világít: A készülék nyomtatásra kész.
  - **[Power] Tápellátás** lámpa zölden villog: A nyomtató előkészül a nyomtatásra, vagy nyomtatás van folyamatban.
  - **[Alarm] Riasztás** lámpa narancssárgán villog: Hiba történt, és a nyomtató nem áll készen a nyomtatásra. A részleteket a *Bővített felhasználói kézikönyv* című, képernyőn megjelenő kézikönyv „[Hibaelhárítás](#)” című része tartalmazza.
  - A **[Power] (Tápellátás)** lámpa zölden villog, az **[Alarm] (Riasztás)** lámpa pedig narancssárgán villog, felváltva: Valószínűleg olyan hiba történt, amihez kapcsolatba kell lépnie a Canon szakszervizzel. A részleteket a *Bővített felhasználói kézikönyv* című, képernyőn megjelenő kézikönyv „[Hibaelhárítás](#)” című része tartalmazza.

## ■ Hátnézet

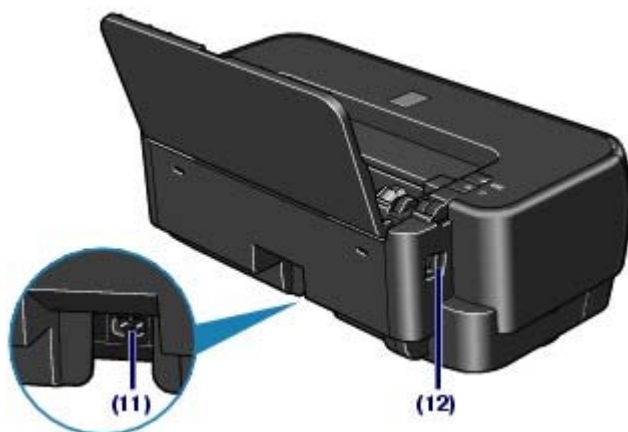

### (11) Tápkábel csatlakozója

Ide csatlakoztassa a tartozék tápkábelt.

### (12) USB-csatlakozó

Csatlakoztassa ide az USB-kábelt a készülék számítógéppel történő összekötéséhez.



#### Figyelem

- Ne érintse meg a fémborítást.

## ■ Belső nézet

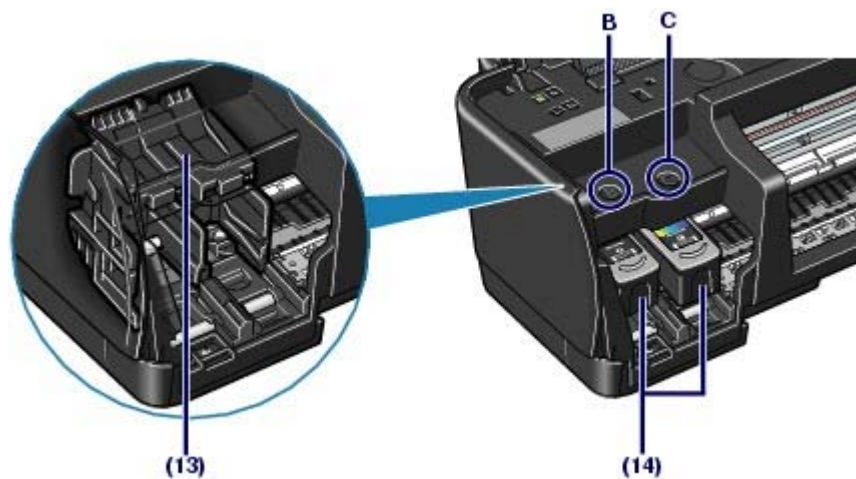

### (13) FINE patrontartó

FINE patron helyezzen bele.

A fekete FINE patron a bal oldali nyílásba (B), a színes FINE patron pedig a jobb oldali nyílásba (C) kell helyezni.

### (14) FINE patronok (tintapatronok)

Cserélhető patron, amelybe a nyomtatófej és a tintatartály bele van építve.



#### Megjegyzés

- A FINE patronok behelyezésével kapcsolatos részleteket a *Beüzemelési útmutató* című nyomtatott kézikönyvben találhatja meg.



#### Fontos

- A tinta ráfröccsenhet az alábbi ábra (A)-val jelölt részére. Ez nem befolyásolja a nyomtató teljesítményét.

Ne érintse meg az (A) jelű részt. Ha hozzáér, a nyomtatás esetleg nem lesz megfelelő.

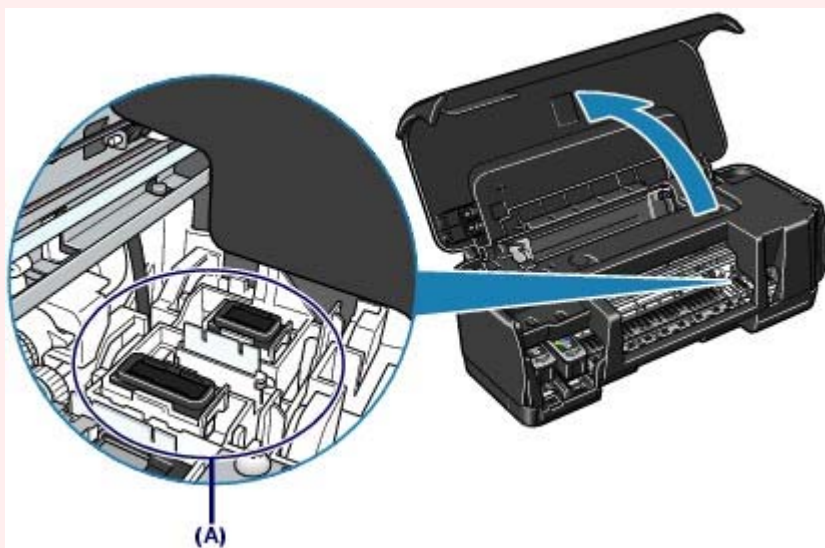

# Nyomtatás

Ez a szakasz a dokumentumok és fényképek nyomtatását ismerteti.

A nyomtatóhoz kapott Easy-PhotoPrint EX alkalmazás segítségével egyszerűen kinyomtathatja digitális fényképezőgépével készített fényképeit.

## Fényképek nyomtatása (Easy-PhotoPrint EX)

[Az Easy-PhotoPrint EX alkalmazás funkcióinak használata](#)

## Dokumentumok nyomtatása (Windows)

## Dokumentumok nyomtatása (Macintosh)

[Mac OS X v.10.5.x rendszer esetén](#)

[Mac OS X v.10.4.x vagy Mac OS X v. 10.3.9 rendszer esetén](#)



[↑ A lap tetejére](#)



## Fényképek nyomtatása (Easy-PhotoPrint EX)

A nyomtatóhoz kapott Easy-PhotoPrint EX program segítségével kinyomtathatja a számítógépen tárolt képadatokat.

Ez a szakasz példaként ismerteti, hogy milyen nyomtatási beállítások mellett lehet fényképeket nyomtatni szegély nélkül 10 x 15 cm / 4" x 6" fotópapírra.

Az Easy-PhotoPrint EX program részletes bemutatását a *Bővített felhasználói kézikönyv* című, képernyőn megjelenő kézikönyv tartalmazza.

### Megjegyzés

- Az ebben a részben látható képernyőképek Windows rendszeren történő nyomtatásra vonatkoznak. A műveletek megegyeznek a Macintosh rendszeren történő nyomtatás folyamatával.
- Telepítse az Easy-PhotoPrint EX programot a [Setup CD-ROM/Telepítés CD-ROM] lemezről, ha korábban még nem telepítette vagy eltávolította. Ha telepíteni szeretné az Easy-PhotoPrint EX programot, válassza az Egyéni telepítés (Custom Install) Easy-PhotoPrint EX pontját.

## 1. Készítse elő a nyomtatást.

- (1) Győződjön meg arról, hogy a nyomtató bekapcsolt állapotban van.

Lásd: [Előnézet](#).

- (2) Tegyen papírt a készülékbe.

Lásd: [Papír betöltése](#).

A példában 10 x 15 cm / 4" x 6" fotópapírt teszünk a nyomtatóba.



## 2. Indítsa el az Easy-PhotoPrint EX programot, és válassza a Fotónyomtatás (Photo Print) lehetőséget.



- (1) Indítsa el az Easy-PhotoPrint EX programot.



Kattintson duplán az asztalon a  (Easy-PhotoPrint EX) ikonra.





Kattintson ide: [Easy-PhotoPrint EX](#)





Válassza az Ugrás (Go) menü Alkalmazások (Applications), Canon segédprogramok (Canon Utilities), Easy-PhotoPrint EX pontot, majd kattintson duplán az Easy-PhotoPrint EX parancsra.



### Megjegyzés



- Az Easy-PhotoPrint EX alkalmazást a Solution Menu programból is elindíthatja. Ez esetben



kattintson duplán az asztal  (Solution Menu) ikonjára, és kattintson a  (Fényképek, albumok stb. nyomtatása (Print photos or albums, etc.)) ikonra.

Lásd: [A Solution Menu elindítása.](#)

- Ha a Start menüből szeretné elindítani az Easy-PhotoPrint EX programot, válassza a Minden program (All Programs) (illetve Windows 2000 rendszeren Programok (Programs)), Canon segédprogramok (Canon Utilities), Easy-PhotoPrint EX pontot, majd az Easy-PhotoPrint EX parancsot.



- Ha a Solution Menu programból szeretné elindítani az Easy-PhotoPrint EX programot,

kattintson a  (Solution Menu) ikonra a Dock alkalmazásban, és kattintson a  (Fényképek, albumok stb. nyomtatása (Print photos or albums, etc.)) ikonra.

Lásd: [A Solution Menu elindítása.](#)

## (2) Kattintson a Fotónyomtatás (Photo Print) parancsra.



### Megjegyzés

- A Fotónyomtatás (Photo Print) lehetőségen kívül az Album, a Naptár (Calendar), a Címkék (Stickers) stb. lehetőséget is választhatja.

Lásd: [Az Easy-PhotoPrint EX alkalmazás funkcióinak használata .](#)

## 3. Válassza ki a nyomtatni kívánt fényképet.





(1) Válassza ki a képeket tartalmazó mappát.

(2) Kattintson a kinyomtatni kívánt képre.

A példányszám „1” lesz, a kiválasztott kép pedig megjelenik a kiválasztott képeket tartalmazó területen (A). Egyszerre több képet is kijelölhet.



### Megjegyzés

- Ha két vagy több példányban szeretne nyomtatni egy képet, módosítsa a példányszámot a  (Felfelé nyíl) gombbal.
- Ha törölni szeretné egy kép kijelölését, kattintson a képre a kiválasztott képeket tartalmazó területen, és kattintson az  (Importált kép törlése (Delete Imported Image)) gombra. A másik lehetőség, ha nullára módosítja a példányszámot a  (Lefelé nyíl) gombbal .
- A kiválasztott képeket javíthatja vagy tökéletesítheti.

Lásd: [Az Easy-PhotoPrint EX alkalmazás funkcióinak használata .](#)

(3) Válassza a Papír kiválasztása (Select Paper) elemet.

## 4. Válassza ki a betöltött papírt.

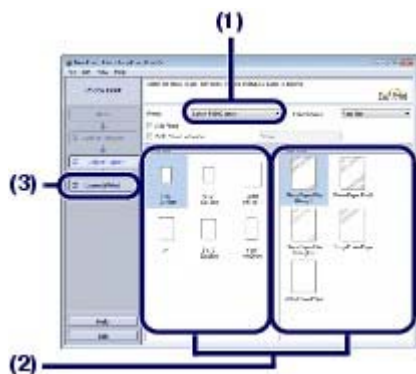

(1) Ellenőrizze, hogy a nyomtatója neve van-e kiválasztva a Nyomtató (Printer) beállításnál.

(2) Válassza ki a betöltött papír jellemzőit a Papírméret (Paper Size) és a Hordozótípus (Media Type) beállításnál.

Ebben az esetben a 10x15cm 4"x6" (4"x6" 10x15cm) értéket válasszjuk a Papírméret (Paper Size) beállításnál, és a nyomtatóba töltött papír típusát a Hordozótípus (Media Type) beállításnál.



#### Megjegyzés

- Ha nem megfelelő hordozótípust választ ki, lehet, hogy a nyomtatás gyenge minőségű lesz.

(3) Kattintson az Elrendezés/Nyomat (Layout/Print) parancsra.

5. Válasszon egy elrendezést, és indítsa el a nyomtatást.



(1) Válassza ki a fénykép elrendezését.

Ebben az esetben a Keret nélküli [teljes] (Borderless [full]) értéket válasszjuk.

Megjelenik a kiválasztott elrendezés az előnézetben, ahol ellenőrizheti, hogy megfelelő-e a nyomtatás eredménye.



#### Megjegyzés

- A fénykép iránya módosítható, és a nyomtatáshoz levágható a fénykép kívánt része. A részleteket a képernyőn megjelenő kézikönyvben találhatja meg: [Bővített felhasználói kézikönyv](#)

(2) Kattintson a Nyomtatás (Print) gombra.



#### Megjegyzés

##### Windows

- Ha meg szeretné szakítani a folyamatban lévő nyomtatási feladatot, nyomja meg a nyomtató **[RESUME/CANCEL] (FOLYTATÁS/MEGSZAKÍTÁS)** gombját, vagy kattintson a nyomtató állapotmonitorjának Nyomtatás törlése (Cancel Printing) gombjára. A nyomtató állapotmonitorjának megjelenítéséhez kattintson a tálca Canon XXX nyomtató (Canon XXX Printer) elemére (ahol az „XXX” az Ön készülékének neve).

##### Macintosh

- A feldolgozás alatt lévő nyomtatási feladatok listájának megjelenítéséhez kattintson a Dock alkalmazásban a nyomtató ikonjára.
- Folyamatban lévő nyomtatási feladat törléséhez jelölje ki a megfelelő feladatot a Név (Name) listában, és kattintson a Törlés (Delete) gombra.



 [A lap tetejére](#)

[Tartalom](#) > [Nyomtatás](#) > [Fényképek nyomtatása \(Easy-PhotoPrint EX\)](#) > Az Easy-PhotoPrint EX alkalmazás funkcióinak használata

## ■ Az Easy-PhotoPrint EX alkalmazás funkcióinak használata

Ez a rész ismerteti az Easy-PhotoPrint EX alkalmazás néhány hasznos funkcióját.

A részleteket a képernyőn megjelenő kézikönyvben találhatja meg: [Bővített felhasználói kézikönyv](#)

### ● Képek nyomtatása egyéni elképzelés szerint

Fényképeiből albumot vagy naptárat is készíthet.



Album



Naptár



Címkék



Elrendezéssel nyomtatás

### ● Képek javítása

A Vörösszem korrekció (Red-Eye Correction), Arc élesítése (Face Sharpener), Digitális arcsimítás (Digital Face Smoothing), Fényesség (Brightness), Kontraszt (Contrast) stb. funkciók segítségével módosíthatja, javíthatja vagy tökéletesítheti képeit automatikusan vagy kézzel.

#### Példa a javításra

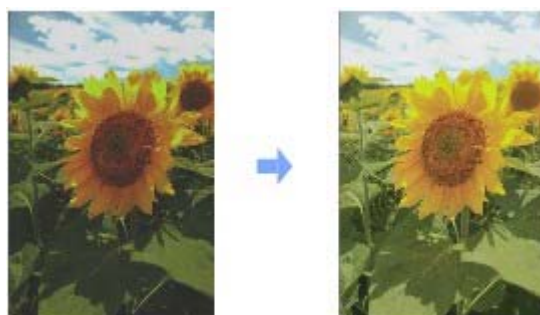

Fényerő



## Dokumentumok nyomtatása (Windows)

### Megjegyzés

- Az alkalmazástól függően a szükséges műveletek eltérőek lehetnek. A műveletekkel kapcsolatban részletes tudnivalókat az alkalmazás kézikönyve tartalmaz.
- Az ebben a részben látható képernyőképek a Windows Vista Ultimate Edition (a továbbiakban „Windows Vista”) operációs rendszeren történő nyomtatásra vonatkoznak.

### 1. Ellenőrizze, hogy a nyomtató be van-e kapcsolva.

Lásd: [Előlnézet](#).

### 2. Tegyen be papírt.

Lásd: [Papír betöltése](#).

### 3. Hozza létre (vagy nyissa meg) a megfelelő alkalmazás segítségével a nyomtatandó dokumentumot.

### 4. Nyissa meg a nyomtató tulajdonságait tartalmazó párbeszédpanel.

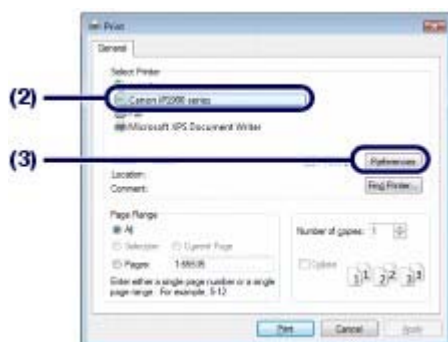

### (1) Válassza az alkalmazás Fájll (File) menüjében vagy az eszköztárban a Nyomtatás (Print) pontot.

Megjelenik a Nyomtatás (Print) párbeszédpanel.

### (2) Ellenőrizze, hogy a nyomtatója neve van-e kiválasztva.

### Megjegyzés

- Ha egy másik készülék neve van kiválasztva, kattintson rá a mezőre, és válassza ki a nyomtatója a nevét.

### (3) Kattintson a Beállítások (Preferences) (vagy Tulajdonságok (Properties)) gombra.

### 5. Adja meg a szükséges nyomtatási beállításokat.

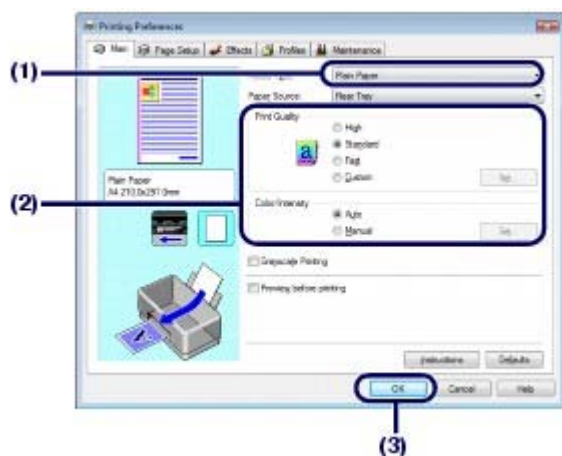

- (1) Válassza ki a betöltött papír hordozótípusát a Hordozótípus (Media Type) opciónál.

#### Megjegyzés

- Ha nem megfelelő hordozótípust választ ki, lehet, hogy a nyomtatás gyenge minőségű lesz.

- (2) Igény szerint adja meg a Nyomtatási minőség (Print Quality) és a Szín/intenzitás (Color/Intensity) beállítást.

#### Megjegyzés

- A nyomtatási minőség részletes bemutatását a [Bővített felhasználói kézikönyv](#) képernyőn megjelenő kézikönyv tartalmazza.

- (3) Kattintson az OK gombra.

#### Megjegyzés

- A lapméret ellenőrzéséhez kattintson az Oldalbeállítás (Page Setup) lapra. Ha a beállítás nem felel meg az alkalmazásban a dokumentumhoz megadott papírméretnek, vissza kell állítania a papírméretet, vagy az Igazítás lapmérethez (Scaled Printing) vagy a Laphoz igazított nyomtatás (Fit-to-Page Printing) funkciót kell használnia. A részleteket a képernyőn megjelenő kézikönyvben találhatja meg: [Bővített felhasználói kézikönyv](#)
- A nyomtatóillesztő-program funkcióival kapcsolatos további részletekért nyissa meg a [Bővített felhasználói kézikönyv](#) című, képernyőn megjelenő kézikönyvet a Súlyó (Help) vagy az Utasítások (Instructions) gombra kattintva. Az Utasítások (Instructions) gomb a Fő (Main) és a Karbantartás (Maintenance) lapon látható, amennyiben a számítógépen telepítve van a képernyőn megjelenő kézikönyv.
- Ha meg szeretné jeleníteni az előnézetet a nyomtatás eredményének ellenőrzéséhez, jelölje be a Megtekintés nyomtatás előtt (Preview before printing) jelölőnégyzetet a Fő (Main) lapon. Egyes alkalmazások nem tudják megjeleníteni a nyomtatási képet.

## 6. Indítsa el a nyomtatást.

Indítsa el a nyomtatást a Nyomtatás (Print) (vagy OK) gombbal.



#### Megjegyzés

- Megjelenhet a papírvastagsági kar pozíciójának ellenőrzését kérő üzenet. Ez esetben

győződjön meg róla, hogy a papírvastagsági kar megfelelően be van állítva. Lásd: [Papír betöltése](#).

- Ha meg szeretné szakítani a folyamatban lévő nyomtatási feladatot, nyomja meg a nyomtató **[RESUME/CANCEL] (FOLYTATÁS/MEGSZAKÍTÁS)** gombját, vagy kattintson a nyomtató állapotmonitorának Nyomtatás törlése (Cancel Printing) gombjára.

A nyomtató állapotmonitorának megjelenítéséhez kattintson a tálca Canon XXX elemére (ahol az „XXX” az Ön készülékének neve).

- Ha az egyenes vonalak töredezettek a nyomaton, illetve a nyomtatás eredménye más szempontból nem kielégítő, igazítsa be a nyomtatófej helyzetét. Lásd: [A nyomtatófej igazítása](#).
- 



 [A lap tetejére](#)



## Dokumentumok nyomtatása (Macintosh)



### Megjegyzés

- Az alkalmazástól függően a szükséges műveletek eltérőek lehetnek. A műveletekkel kapcsolatban részletes tudnivalókat az alkalmazás kézikönyve tartalmaz.

### ■ Mac OS X v.10.5.x rendszeren

#### 1. Ellenőrizze, hogy a nyomtató be van-e kapcsolva.

Lásd: [Előlnézet](#).

#### 2. Tegyen be papírt.

Lásd: [Papír betöltése](#).

#### 3. Hozza létre (vagy nyissa meg) a megfelelő alkalmazás segítségével a nyomtatandó dokumentumot.

#### 4. Nyissa meg a Nyomtatás (Print) párbeszédpanelt.

Válassza az alkalmazás Fájl (File) menüjének Nyomtatás (Print) pontját.

Megjelenik a Print (Nyomtatás) párbeszédpanel.



### Megjegyzés

- Ha megjelenik az alábbi párbeszédpanel, kattintson a  (Lefelé nyíl) gombra.



#### 5. Adja meg a szükséges nyomtatási beállításokat.

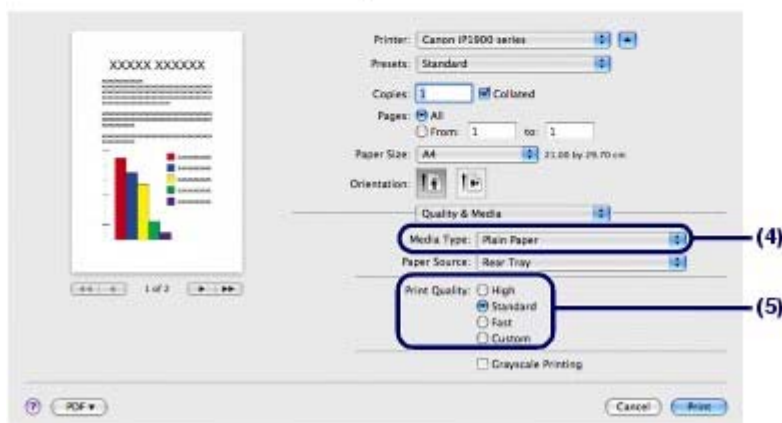
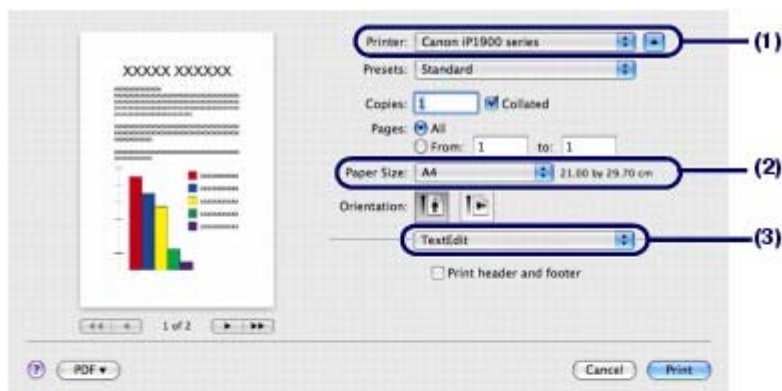

- (1) Ellenőrizze, hogy a nyomtatója neve van-e kiválasztva a Nyomtató (Printer) beállításnál.
- (2) Válassza ki a betöltött papír méretét a Papírméret (Paper Size) beállításnál.
- (3) A helyi menüből válassza a Minőség és hordozó (Quality & Media) lehetőséget.
- (4) Válassza ki a betöltött papír hordozótípusát a Hordozótípus (Media Type) opciónál.

#### Megjegyzés



- Ha nem megfelelő hordozótípust választ ki, lehet, hogy a nyomtatás gyenge minőségű lesz.

- (5) Válassza ki a nyomtatási minőséget a Nyomtatási minőség (Print Quality) beállításnál.

#### Megjegyzés

- A nyomtatási minőség részletes bemutatását a [Bővített felhasználói kézikönyv](#) képernyőn megjelenő kézikönyv tartalmazza.

#### Megjegyzés

- A nyomtatóillesztő-program egyéb funkcióival kapcsolatos részleteket a *Bővített felhasználói kézikönyv* című, képernyőn megjelenő kézikönyvben talál. Ennek megjelenítéséhez kattintson a  (Kérdés) jelre a Minőség és hordozó (Quality & Media), a Színbeállítások (Color Options), a Szegély nélküli nyomtatás (Borderless Printing) vagy a Margó (Margin) képernyőn. Ha nem telepítette a képernyőn megjelenő kézikönyvet, az nem jelenik meg, hiába kattint a  (Kérdés) jelre.
- A párbeszédpanel bal oldalán látható előnézet ellenőrizheti a nyomtatás eredményét. Egyes alkalmazások nem tudják megjeleníteni a nyomtatási képet.

## 6. Indítsa el a nyomtatást.

Indítsa el a nyomtatást a Nyomtatás (Print) gombbal.

## Megjegyzés

- A feldolgozás alatt lévő nyomtatási feladatok listájának megjelenítéséhez kattintson a Dock alkalmazásban a nyomtató ikonjára.
- Folyamatban lévő nyomtatási feladat törléséhez jelölje ki a megfelelő feladatot a Név (Name) listában, és kattintson a Törlés (Delete) gombra. Folyamatban lévő feladat ideiglenes leállításához kattintson a Tartás (Hold) parancsra. A listában szereplő összes feladat ideiglenes leállításához kattintson a Nyomtatás felfüggesztése (Pause Printer) lehetőségre.
- Ha az egyenes vonalak töredezték a nyomaton, illetve a nyomtatás eredménye más szempontból nem kielégítő, igazítsa be a nyomtatófej helyzetét. Lásd: [A nyomtatófej igazítása](#).

## ■ Mac OS X v.10.4.x és Mac OS X v.10.3.9 rendszeren

### Megjegyzés

- Az ebben a részben látható képernyőképek a Mac OS X v.10.4.x rendszeren történő nyomtatásra vonatkoznak.

### 1. Ellenőrizze, hogy a nyomtató be van-e kapcsolva.

Lásd: [Előnézet](#).

### 2. Tegyen be papírt.

Lásd: [Papír betöltése](#).

### 3. Hozza létre (vagy nyissa meg) a megfelelő alkalmazás segítségével a nyomtatandó dokumentumot.

### 4. Adja meg a lapméretet.



### (1) Válassza az alkalmazás Fájli (File) menüjében az Oldalbeállítás (Page Setup) pontot.

Megjelenik az Oldalbeállítás (Page Setup) párbeszédpanel.

### (2) Ellenőrizze, hogy a nyomtatója neve van-e kiválasztva a Formázás a következőre: (Format for) beállításnál.

### (3) Válassza ki a betöltött papír méretét a Papírméret (Paper Size) beállításnál.

### (4) Kattintson az OK gombra.

### 5. Adja meg a szükséges nyomtatási beállításokat.

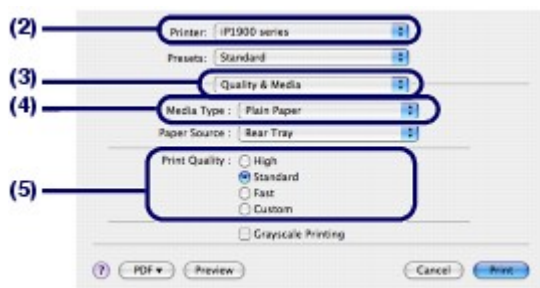

- (1) Válassza az alkalmazás Fájll (File) menüjének Nyomtatás (Print) pontját.  
Megnyílik a Nyomtatás (Print) párbeszédpanel.
- (2) Ellenőrizze, hogy a nyomtatója neve van-e kiválasztva a Nyomtató (Printer) beállításnál.
- (3) A helyi menüből válassza a Minőség és hordozó (Quality & Media) lehetőséget.
- (4) Válassza ki a betöltött papír hordozótípusát a Hordozótípus (Media Type) opciónál.



#### Megjegyzés

- Ha nem megfelelő hordozótípust választ ki, lehet, hogy a nyomtatás gyenge minőségű lesz.

- (5) Válassza ki a nyomtatási minőséget a Nyomtatási minőség (Print Quality) beállításnál.



#### Megjegyzés

- A nyomtatási minőség részletes bemutatását a [Bővített felhasználói kézikönyv](#) képernyőn megjelenő kézikönyv tartalmazza.



#### Megjegyzés

- A nyomtatóillesztő-program egyéb funkcióival kapcsolatos részleteket a *Bővített felhasználói kézikönyv* című képernyőn megjelenő kézikönyvben talál. Ennek megjelenítéséhez kattintson a (Kérdés) jelre a Minőség és hordozó (Quality & Media), a Színbeállítások (Color Options), a Különleges hatások (Special Effects), a Szegély nélküli nyomtatás (Borderless Printing) vagy a Margó (Margin) képernyőn. Ha nem telepítette a képernyőn megjelenő kézikönyvet, az nem jelenik meg, hiába kattint a (Kérdés) jelre.
- Jelenítse meg az előnézetet a nyomtatás eredményének ellenőrzéséhez az Előnézet (Preview) paranccsal. Egyes alkalmazások nem tudják megjeleníteni a nyomtatási képet.

## 6. Indítsa el a nyomtatást.

Indítsa el a nyomtatást a Nyomtatás (Print) gombbal.



#### Megjegyzés

- A feldolgozás alatt lévő nyomtatási feladatok listájának megjelenítéséhez kattintson a Dock alkalmazásban a nyomtató ikonjára.
- Folyamatban lévő nyomtatási feladat törléséhez jelölje ki a megfelelő feladatot a Név (Name) listában, és kattintson a Törlés (Delete) gombra. Folyamatban lévő feladat ideiglenes leállításához kattintson a Tartás (Hold) parancsra. A listában szereplő összes feladat ideiglenes leállításához kattintson a Feladatok leállítása (Stop Jobs) parancsra.
- Ha az egyenes vonalak töredezettek a nyomaton, illetve a nyomtatás eredménye más szempontból nem kielégítő, igazítsa be a nyomtatófej helyzetét. Lásd: [A nyomtatófej igazítása](#).



## További segédprogramok használata

Ez a rész bemutatja azokat a hasznos funkciókat, amelyek segítségével megnyithatja az asztalról a készülékhez kapott alkalmazásokat.

### [A Solution Menu és a My Printer alkalmazás](#)



[↑ A lap tetejére](#)

## A Solution Menu és a My Printer alkalmazás

A Solution Menu és a My Printer alkalmazás (csak Windows) segítségével egyszerűen hozzájuthat a nyomtatóval kapcsolatos információkhoz, illetve módosíthatja a nyomtatóbeállításokat a képernyőn keresztül.

A Solution Menu alkalmazással elindíthatja a nyomtatóhoz kapott szoftvereket, és megjelenítheti a kezelési útmutatót. Ezenfelül a hibaelhárítással kapcsolatban is tájékoztatást nyújt.

A My Printer alkalmazással megjelenítheti a nyomtatóillesztő nyomtatótulajdonságokat tartalmazó párbeszédpanelét. Ezenfelül azzal kapcsolatban is tájékoztatást nyújt, hogy mit kell tenni, ha probléma adódik a működés során. A My Printer alkalmazás nem használható Macintosh rendszeren.

### ● A Solution Menu elindítása



Kattintson duplán az asztalon a  (Solution Menu) ikonra.



Kattintson ide: [Solution Menu](#)



Kattintson duplán a Dock alkalmazásban a  (Solution Menu) ikonra.

\* Az alábbi képernyőképek Windows Vista rendszeren készültek.



Kattintson a használni kívánt funkció gombjára.



A Solution Menu elindítása után lecsinnyítheti az ablak méretét a címsor  (ablakméret: kicsi) ikonjára kattintva.



### Megjegyzés

- Telepítse a Solution Menu programot a *[Setup CD-ROM/Telepítés CD-ROM]* lemezről, ha még nem telepítette vagy eltávolította. A Solution Menu telepítéséhez válassza az Egyéni telepítés (Custom Install) Solution Menu pontját.
- A képernyőn megjelenő gombok a vásárlás országától vagy régiójától függően eltérőek lehetnek.



- Ha a Start menüből szeretné elindítani a Solution Menu programot, válassza a Minden program (All Programs) (illetve Windows 2000 rendszeren Programok (Programs)), Canon segédprogramok (Canon Utilities), Solution Menu pontot, majd a Solution Menu parancsot.



- Ha a menüsávból szeretné elindítani a Solution Menu programot, válassza az Ugrás (Go), Alkalmazások (Applications), Canon segédprogramok (Canon Utilities), Solution Menu pontot, majd kattintson duplán a Solution Menu parancsra.

### ● A My Printer elindítása



Kattintson duplán az asztalon a  (My Printer) ikonra.



## Megjegyzés

- A My Printer a Solution Menu alkalmazásból is elindítható.
- Telepítse a My Printer programot a *[Setup CD-ROM/Telepítés CD-ROM]* lemezről, ha még nem telepítette vagy eltávolította. Ha telepíteni szeretné a My Printer programot, válassza az Egyéni telepítés (Custom Install) My Printer pontját.
- Ha a Start menüből szeretné elindítani a My Printer programot, válassza a Minden program (All Programs) (illetve Windows 2000 rendszeren Programok (Programs)), Canon segédprogramok (Canon Utilities), My Printer pontot, majd a My Printer parancsot.



[↑ A lap tetejére](#)



# Papír betöltése

Ez a szakasz bemutatja a nyomtatóba tölthető papírtípusokat, valamint ismerteti a papír hátsó tálcába való betöltését.

## Papír betöltése

[A használható hordozók](#)

[A nem használható hordozók](#)

[Papír betöltése](#)

[Boríték betöltése](#)



[↑ A lap tetejére](#)

## Papír betöltése

### ■ A használható hordozók

A legjobb nyomtatási eredmény érdekében válassza a nyomtatásnak leginkább megfelelő papírt. A Canon számos papírfajtaival igyekszik még élvezetesebbé tenni a nyomtatást, például matricákkal és fotópapírokkal. A legfontosabb fényképek kinyomtatásához az eredeti Canon papírok használatát javasoljuk.



#### ● Hordozótípus

### Kereskedelmi forgalomban kapható papírok

Papír neve <Modell száma> *1	Kapacitás	Papírvastagsági kar	A nyomtatóillesztő-program beállítása a hordozótípushoz
Normál papír (Újrafeldolgozott papír) *2	Körülbelül 100 lap	Balra	Normál papír
Borítékok	5 boríték	Jobbra	Boríték

### Canon gyártmányú papírok

Papír neve <Modell száma> *1	Kapacitás	Papírvastagsági kar	A nyomtatóillesztő- program beállítása a hordozótípushoz
Dokumentumok nyomtatásához:			
[Super White Paper <SW-201>/ Szuperfehér papír <SW-201>]	Körülbelül 80 lap	Balra	Normál papír
Fényképek nyomtatásához:			
			
[Photo Paper Pro II <PR-201>/ Fotópapír Pro II <PR-201>] *3	A4, Letter, 5" x 7" / 13 x 18 cm és 8" x 10" / 20 x 25 cm: 10 lap	Balra	Photo Paper Pro II
[Glossy Photo Paper "Everyday Use" <GP-501>/Fényes fotópapír, "Mindennapi használatra" <GP-501 >] *3	10 x 15 cm / 4" x 6": 20 lap	Balra	Glossy Photo Paper
[Photo Paper Glossy <GP-502>/ Fényes fotópapír <GP-502>] *3		Balra	Glossy Photo Paper
[Photo Paper Plus Glossy II <PP- 201>/Fotópapír plusz fényes II <PP -201>] *3		Balra	Photo Paper Plus Glossy II
[Photo Paper Plus Semi-gloss <SG- 201>/Extra félfényes fotópapír < SG-201>] *3		Balra	Photo Paper Plus Semi- gloss
[Matte Photo Paper <MP-101>/Matt fotópapír <MP-101>]		Balra	Matte Photo Paper
Üzleti dokumentumok nyomtatásához:			

	[High Resolution Paper <HR-101N>/ Nagyfelbontású papír <HR-101N>]	80 lap	Balra	High Resolution Paper
Képek nyomtatása egyéni elképzelés szerint:				
	[T-Shirt Transfers <TR-301>/Póló sablonok <TR-301>]	1 lap	Jobbra	Póló sablonok
	[Photo Stickers <PS-101>/ Fotócímkék <PS-101>]	1 lap	Balra	Glossy Photo Paper

\*1 A modellszámmal ellátott papírok Canon gyártmányú papírok. A nyomtatható oldalra, valamint a papír kezelésére vonatkozó tudnivalókat a papírhoz mellékelt leírás tartalmazza. Az összes kapható Canon gyártmányú papír méretére vonatkozó információkért látogasson el weboldalunkra. Előfordulhat, hogy bizonyos országokban vagy térségekben egyes eredeti Canon papírokat nem lehet beszerezni. Az Amerikai Egyesült Államokban a papírt nem modellszám alapján árusítják. Itt a papír név szerint szerezhető be.

\*2 A papír típusától és a környezeti körülményektől (magas vagy alacsony hőmérséklet, illetve páratartalom) függően előfordulhat, hogy teljes kapacitás mellett nem lehetséges megfelelő lapadagolás. Ilyen esetben az egyszerre betöltött papír mennyiségét csökkentse legalább a határjel felére (100%-ig újrafeldolgozott papír is használható).

\*3 Ha kötegetben tölti be a papírt, a nyomtatási oldal az adagolás során szennyeződhet, illetve nem megfelelő adagolás is előfordulhat. Ilyenkor egyenként töltsse be a lapokat.

## ● Lapméretek

A következő lapméreteket használhatja.

Macintosh rendszeren a Choukei 3 és a Choukei 4 méret nem használható.

### Szabványos méretek:

- Letter (legalább 8,50 x 11,00 hüvelyk / 215,9 x 279,4 mm)
- Legal (legalább 8,50 x 14,00 hüvelyk / 215,9 x 355,6 mm)
- A5 (5,83 x 8,27 hüvelyk / 148,0 x 210,0 mm)
- A4 (8,27 x 11,69 hüvelyk / 210,0 x 297,0 mm)
- B5 (7,17 x 10,12 hüvelyk / 182,0 x 257,0 mm)
- 4" x 6" (4 x 6 hüvelyk / 10 x 15 cm)
- 4" x 8" (4,00 x 8,00 hüvelyk / 101,6 x 203,2 mm)
- 5" x 7" (5 x 7 hüvelyk / 13 x 18 cm)
- 8" x 10" (8 x 10 hüvelyk / 20 x 25 cm)
- L (3,50 x 5,00 hüvelyk / 89,0 x 127,0 mm)
- 2L (5,00 x 7,01 hüvelyk / 127,0 x 178,0 mm)
- Hagaki (3,94 x 5,83 hüvelyk / 100,0 x 148,0 mm)
- Hagaki 2 (7,87 x 5,83 hüvelyk / 200,0 x 148,0 mm)
- 10-es boríték (4,12 x 9,50 hüvelyk / 104,6 x 241,3 mm)
- DL boríték (4,33 x 8,66 hüvelyk / 110,0 x 220,0 mm)
- Choukei 3 (4,72 x 9,25 hüvelyk / 120,0 x 235,0 mm)
- Choukei 4 (3,54 x 8,07 hüvelyk / 90,0 x 205,0 mm)
- Youkei 4 (4,13 x 9,25 hüvelyk / 105,0 x 235,0 mm)
- Youkei 6 (3,86 x 7,48 hüvelyk / 98,0 x 190,0 mm)
- Kártya (2,16 x 3,58 hüvelyk / 55,0 x 91,0 mm)
- Széles (4,00 x 7,10 hüvelyk / 101,6 x 180,6 mm)

### Nem szabványos méretek:

Az egyéni méretet a következő tartományban adhatja meg.

- Minimális méret: 2,17 x 3,58 hüvelyk / 55,0 x 91,0 mm
- Maximális méret: 8,50 x 23,00 hüvelyk / 215,9 x 584,2 mm

## ● Papír súlya

17–28 font / 64–105 g/m (normál papír, kivéve a Canon gyártmányú papírokat)

Ne használjon ennél nehezebb vagy könnyebb papírt (az eredeti Canon gyártmányú papírokat kivéve), mert az elakadhat a nyomtatóban.

## ● Megjegyzések a papír tárolásáról

- A csomagból csak a szükséges számú lapot vegye ki, közvetlenül nyomtatás előtt.
- Ha nem nyomtat, a papírmeghajlás megakadályozása érdekében tegye vissza a papírt a csomagolásba, és tartsa sima felületen. Emellett tárolja a csomagot magas hőmérséklettől, nedvességtől és közvetlen napfénytől védett helyen.



 [A lap tetejére](#)

## ■ A nem használható hordozók

Ne használja a következő papírtípusokat. Az ilyen papírok használata a gyengébb nyomtatási minőség mellett elakadást vagy meghibásodást is okozhat a nyomtatóban.

- Összehajtott, felpöndörödött vagy gyűrött papír
- Nedves papír
- Túl vékony papír (amely 17 fontnál / 64 g/m-nál könnyebb)
- Túl vastag papír (28 fontnál /105 g/m-nál nehezebb, nem Canon gyártmányú papír)
- Ne használjon levelezőlapnál vékonyabb papírt; ez vonatkozik a normál papírra és a jegyzetpapír kis méretre vágott változatára is (A5 vagy kisebb méretű papírra nyomtatás során).
- Képes levelezőlapok
- Ragasztott fényképet vagy matricát tartalmazó levelezőlapok
- Kéthajtókás borítékok (vagy ragasztós hajtókák)
- Dombornyomásos vagy impregnált felületű borítékok
- Nyomással leragasztható borítékok
- Előre nedvesített, ragadós hajtókájú borítékok
- Bármely fajtájú lyukas papír
- Nem téglalap alakú papírok
- Ragasztással vagy tűzéssel kötött papírok
- Ragasztózott papír
- Csillámmal stb. díszített papír



## ■ Papír betöltése

### Fontos

- Ha a próbanyomatáshoz a normál papírt kicsi, például 4 x 6 hüvelyk / 10 x 15 cm; 4 x 8 hüvelyk / 101,6 x 203,2 mm; 5 x 7 hüvelyk / 13 x 18 cm vagy 2,16 x 3,58 hüvelyk / 55,0 x 91,0 mm (kártya) méretűre vágja, az papírelakadást okozhat.
- A papírt mindig álló tájolással (a rövidebb oldalával előre) helyezze a készülékbe (A). Ha a papírt fekvő tájolással (B) tölti be, az papírelakadást okozhat.

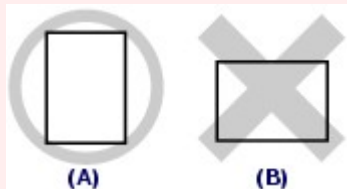

- Kétoldalas nyomtatás esetén ellenőrizze, hogy nem egyenetlen-e a felület a papírkiadás területén (az asztalon stb.), és hogy nem került-e por vagy festék erre a felületre. Ha egyenetlen a felület ezen a részen, vagy por és festék került ide, az negatív hatással lehet a nyomtatás eredményére és a nyomtatóra.

### Megjegyzés

- Fényképek nyomtatásához Canon fotópapír használata ajánlott. Az eredeti Canon papírokról további részleteket [A használható hordozók](#) című részben talál.
- Általános fénymásolópapír is használható. A papír mindkét oldalára történő nyomtatás esetén a Canon [Super White Paper <SW-201>/Szuperfehér papír <SW-201>] használata ajánlott. A nyomtatóban használható papír méretéről és súlyáról további részleteket [A használható hordozók](#) című részben talál.

## 1. Simítsa ki a papír négy sarkát a betöltés előtt.

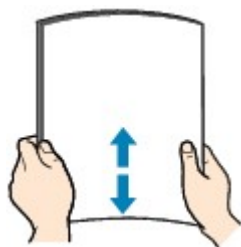

### Megjegyzés

- Igazítsa össze a papírok éleit betöltés előtt. Az élek összeigazítása nélküli betöltés a papír elakadását okozhatja.
- Ha a papír meghajlott, óvatosan hajlítsa a papír hajlott végeit az ellenkező irányba, amíg a papír teljesen egyenessé nem válik. A felpöndörödött papír kisimításával kapcsolatos részleteket a *Bővített felhasználói kézikönyv* című, képernyőn megjelenő kézikönyv „[Hibaelhárítás](#)” című része tartalmazza.

## 2. Készüljön fel a papír betöltésére.

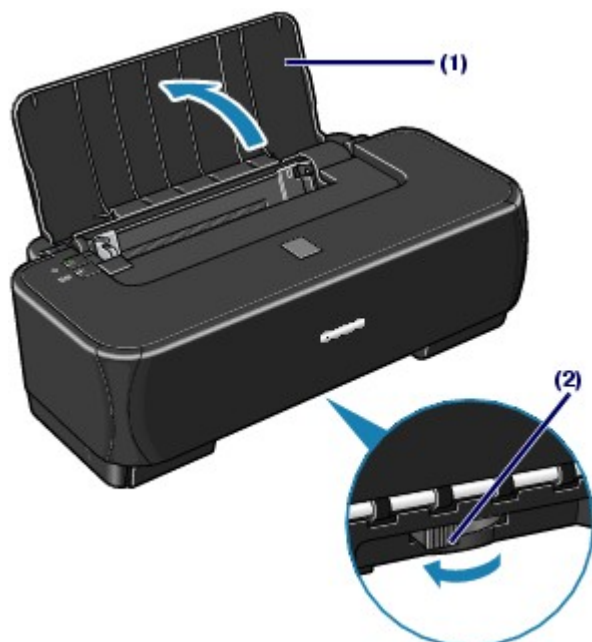

(1) Nyissa ki a papírtámasztót.

(2) Állítsa be a papírvastagsági kar helyzetét.

Ez a kar beállítja a nyomtatófej és a betöltött papír közötti távolságot a hordozótípusnak megfelelően.

Ha normál papírra nyomtat, állítsa a kart a bal oldali állásba.

Állítsa jobb oldalra, ha borítékra vagy pólosablonra nyomtat.



#### Megjegyzés

- Ha a papír szélei maszatosak, próbáljon úgy nyomtatni, hogy előtte átállítja a papírvastagsági kart jobb oldali állásra. Ez javíthat a nyomtatás minőségén. A nyomtatás befejeztével állítsa vissza a papírvastagsági kart a bal oldali állásba.

**3.** Tegyen be papírt.

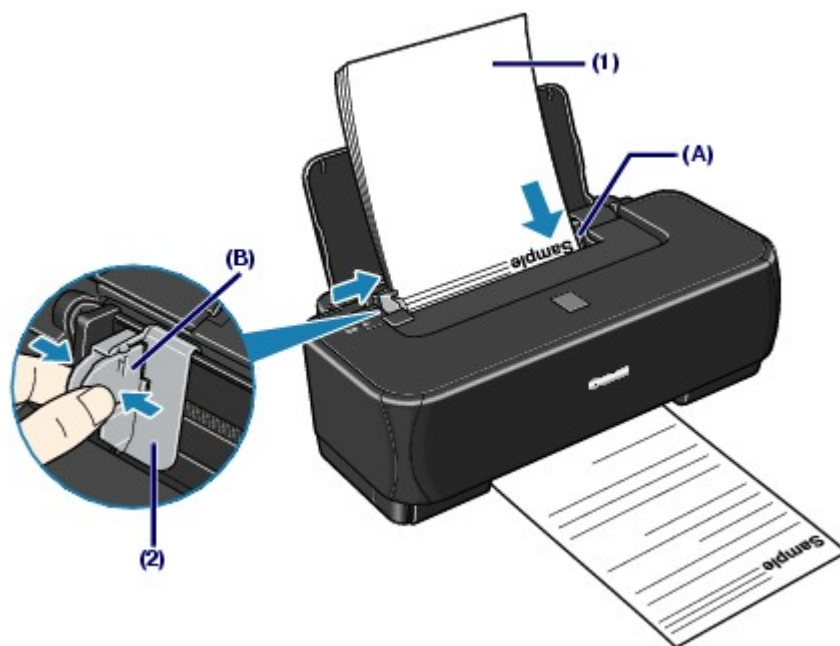

(1) Igazítsa a papírköteget a hátsó tálca jobb oldalához (A), és töltsse be a papírt úgy, hogy A NYOMTATÁSI FELÜLETE ÖN FELÉ NÉZZEN, és A FELSŐ SZÉLE ALUL LEGYEN.



#### Megjegyzés

- A papírt ne töltsse a betöltési határjel (B) fölé.



- (2)** Csípje össze a papírvezetőt, és csúsztassa a papírköteg bal oldalához.  
Ne csúsztassa túl erősen a papírvezetőt. Ez megakadályozhatja a lapok szabályszerű betöltését.



#### Megjegyzés

---

- Lehet, hogy a papír adagolása közben zaj hallható.
- 



#### Megjegyzés

---

##### A papír betöltése után

- A betöltött papír méretét és típusát a nyomtatóillesztő-program Lapméret (Page Size) (vagy Papírméret (Paper Size)) és Hordozótípus (Media Type) beállításánál adhatja meg. Lásd: [Dokumentumok nyomtatása \(Windows\)](#) vagy [Dokumentumok nyomtatása \(Macintosh\)](#).
- 



 [A lap tetejére](#)

## ■ Boríték betöltése

Nyomtathat [European DL / európai DL] és [American Comm. Env. /amerikai 10-es boríték] hordozóra. A nyomtatóillesztő-program megfelelő beállításainak megadásával a címet a boríték irányának megfelelően nyomtatja a készülék.

### Fontos

- Ne használja a következő borítékokat.
  - Dombornyomósos vagy impregnált felületű borítékok
  - Kéthajtókás borítékok (vagy ragasztós hajtókák)
  - Nyomással leragasztható borítékok
  - Előre nedvesített, ragadós hajtókájú borítékok

### 1. Készítse elő a borítékokat.

- Simítsa le a boríték mind a négy sarkát és élét.

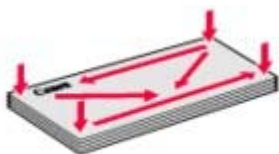

- Ha a borítékok hajlottak, kiegyenesítésükhöz átlós irányban fogja meg a borítékköteget, és lágyan hajlítsa meg az ellenkező irányba.



- Ha hajlott a boríték füle, akkor egyenesítse ki.
- Egy toll segítségével simítsa ki, és lapítsa le a boríték nyomtatóba helyezendő élét.

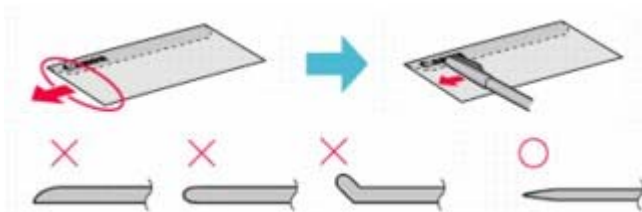

A fenti ábrákon oldalról látható a boríték készülékbe behúzott éle.

### Fontos

- A boríték elakadhat a nyomtatóban, ha nincs kisimítva, vagy ha az éle gyűrött. Ellenőrizze, hogy ne legyen rajta 0,1 hüvelyknél / 3 mm-nél nagyobb gyűrődés vagy kiemelkedés.

### 2. Töltse be a borítékokat.

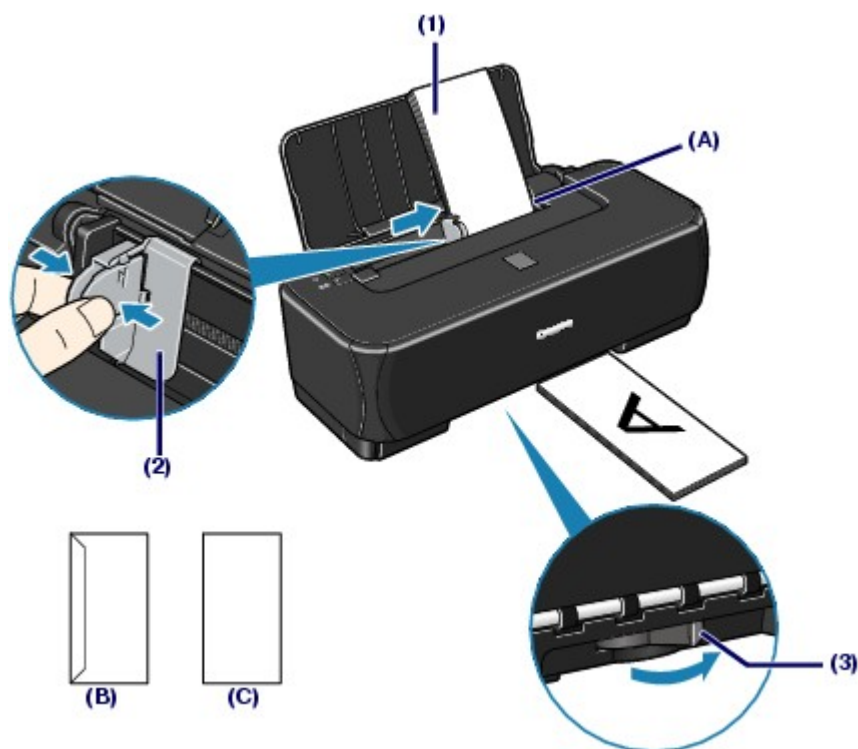

(B) Hátsó tálca

(C) Címoldal

**(1)** Igazítsa a borítékokat a hátsó tálca jobb oldalához (A), és töltsse be a papírt úgy, hogy A CÍMOLDAL ÖN FELÉ NÉZZEN.

A boríték behajtott füle a bal oldalon, lefelé kell, hogy nézzen.

Egyszerre legfeljebb 5 boríték tölthető be.

**(2)** Csúsza össze a papírvezetőt, és csúsztassa a borítékok bal oldalához.

Ne csúsztassa túl erősen a papírvezetőt. Ez megakadályozhatja a lapok szabályszerű betöltését.

**(3)** Állítsa a papírvastagsági kart a jobb oldali állásba.

A nyomtatás befejeztével állítsa vissza a papírvastagsági kart a bal oldali állásba.

### 3. A beállítások megadása a nyomtatóillesztő-programban.

**(1)** A Hordozótípus (Media Type) menüben válassza a Boríték (Envelope) lehetőséget.

**(2)** Válassza ki a borítékméretet.



A Lapméret (Page Size) menüben válassza a DL boríték (DL Env.) vagy a 10-es boríték (Comm. Env. #10) lehetőséget.



Válassza ki a DL boríték (DL Envelope) vagy a 10-es boríték (#10 Envelope) opciót a Papírméret (Paper Size) beállításnál.

**(3)** Válassza ki a Fekvő (Landscape) beállítást a Tájolás (Orientation) lehetőségnél.

#### Fontos

- Ha nem adja meg helyesen a Lapméret (Page Size) vagy a Papírméret (Paper Size), illetve a Tájolás (Orientation) értékét, akkor a cím nyomtatása fejjel lefelé vagy 90 fokkal elforgatva történik.



#### Megjegyzés

- Lehet, hogy a borítékok adagolása közben zaj hallható.
- Ha Windows környezetben a nyomtatás fejjel lefelé van, válassza ki az Elforgatás 180 fokkal (Rotate 180 degrees) lehetőséget a nyomtatóillesztő-program Oldalbeállítás (Page Setup) lapján, a nyomtató tulajdonságainak párbeszédpanelén.



 [A lap tetejére](#)

# Rendszeres karbantartás

Ez a fejezet azt írja le, hogyan tisztíthatja meg a nyomtatót, ha a nyomtatás eredménye halvány, hogyan cserélheti ki a FINE patron, ha kifogy a tinta, illetve mit tegyen, ha a papíradagolás nem működik megfelelően.

## Ha a nyomat halvány, vagy a színek nem megfelelően jelennek meg

- Fúvókaellenőrző minta nyomtatása
- A fúvókaellenőrző minta kiértékelése
- A nyomtatófej tisztítása
- A nyomtatófej fokozott tisztítása
- A nyomtatófej igazítása

## A FINE patron cseréje

- A tintaállapot ellenőrzése
- A cserefolyamat

## A laptovábbító görgő tisztítása

## A karbantartási képernyők megnyitása

- A Nyomtató tulajdonságai párbeszédpanel megnyitása (Windows)
- A Canon IJ Printer Utility megnyitása (Macintosh)



## Ha a nyomat halvány, vagy a színek nem megfelelően jelennek meg

Ha a nyomatok homályosak vagy nem megfelelő minőségűek, ezt valószínűleg a nyomatófejek (FINE patronok) fűvókáinak eltömődése okozza. Az alábbi eljárással nyomtassa ki a fűvókaellenőrző mintát, ellenőrizze a nyomatófej fűvókáinak állapotát, majd tisztítsa meg a nyomatófejet.

Ha a nyomaton az egyenes vonalak töredezettek, illetve a nyomtatás eredménye más szempontból nem kielégítő, a nyomatófej helyzetének igazítása segíthet a nyomtatási minőség javításában.

### Figyelem

- Ne öblítse le vagy törölje le a FINE patronokat. Ez a FINE patronok hibájához vezethet.

### Megjegyzés

#### A karbantartás megkezdése előtt

- Ellenőrizze, hogy a FINE patronból nem fogyott-e ki a tinta. Lásd: [A tintaállapot ellenőrzése](#).
  - Ellenőrizze, hogy a FINE patronok megfelelően vannak-e a készülékbe helyezve. Lásd: [A FINE patron cseréje](#).
  - Ellenőrizze, hogy a FINE patron alján található narancssárga védőszalag el van-e távolítva.
  - Ha az **[Alarm]** (Riasztás) lámpa narancssárgán villog, keresse meg a *Bővített felhasználói kézikönyv* című, képernyőn megjelenő kézikönyv „[Hibaelhárítás](#)” című részét.
  - Ha a nyomatóillesztő-program beállításai között növeli a nyomtatási minőséget, javulhat a nyomtatás eredménye.
- A részleteket a képernyőn megjelenő kézikönyvben találhatja meg: [Bővített felhasználói kézikönyv](#).

#### ● Ha a nyomtatás eredménye elmosódott vagy egyenetlen:

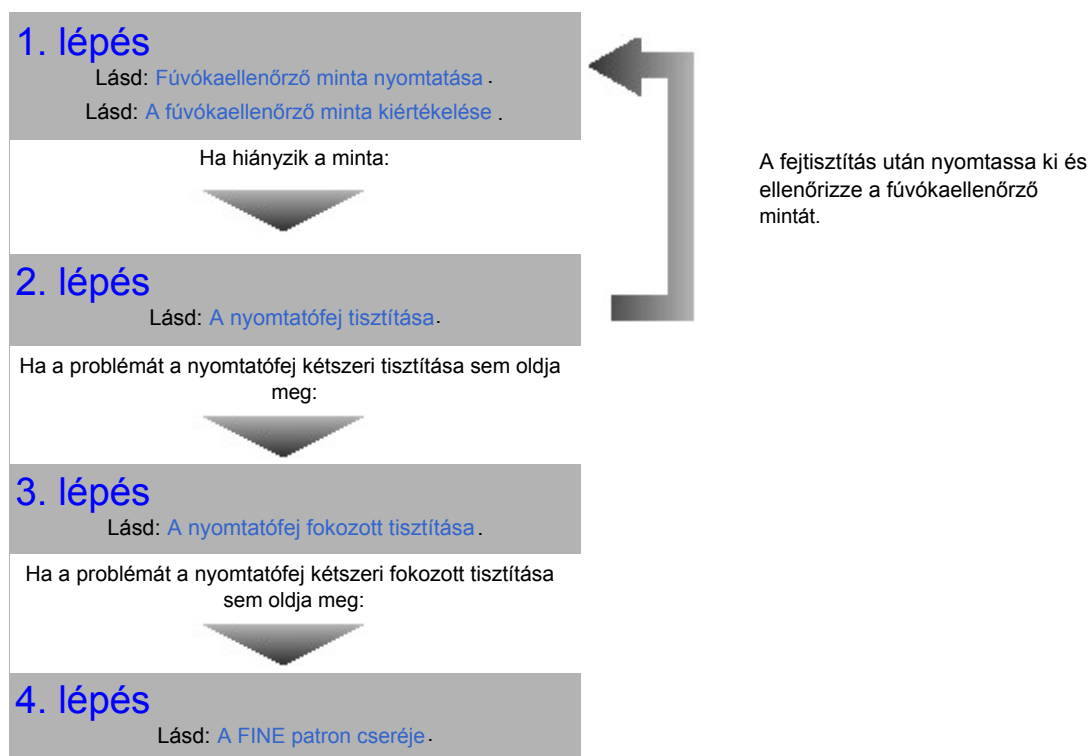

#### ● Ha a nyomtatás eredménye egyenetlen, például töredezetek az egyenes vonalak:

Lásd: [A nyomatófej igazítása](#).

[↑ A lap tetejére](#)



Tartalom > Rendszeres karbantartás > Ha a nyomtatás halvány vagy a színek nem megfelelően jelennek meg >

Fúvókaellenőrző minta nyomtatása

## ■ Fúvókaellenőrző minta nyomtatása

A fúvókaellenőrző minta kinyomtatásával ellenőrizheti, hogy a nyomtatófej fúvókái megfelelően juttatják-e a tintát a papírra.

### A következőket kell előkészíteni: egy lap A4 vagy Letter méretű normál papír

#### Megjegyzés

- Ha alacsony a maradék tintaszint, a fúvókaellenőrző minta nem nyomtatható ki hibátlanul. Cserélje az alacsony tintaszintű FINE patron.
- Lásd: [A FINE patron cseréje](#).

#### Windows

1. Győződjön meg arról, hogy a készülék be van kapcsolva, és töltsön be egy A4-es vagy Letter méretű normál papírlapot a hátsó tálcába.

Állítsa a papírvastagsági kart a bal oldali állásba. Lásd: [Előnézet](#).

2. Nyissa meg a nyomtató tulajdonságait tartalmazó párbeszédpanel.

Lásd: [A Nyomtató tulajdonságai párbeszédpanel megnyitása \(Windows\)](#).

3. Nyomtassa ki a fúvókaellenőrző mintát.

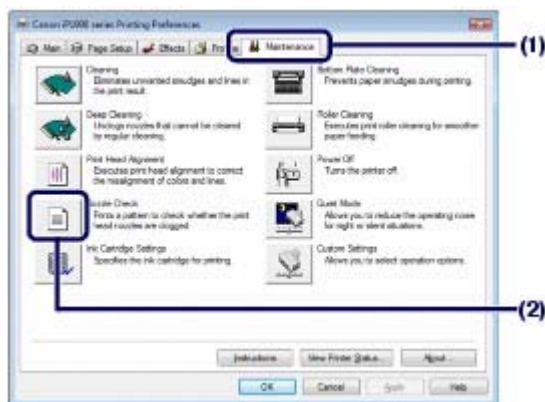

- (1) Kattintson a Karbantartás (Maintenance) fűre.

- (2) Kattintson a Fúvókaellenőrzés (Nozzle Check) elemre.

- (3) Nyugtázza a kijelzett üzenetet, és kattintson az Ellenőrző minta nyomtatása (Print Check Pattern) gombra.

A fúvókaellenőrző minta nyomtatásra kerül. Ne nyissa fel az előlapot a nyomtatás alatt.

#### Megjegyzés

- Ha rákattint a Kezdeti elemellenőrzés (Initial Check Items) gombra, megjelenítheti a minta nyomtatása előtt ellenőrzendő elemeket.

4. Vizsgálja meg a mintát.

Lásd: [A fúvókaellenőrző minta kiértékelése](#).

**Macintosh**

1. Győződjön meg arról, hogy a készülék be van kapcsolva, és töltsön be egy A4-es vagy Letter méretű normál papírlapot a hátsó tálcába.

Állítsa a papírvastagsági kart a bal oldali állásba. Lásd: [Előlnézet](#).

2. Nyissa meg a Canon IJ Printer Utility párbeszédpanelt.

Lásd: [A Canon IJ Printer Utility segédprogram megnyitása \(Macintosh\)](#).

3. Nyomtassa ki a fűvókaellenőrző mintát.



- (1) Válassza a legördülő menü Tesztnyomtatás (Test Print) elemét.

- (2) Kattintson a Fűvókaellenőrzés (Nozzle Check) elemre.

- (3) Nyugtázza a kijelzett üzenetet, és kattintson az Ellenőrző minta nyomtatása (Print Check Pattern) gombra.

A fűvókaellenőrző minta nyomtatásra kerül. Ne nyissa fel az előlapot a nyomtatás alatt.

**Megjegyzés**

- Ha rákattint a Kezdeti elemellenőrzés (Initial Check Items) gombra, megjelenítheti a minta nyomtatása előtt ellenőrzendő elemeket.

4. Vizsgálja meg a mintát.

Lásd: [A fűvókaellenőrző minta kiértékelése](#).



Tartalom > Rendszeres karbantartás > Ha a nyomtatás halvány vagy a színek nem megfelelően jelennek meg > A fúvókaellenőrző minta kiértékelése

## ■ A fúvókaellenőrző minta kiértékelése

Ellenőrizze a fúvókaellenőrző mintát, és szükség esetén tisztítsa meg a nyomtatófejet.

1. Ellenőrizze, hogy nincsenek-e hiányzó vonalak (1) vagy fehér sávok (2) a mintában.

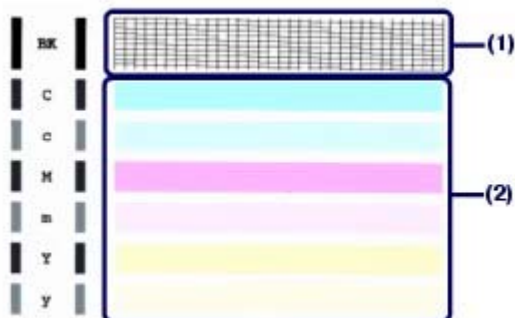

- (1) Ellenőrizze, hogy hiányoznak-e vonalak a mintáról.  
Ha igen, tisztítás szükséges.



(A) Megfelelő

(B) Nem megfelelő (Hiányzó vonalak)

- (2) Ellenőrizze, hogy lát-e a mintában fehér csíkokat.  
Ha igen, tisztítás szükséges.



(A) Megfelelő

(B) Nem megfelelő (Fehér sávok láthatók)

2. Tegye meg a szükséges lépéseket.

- Ha nincs szükség tisztításra

Lépjen ki a fúvókaellenőrzésből a Minta ellenőrzése (Pattern Check) párbeszédpanel Kilépés (Exit) (Windows), illetve Kilépés (Quit) (Macintosh) gombjára kattintva.

- Ha szükség van tisztításra



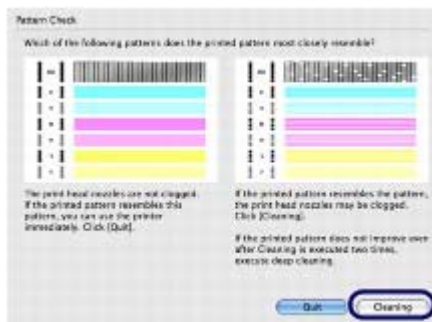
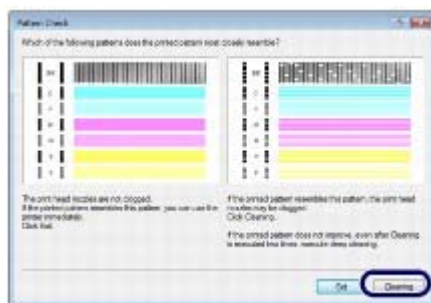

Kattintson a Tisztítás (Cleaning) gombra.

Töltsön be egy A4-es vagy Letter méretű normál papírlapot a hátsó tálcába, majd kövesse az alábbiakat.



Lépjen a 3. lépés (3)-as pontjához.

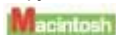

Lépjen a 3. lépés (3)-as pontjához.



[↑ A lap tetejére](#)

Tartalom > Rendszeres karbantartás > Ha a nyomtatott fűvókaellenőrző-mintán, tisztítsa meg a nyomtatófejet. A tisztítás megszünteti a fűvóka eltömődését, és helyreállítja a nyomtatófej állapotát. A nyomtatófej tisztítása tintát fogyaszt, ezért csak szükség esetén tisztítsa meg a fejet.

## ■ A nyomtatófej tisztítása

Ha hiányoznak vonalak vagy fehér csíkok jelennek meg a kinyomtatott fűvókaellenőrző-mintán, tisztítsa meg a nyomtatófejet. A tisztítás megszünteti a fűvóka eltömődését, és helyreállítja a nyomtatófej állapotát. A nyomtatófej tisztítása tintát fogyaszt, ezért csak szükség esetén tisztítsa meg a fejet.

### A következőket kell előkészíteni: egy lap A4 vagy Letter méretű normál papír



Ha rákattint a Tisztítás (Cleaning) gombra a fűvókaellenőrző minta nyomtatása után megjelenő Minta ellenőrzése (Pattern Check) párbeszédpanelen, a nyomtató elindítja a nyomtatófej-tisztítást. Töltsön be egy A4-es vagy Letter méretű normál papírlapot a hátsó tálcába, majd lépjen a 3. lépés (3)-as pontjához.

#### 1. Győződjön meg arról, hogy a készülék be van kapcsolva, és töltsön be egy A4-es vagy Letter méretű papírlapot a hátsó tálcába.

Állítsa a papírvastagsági kart a bal oldali állásba. Lásd: [Előnézet](#).

#### 2. Nyissa meg a nyomtató tulajdonságait tartalmazó párbeszédpanel.

Lásd: [A Nyomtató tulajdonságai párbeszédpanel megnyitása \(Windows\)](#).

#### 3. Tisztítsa meg a nyomtatófejet.

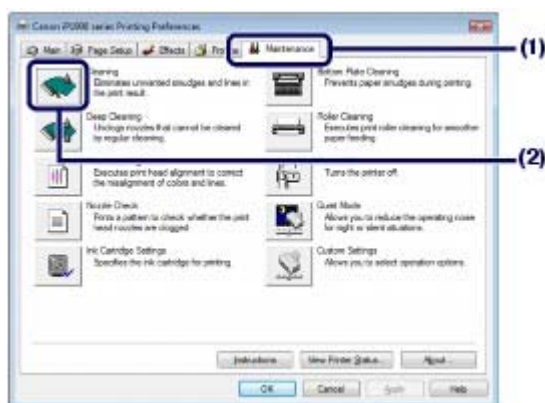

(1) Kattintson a Karbantartás (Maintenance) fűre.

(2) Kattintson a Tisztítás (Cleaning) gombra.

Amikor a **[Power] (Tápellátás)** lámpa elkezd zölden villogni, a nyomtató elkezd a nyomtatófej tisztítását.

Ne végezzen más műveletet a nyomtatóval a nyomtatófej tisztításának befejeződéséig. Ez körülbelül 1 percet vesz igénybe.

(3) Nyugtázza a kijelzett üzenetet, és kattintson az Ellenőrző minta nyomtatása (Print Check Pattern) gombra.

A fűvókaellenőrző minta nyomtatásra kerül.

Ne végezzen más műveletet a nyomtatóval a fűvóka-ellenőrző minta nyomtatásának befejeződéséig.

#### 4. Vizsgálja meg a kinyomtatott fűvókaellenőrző mintát.

Lásd: [A fűvókaellenőrző minta kiértékelése](#).



#### Megjegyzés

- Ha a probléma a nyomtatófej kétszeri tisztítása után sem szűnik meg, hajtsa végre a

nyomtatófej fokozott tisztítását. Lásd: [A nyomtatófej fokozott tisztítása](#) .

## Macintosh

Ha rákattint a Tisztítás (Cleaning) gombra a fűvókaellenőrző minta nyomtatása után megjelenő Minta ellenőrzése (Pattern Check) párbeszédpanelen, a nyomtató elindítja a nyomtatófej-tisztítást. Töltsön be egy A4-es vagy Letter méretű normál papírlapot a hátsó tálcába, majd lépjen a 3. lépés (3)-as pontjához.

1. Győződjön meg arról, hogy a készülék be van kapcsolva, és töltsön be egy A4-es vagy Letter méretű papírlapot a hátsó tálcába.

Állítsa a papírvastagsági kart a bal oldali állásba. Lásd: [Előnézet](#) .

2. Nyissa meg a Canon IJ Printer Utility párbeszédpanelét.

Lásd: [A Canon IJ Printer Utility segédprogram megnyitása \(Macintosh\)](#) .

3. Tisztítsa meg a nyomtatófejet.

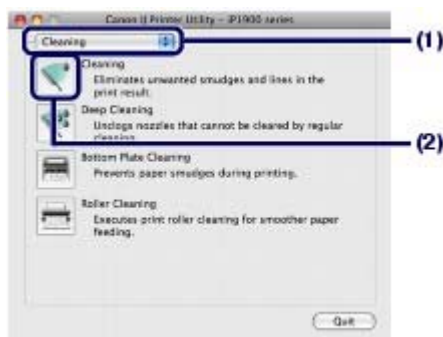

- (1) Válassza a legördülő menü Tisztítás (Cleaning) elemét.

- (2) Kattintson a Tisztítás (Cleaning) gombra.

- (3) Nyugtázza a kijelzett üzenetet, és kattintson az OK gombra.

Amikor a **[Power] (Tápellátás)** lámpa elkezd zölden villogni, a nyomtató elkezd a nyomtatófej tisztítását.

Ne végezzen más műveletet a nyomtatóval a nyomtatófej tisztításának befejeződéséig. Ez körülbelül 1 percet vesz igénybe.



### Megjegyzés

- Ha rákattint a Kezdeti elemellenőrzés (Initial Check Items) gombra, megjelenítheti a tisztítás előtt ellenőrzendő elemeket.

- (4) Nyugtázza a kijelzett üzenetet, és kattintson az Ellenőrző minta nyomtatása (Print Check Pattern) gombra.

A fűvókaellenőrző minta nyomtatásra kerül.

Ne végezzen más műveletet a nyomtatóval a fűvóka-ellenőrző minta nyomtatásának befejeződéséig.

4. Vizsgálja meg a kinyomtatott fűvókaellenőrző mintát.

Lásd: [A fűvókaellenőrző minta kiértékelése](#) .



### Megjegyzés

- Ha a probléma a nyomtatófej kétszeri tisztítása után sem szűnik meg, hajtja végre a nyomtatófej fokozott tisztítását. Lásd: [A nyomtatófej fokozott tisztítása](#) .

 [A lap tetejére](#)

Tartalom > Rendszeres karbantartás > Ha a nyomtatás halvány vagy a színek nem megfelelően jelennek meg > A nyomtatófej fokozott tisztítása

## ■ A nyomtatófej fokozott tisztítása

Ha a nyomtatófej hagyományos tisztítása nem javít a nyomtatás minőségén, hajtsa végre a nyomtatófej fokozott tisztítását. A nyomtatófej fokozott tisztítása a normál tisztításnál több tintát használ, ezért ezt a műveletet csak szükség esetén alkalmazza.

### Windows

1. Ellenőrizze, hogy a nyomtató be van-e kapcsolva.
2. Nyissa meg a nyomtató tulajdonságait tartalmazó párbeszédpanel.

Lásd: [A Nyomtató tulajdonságai párbeszédpanel megnyitása \(Windows\)](#) .

3. Fokozottan tisztítsa meg a nyomtatófejet.



- (1) Kattintson a Karbantartás (Maintenance) fűre.
- (2) Kattintson a Fokozott tisztítás (Deep Cleaning) elemre.
- (3) Nyugtázza a kijelzett üzenetet, és kattintson a Végrehajtás (Execute) gombra.



#### Megjegyzés

- Ha rákattint a Kezdeti elemellenőrzés (Initial Check Items) gombra, megjelenítheti a nyomtatófej fokozott tisztítása előtt ellenőrzendő elemeket.

- (4) Nyugtázza a kijelzett üzenetet, és kattintson az OK gombra.

Amikor a **[Power] (Tápellátás)** lámpa elkezd zölden villogni, a nyomtató elkezd a nyomtatófej fokozott tisztítását.

Ne végezzen más műveletet a nyomtatóval a nyomtatófej fokozott tisztításának befejeződéséig. Ez körülbelül 1-2 percet vesz igénybe.

4. A nyomtatófej állapotának ellenőrzéséhez nyomtassa ki a fűvókaellenőrző mintát.

Lásd: [Fűvókaellenőrző minta nyomtatása](#) .



#### Megjegyzés

- Ha a probléma nem oldódik meg, hajtsa végre ismét a nyomtatófej fokozott tisztítását.
- Ha ez nem oldja meg a problémát, lehet, hogy kifogyott a tinta. Cserélje ki a FINE patron egy újra. Lásd: [A FINE patron cseréje](#).

### Macintosh

1. Ellenőrizze, hogy a nyomtató be van-e kapcsolva.



## 2. Nyissa meg a Canon IJ Printer Utility párbeszédpanelt.

Lásd: [A Canon IJ Printer Utility segédprogram megnyitása \(Macintosh\)](#) .

## 3. Fokozottan tisztítsa meg a nyomtatófejet.



(1) Válassza a legördülő menü Tisztítás (Cleaning) elemét.

(2) Kattintson a Fokozott tisztítás (Deep Cleaning) elemre.

(3) Nyugtázza a kijelzett üzenetet, és kattintson az OK gombra.

Amikor a **[Power] (Tápellátás)** lámpa elkezdi zölden villogni, a nyomtató elkezdi a nyomtatófej fokozott tisztítását.

Ne végezzen más műveletet a nyomtatóval a nyomtatófej fokozott tisztításának befejeződéséig. Ez körülbelül 1-2 percet vesz igénybe.



### Megjegyzés

- Ha rákattint a Kezdeti elemellenőrzés (Initial Check Items) gombra, megjelenítheti a nyomtatófej fokozott tisztítása előtt ellenőrzendő elemeket.

## 4. A nyomtatófej állapotának ellenőrzéséhez nyomtassa ki a fúvókaellenőrző mintát.

Lásd: [Fúvókaellenőrző minta nyomtatása](#) .



### Megjegyzés

- Ha a probléma nem oldódik meg, hajtsa végre ismét a nyomtatófej fokozott tisztítását.
- Ha ez nem oldja meg a problémát, lehet, hogy kifogyott a tinta. Cserélje ki a FINE patron egy újra. Lásd: [A FINE patron cseréje](#).



[↑ A lap tetejére](#)

Tartalom > Rendszeres karbantartás > Ha a nyomtatás halvány vagy a színek nem megfelelően jelennek meg > A nyomtatófej igazítása

## ■ A nyomtatófej igazítása

Ha a nyomaton az egyenes vonalak töredezettek, vagy a nyomtatás eredménye egyenetlen, nyomtatófej-igazítást kell végezni.

### A következőket kell előkészíteni: egy lap A4 vagy Letter méretű normál papír



1. Győződjön meg arról, hogy a készülék be van kapcsolva, és töltsön be egy A4-es vagy Letter méretű normál papírlapot a hátsó tálcába.

Állítsa a papírvastagsági kart a bal oldali állásba. Lásd: [Előlnézet](#).

2. Nyissa meg a nyomtató tulajdonságait tartalmazó párbeszédpanel.

Lásd: [A Nyomtató tulajdonságai párbeszédpanel megnyitása \(Windows\)](#).

3. Nyomtassa ki a nyomtatófej-igazítási mintát.



- (1) Kattintson a Karbantartás (Maintenance) fűre.

- (2) Kattintson a Nyomtatófej-igazítás (Print Head Alignment) gombra.

- (3) Nyugtázza a kijelzett üzenetet, és kattintson az OK gombra.

A nyomtató kinyomtatja a nyomtatófej-igazítási mintát. Ne nyissa fel az előlapot a nyomtatás alatt. Ez körülbelül 3 percet vesz igénybe.

- (4) Miután a nyomtató kinyomtatja az alábbi mintát, ellenőrizze, hogy a minta megfelelő-e, és kattintson az Igen (Yes) gombra.

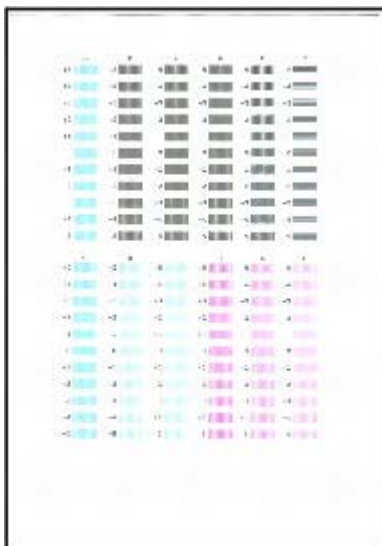

#### 4. Igazítsa be a nyomtatófejet.

- (1) Nézze meg a nyomtatot, és válassza ki azt a mintát az A oszlopban, amelynél a legkevésbé láthatók csíkok.

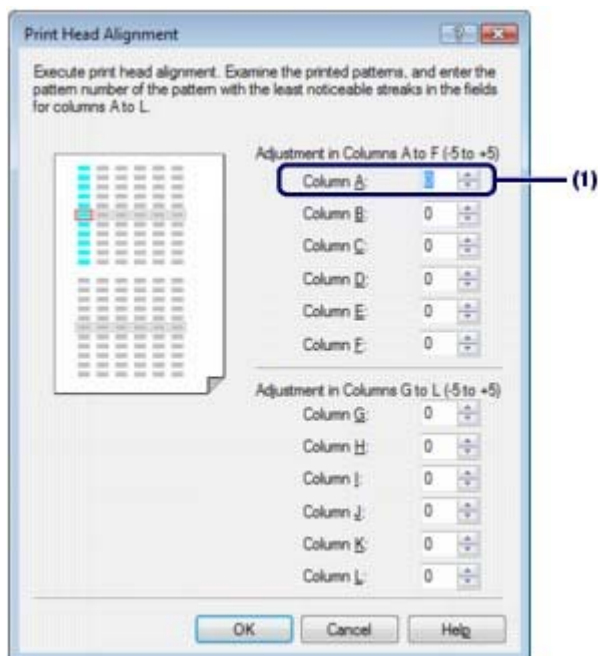

#### Megjegyzés

- Ha nehéz kiválasztani a legmegfelelőbb mintát, akkor válassza azt a beállítást, amelynél a legkevésbé láthatók fehér csíkok.



(A)



(B)



(C)



(D)

- (A) Kevésbé észrevehető függőleges fehér csíkok  
 (B) Feltűnő függőleges fehér csíkok  
 (C) Kevésbé észrevehető vízszintes fehér csíkok  
 (D) Feltűnő vízszintes fehér csíkok

- (2) Ezt ismételje mindaddig, amíg be nem írta a mintaszámot az L oszlopba, és kattintson az OK gombra.

(3) Nyugtázza a kijelzett üzenetet, és kattintson az OK gombra.

## Macintosh

1. Győződjön meg arról, hogy a készülék be van kapcsolva, és töltsön be egy A4-es vagy Letter méretű normál papírlapot a hátsó tálcába.

Állítsa a papírvastagsági kart a bal oldali állásba. Lásd: [Előnézet](#).

2. Nyissa meg a Canon IJ Printer Utility párbeszédpanelt.

Lásd: [A Canon IJ Printer Utility segédprogram megnyitása \(Macintosh\)](#).

3. Nyomtassa ki a nyomtatófej-igazítási mintát.

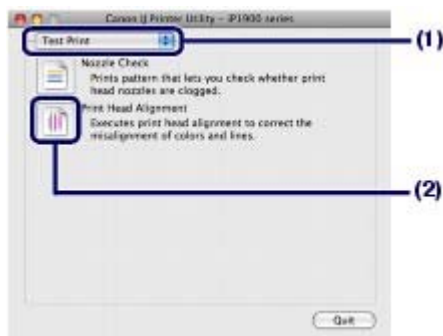

(1) Válassza a legördülő menü Tesztnyomatás (Test Print) elemét.

(2) Kattintson a Nyomtatófej-igazítás (Print Head Alignment) gombra.

(3) Nyugtázza a kijelzett üzenetet, és kattintson az OK gombra.

A nyomtató kinyomtatja a nyomtatófej-igazítási mintát. Ne nyissa fel az előlapot a nyomtatás alatt. Ez körülbelül 3 percet vesz igénybe.

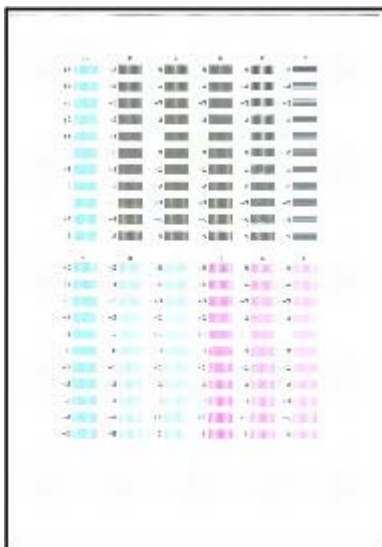

4. Igazítsa be a nyomtatófejet.

(1) Nézze meg a nyomtatot, és válassza ki azt a mintát az A oszlopban, amelynél a legkevésbé láthatók csíkok.

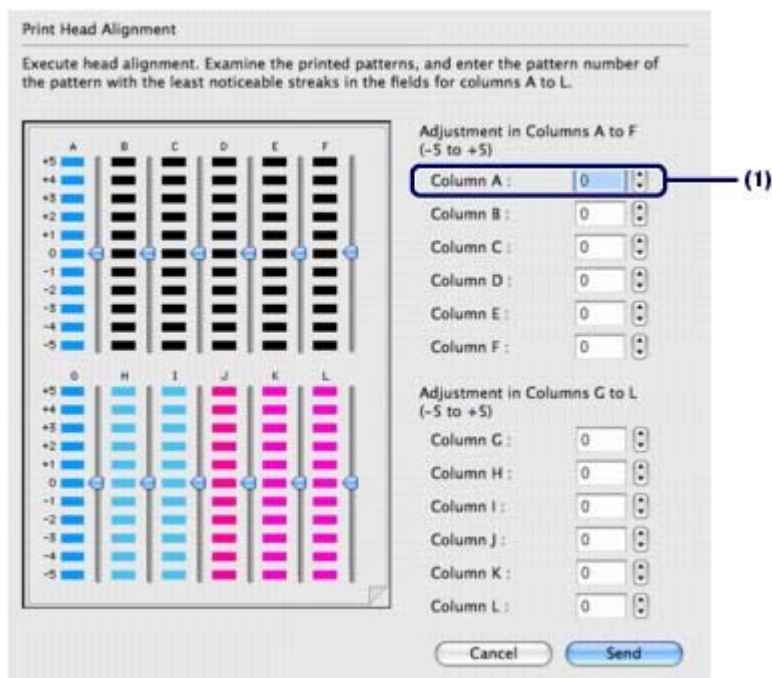

### Megjegyzés

- Ha nehéz kiválasztani a legmegfelelőbb mintát, akkor válassza azt a beállítást, amelynél a legkevésbé láthatók fehér csíkok.



(A)



(B)



(C)



(D)

- (A) Kevésbé észrevehető függőleges fehér csíkok  
 (B) Feltűnő függőleges fehér csíkok  
 (C) Kevésbé észrevehető vízszintes fehér csíkok  
 (D) Feltűnő vízszintes fehér csíkok

- (2) Ezt ismételje mindaddig, amíg be nem írta a mintaszámot az L oszlopba, és kattintson a Küldés (Send) gombra.



## A FINE patron cseréje

Ha nyomtatás közben kifogy a tinta, a **[Riasztás]** (Alarm) lámpa négyszer felvillan narancssárgán, és megjelenik egy hibaüzenet a számítógép képernyőjén. Bizonyosodjon meg róla, hogy melyik tinta fogyott ki, és cserélje ki a FINE patron egy újra.

### Megjegyzés

- Ha megjelenik a hibaüzenet, nyugtázza az üzenetet, és hajtsa végre a megfelelő műveletet. A részleteket „Az [Alarm] (Riasztás) lámpa narancssárgán villog”, „Négy villanás: Kifogyott a tinta.” című leírás tartalmazza a *Bővített felhasználói kézikönyv* című, képernyőn megjelenő kézikönyv „Hibaelhárítás” című részében.
- A kompatibilis FINE patronokkal kapcsolatos részleteket a *Beüzemelési útmutató* című nyomtatott kézikönyvben találhatja meg.

## A tintaállapot ellenőrzése

Ellenőrizheti az egyes FINE patronok tintaállapotát a nyomtató állapotmonitorán (Windows), illetve a Canon IJ Printer Utility alkalmazásban (Macintosh).

### Megjegyzés

- A tintaszint-érzékelő a nyomtatóra van rögzítve, hogy érzékelje a tintaszintet. A nyomtató feltételezi, hogy új FINE patron behelyezésekor tele van a patron, és elkezd a tintaszint érzékelését. Ha használt FINE patron helyez be, a jelzett tintaszint lehet, hogy nem lesz helyes. Ebben az esetben a tintaszintet jelző információt csak irányadónak használja.

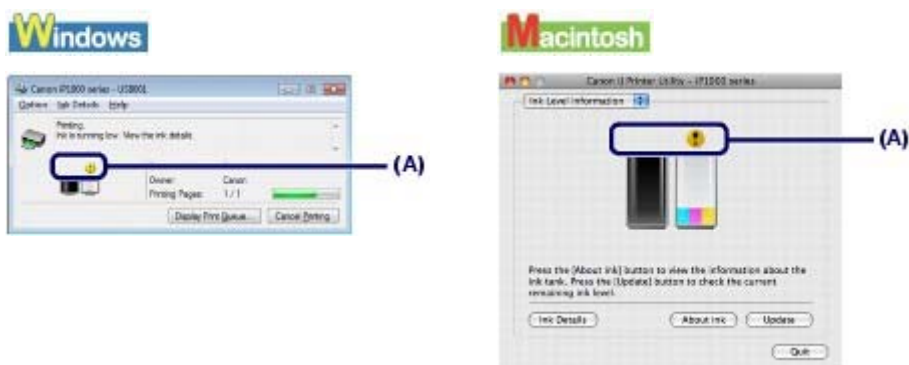

(A) Ellenőrizze, hogy megjelenik-e valamilyen szimbólum a képernyőn.

- Az a tinta, amelyiknél megjelenik a ☹️ (Alacsony a tintaszint) jel, kifogyóban van. Még egy ideig folytathatja a nyomtatást, de célszerű előkészíteni egy új FINE patron.

Az alábbi lépések végrehajtásával nyissa meg az egyes ellenőrző képernyőket.

### Windows

- Nyissa meg a nyomtató tulajdonságait tartalmazó párbeszédpanel.

Lásd: [A Nyomtató tulajdonságai párbeszédpanel megnyitása \(Windows\)](#) .

- Kattintson a Karbantartás (Maintenance) lapon a Nyomtatóállapot megtekintése (View Printer Status) gombra.

A tintainformációk megerősítéséhez kattintson a Tinta részletei (Ink Details) menüre.

### Megjegyzés

- A nyomtató állapotmonitorát a Canon XXX elemre kattintással is megjelenítheti (ahol „XXX” a nyomtatója neve), amely nyomtatás közben megjelenik a tálcán.

### Macintosh

- Nyissa meg a Canon IJ Printer Utility alkalmazást.

Lásd: [A Canon IJ Printer Utility segédprogram megnyitása \(Macintosh\)](#) .

**(2)** Válassza a Tintaszint információi (Ink Level Information) menüpontot a legördülő menüből.

A tintainformációk megerősítéséhez kattintson a Tinta részletei (Ink Details) menüre.



[↑ A lap tetejére](#)

## ■ A cserefolyamat

Amikor a FINE patronokból kifogy a tinta, az alábbi eljárással cserélheti ki azokat.

### Fontos

#### A FINE patronok kezelése

- Ne érintse meg a FINE patron fém érintkezőit (A) és a nyomtatófej fúvókáit (B). Ha hozzájuk ér, a nyomtatás esetleg nem lesz megfelelő.

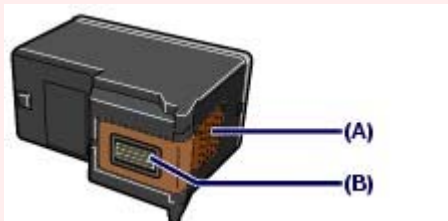

- Az optimális nyomtatási minőség megőrzésének érdekében a megadott Canon gyártmányú FINE patronok használatát javasoljuk.  
A tinta újratöltése nem ajánlott.
- Ha kiveszi a FINE patron, haladéktalanul cserélje ki. Ne hagyja a nyomtatót állni úgy, hogy nincs benne FINE patron.
- Cserélje ki az üres patronokat újra. Ha egyszer már eltávolított FINE patronot tesz a nyomtatóba, lehet, hogy a nyomtatás nem lesz megfelelő például a fúvókák beszáradása miatt. Ilyen patron esetén továbbá előfordulhat, hogy az alacsony tintaszintet jelző figyelmeztetés nem jelenik meg megfelelően.
- Az optimális nyomtatási minőség megőrzésének érdekében a csomagoláson jelzett dátumon belül helyezze a FINE patronokat a nyomtatóba. A FINE patronokat a készülékbe helyezéstől számított hat hónapon belül fel kell használni (javasoljuk, hogy jegyezze fel a behelyezés dátumát).

### Megjegyzés

- Miután a FINE patronból kifogy a tinta, csak egy kis ideig nyomtathat színes vagy fekete FINE patronnal (attól függően, melyikben maradt tinta). A mindkét patronnal történő nyomtatáshoz képest azonban a nyomtatási minőség gyengébb lehet. Az optimális minőség elérésének érdekében új FINE patronok használatát javasoljuk.  
Amikor csak egy tintával nyomtat, akkor is csak úgy nyomtasson, hogy a nyomtatóban hagyja az üres FINE patron. Ha a színes vagy a fekete FINE patron nincs behelyezve, hiba történik, és a nyomtató nem tud nyomtatni.  
Ezen beállítás konfigurálásával kapcsolatos információt az alábbi képernyőn megjelenő kézikönyvben talál: [Bővített felhasználói kézikönyv](#)
- A készülék akkor is használható színes tintát, amikor fekete-fehér dokumentumot nyomtat, vagy fekete-fehér nyomtatás van megadva.  
A készülék a nyomtatófej hagyományos és fokozott tisztítása során (amely szükséges lehet a nyomtató teljesítményének karbantartásához) is mindkét fajta tintából fogyaszt. Amikor kifogyott a tinta, azonnal cserélje le a FINE patron egy újra.

## 1. Ellenőrizze, hogy a nyomtató be van-e kapcsolva, és nyissa ki a hátsó tálcát.

A FINE patrontartó cserepozícióba kerül.

### Figyelem

- Ne próbálja erővel mozgásában gátolni vagy mozgatni a FINE patrontartót.
- Ne nyúljon a nyomtató fémből készült, illetve egyéb belső részeihez.





**Fontos**

- Ha az előlap 10 percnél hosszabb ideig nyitva van, a FINE patronartó a jobb oldalra csúszik. Ebben az esetben csukja le, majd nyissa fel ismét az előlapot.

## 2. Vegye ki az üres FINE patron.

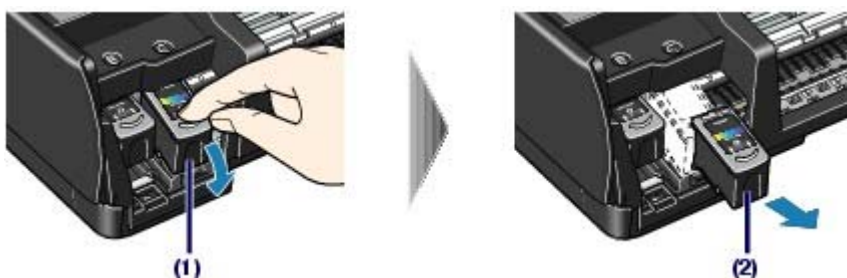

(1) Nyomja le a FINE patron.

(2) Vegye ki a FINE patron.

**Fontos**

- A ruházat és a környezet beszennyezésének elkerülése érdekében óvatosan kezelje a FINE patronokat.
- Az üres FINE patronokat a helyi törvényeknek és szabályoknak megfelelően dobja ki.

## 3. Készítse elő az új FINE patron.

Vegye ki az új FINE patron a csomagolásából, és óvatosan távolítsa el a narancssárga védőszalagot (A).



**Fontos**

- Ha felrázza a FINE patron, a tinta kifolyhat, és beszennyezheti kezét és a környezetet. Óvatosan kezelje a FINE patronokat.
- Ügyeljen rá, hogy kezét és a környezetet ne szennyezze be az eltávolított védőszalagon lévő tintával.
- A védőszalag eltávolítása után ne próbálja meg újra visszahelyezni azt. A fogyóeszközök elhelyezésére vonatkozó helyi törvényeknek és szabályoknak megfelelően selejtezze ki.
- Ne érintse meg a FINE patron fém érintkezőit és a nyomtatófej fűvókáit. Ha hozzáér, a

nyomtatás esetleg nem lesz megfelelő.

#### 4. Helyezze be a FINE patron.

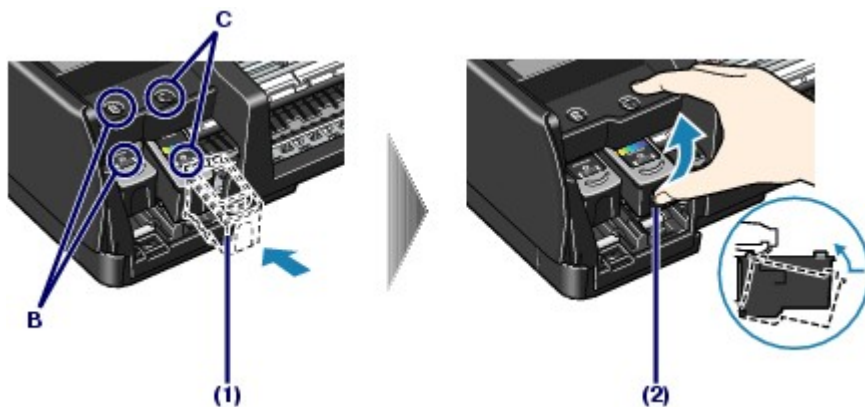

**(1)** Helyezzen új FINE patron a megfelelő nyílásba.

A fekete FINE patron a bal oldali nyílásba (B), a színes FINE patron pedig a jobb oldali nyílásba (C) kell helyezni.

**(2)** Nyomja fel kattanásig a FINE patron.

**Fontos**

- Ha nincs a fekete és a színes FINE patron is behelyezve, a nyomtató nem tud nyomtatni. Mindenképpen helyezze be mindkét FINE patron.

#### 5. Csukja be az előlapot.

**Megjegyzés**

- Ha az **[Alarm]** (Riasztás) lámpa az előlap lecsukása után is narancssárgán villog, tekintse meg a *Bővített felhasználói kézikönyv* című, képernyőn megjeleníthető kézikönyv „[Hibaelhárítás](#)” című részét.
- Ha a FINE patron cseréje után nyomtatni kezd, a nyomtató automatikusan elvégzi a nyomtatófej tisztítását. Ne végezzen más műveletet a nyomtatóval a nyomtatófej tisztításának befejeződéséig. A **[Power]** (**Tápellátás**) lámpa zölden villog a tisztítás közben.
- Ha az egyenes vonalak töredezettek a nyomaton, illetve a nyomtatófej pozíciója nem megfelelő, igazítsa be a nyomtatófej helyzetét.  
Lásd: [A nyomtatófej igazítása](#).



[↑ A lap tetejére](#)

## A laptovábbító görgő tisztítása

Ha a laptovábbító görgő beszennyeződik, vagy papírpor tapad hozzá, a készülék nem húzza be megfelelően a papírt. Ebben az esetben tisztítsa meg a laptovábbító görgőt. A tisztítás a görgő kopásával jár, ezért ezt a műveletet csak indokolt esetben végezze el.

### A következőket kell előkészíteni: három darab A4 vagy Letter méretű normál papír



1. Győződjön meg arról, hogy a készülék be van kapcsolva, és vegye ki a papírt a hátsó tálcából.
2. Nyissa meg a nyomtató tulajdonságait tartalmazó párbeszédpanel.  
Lásd: [A Nyomtató tulajdonságai párbeszédpanel megnyitása \(Windows\)](#).
3. Tisztítsa meg a laptovábbító görgőt.

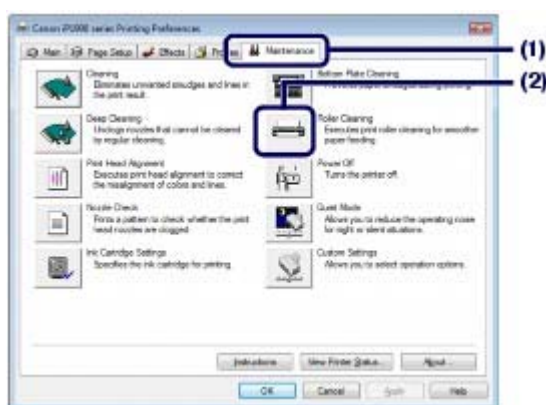

- (1) Kattintson a Karbantartás (Maintenance) fűre.
- (2) Kattintson a Görgőtisztítás (Roller Cleaning) elemre.
- (3) Nyugtázza a kijelzett üzenetet, és kattintson az OK gombra.  
A laptovábbító görgő a tisztítás során forog.
4. Győződjön meg arról, hogy a laptovábbító görgő forgása leállt. Az üzenet megjelenésekor tegyen papírt a készülékbe.  
Helyezzen három A4-es vagy Letter méretű normál papírt a hátsó tálcába.  
Állítsa a papírvastagsági kart a bal oldali állásba. Lásd: [Előlnézet](#).
5. Nyugtázza a kijelzett üzenetet, és kattintson az OK gombra.  
A nyomtató behúzza a betöltött papírt, majd kiadja.  
Ne végezzen más műveletet a nyomtatóval a laptovábbító görgő tisztításának befejeződéséig.
6. Ha megjelenik a befejezését közlő üzenet, kattintson az OK gombra.  
Ha a probléma a továbbra is fennáll, kapcsolja ki a nyomtatót, húzza ki a tápkábelt, majd törölje le a hátsó tálcán belül jobb oldalt található laptovábbító görgőt (A) egy megnedvesített pamut vagy ahhoz

hasonló törőronggyal. Tisztítás közben forgassa el kézzel a görgőt a nyíl irányában (B). Ne érintse meg pusztá kézzel a görgőt, használjon pamutkendőt. Ha a probléma nem oldódik meg, lépjen kapcsolatba a Canon márkaszervizzel.

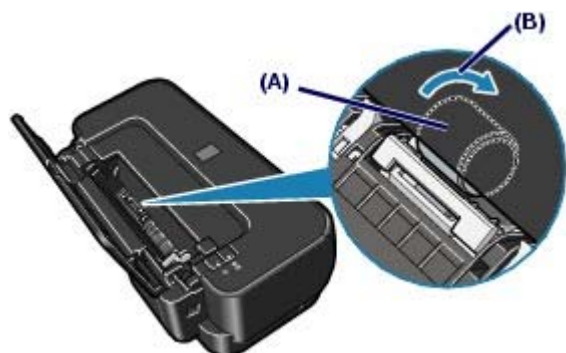

## Macintosh

1. Győződjön meg arról, hogy a készülék be van kapcsolva, és vegye ki a papírt a hátsó tálcából.
2. Nyissa meg a Canon IJ Printer Utility párbeszédpanelt.  
Lásd: [A \[Canon IJ Printer Utility\] segédprogram megnyitása \(Macintosh\)](#) .
3. Tisztítsa meg a laptovábbító görgőt.

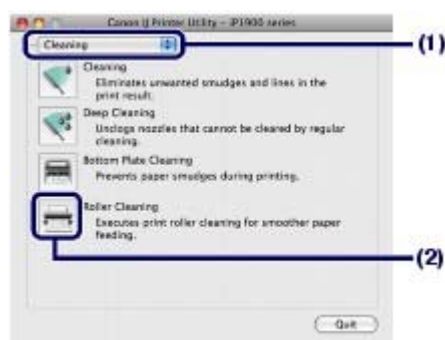

- (1) Válassza a legördülő menü Tisztítás (Cleaning) elemét.
- (2) Kattintson a Görgőtisztítás (Roller Cleaning) elemre.
- (3) Nyugtázza a kijelzett üzenetet, és kattintson az OK gombra.  
A laptovábbító görgő a tisztítás során forog.
4. Győződjön meg arról, hogy a laptovábbító görgő forgása leállt. Az üzenet megjelenésekor tegyen papírt a készülékbe.

Helyezzen három A4-es vagy Letter méretű normál papírt a hátsó tálcába.

Állítsa a papírvastagsági kart a bal oldali állásba. Lásd: [Előnézet](#).

5. Nyugtázza a kijelzett üzenetet, és kattintson az OK gombra.

A nyomtató behúzza a betöltött papírt, majd kiadja.

Ne végezzen más műveletet a nyomtatóval a tisztítás befejezéséig.

Ha a probléma a továbbra is fennáll, kapcsolja ki a nyomtatót, húzza ki a tápkábelt, majd törölje le a hátsó tálcán belül jobb oldalt található laptovábbító görgőt (A) egy megnedvesített pamut vagy ahhoz hasonló törőronggyal. Tisztítás közben forgassa el kézzel a görgőt a nyíl irányában (B). Ne érintse meg pusztá kézzel a görgőt, használjon pamutkendőt. Ha a probléma nem oldódik meg, lépjen kapcsolatba a Canon márkaszervizzel.

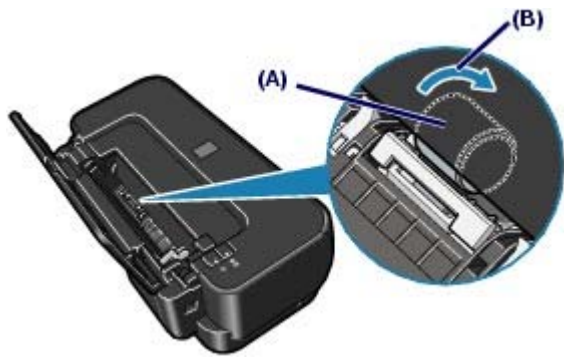

[↑ A lap tetejére](#)

## A karbantartási képernyők megnyitása

A nyomtató karbantartása a nyomtatótulajdonságokat tartalmazó párbeszédpanelről (Windows), illetve a Canon IJ Printer Utility alkalmazásból (Macintosh) végezhető el.

### ■ A Nyomtató tulajdonságai párbeszédpanel megnyitása (Windows)

1. Kattintson a Vezérlőpult (Control Panel) lehetőségre, majd a Hardver és hang (Hardware and Sound) kategóriában a Nyomtató (Printer) lehetőségre.

Windows XP operációs rendszeren kattintson a Vezérlőpult (Control Panel), a Nyomtatók és más hardverek (Printers and Other Hardware), majd a Nyomtatók és faxok (Printers and Faxes) elemre.

Windows 2000 operációs rendszeren kattintson a Vezérlőpult (Control Panel), majd a Nyomtatók (Printers) elemre.

2. Az egér jobb oldali gombjával kattintson a Canon XXX ikonra (ahol „XXX” az adott készülék neve), majd válassza a Nyomtatói beállítások (Printing Preferences) opciót.

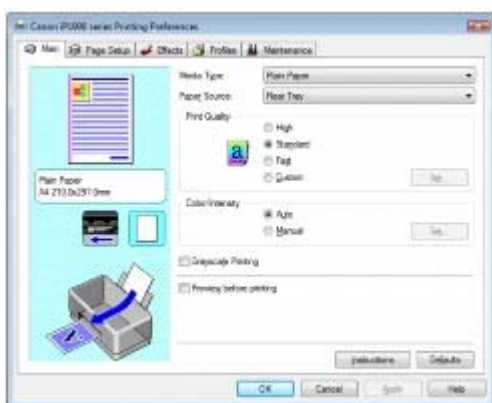

Ekkor megnyílik a Nyomtató tulajdonságai párbeszédpanel.



#### Megjegyzés

- A nyomtató tulajdonságait tartalmazó párbeszédpanel megnyitható az alkalmazásból vagy a My Printer alkalmazásból, az asztalról.

Lásd a képernyőn megjelenő kézikönyvet: [Bővített felhasználói kézikönyv](#)

### ■ A Canon IJ Printer Utility segédprogram megnyitása (Macintosh)

1. Válassza a Rendszerbeállítások (System Preferences) elemet, és kattintson a Nyomtatás és fax (Print & Fax) parancsra.
2. Válassza ki nyomtatója nevét a Nyomtatók (Printers) menüben, majd kattintson a Nyomtatási sor megnyitása (Open Print Queue) elemre.  
Megjelenik a nyomtatási feladatok listája.
3. Kattintson a Segédprogram (Utility) gombra.  
Megjelenik a nyomtatási listát tartalmazó párbeszédpanel.

4. Válassza ki a nyomtató nevét a Termék (Product) listából, majd kattintson a Karbantartás (Maintenance) lehetőségre.

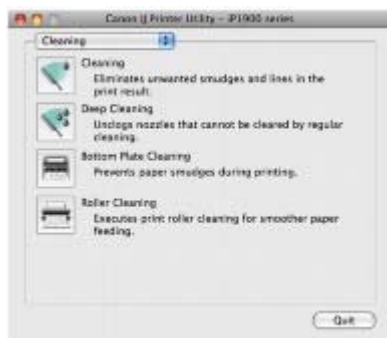

Elindul a Canon IJ Printer Utility alkalmazás.



### Megjegyzés

- A Canon IJ Printer Utility segédprogram az alábbi módon is megnyitható.  
Válassza az Alkalmazások (Applications) elemet az Ugrás (Go) menüből, kattintson duplán a Segédprogramok (Utilities) mappára, majd kattintson duplán a Nyomtatóbeállító segédprogram (Printer Setup Utility) elemre.  
Lásd a képernyőn megjelenő kézikönyvet: [Bővített felhasználói kézikönyv](#)



[↑ A lap tetejére](#)

# Függelék

## Biztonsági előírások

## A termék használatának, valamint a képek felhasználásának jogi korlátozása

## Tippek a nyomtató használatával kapcsolatban



 [A lap tetejére](#)





## ⚠ Biztonsági előírások

Kérjük, a nyomtató biztonságos üzemeltetésének érdekében olvassa el a kézikönyvben leírt biztonsági előírásokat és figyelmeztetéseket. Ne próbálja meg a nyomtatót a kézikönyvben leírtaktól eltérően üzemeltetni. Váratlan baleset, tűz vagy áramütés következhet be.

### ⚠ Vigyázat

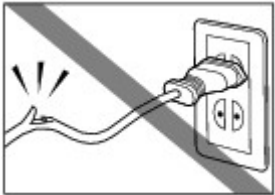
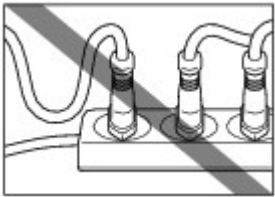
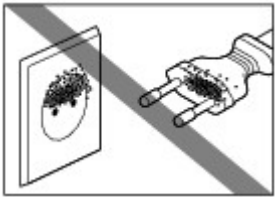

- A következő biztonsági előírások figyelmen kívül hagyása áramütéshez, tűzhoz vagy a nyomtató meghibásodásához vezethet.

A nyomtató helyének megválasztása	Ne helyezze a nyomtatót gyúlékony anyagok, például alkohol vagy hígító közelébe.
Tápellátás	Nedves kézzel soha ne dugja be a hálózati csatlakozóba és ne húzza ki onnan a nyomtató tápkábelét.
	Mindig ütközésig tolja be a tápkábel dugóját a hálózati csatlakozóba.
	 <p>A tápkábelt soha ne sértse meg, ne feszítse meg, ne hajtsa vagy csavarja össze túl szorosan. Ne helyezzen nehéz tárgyakat a tápkábelre.</p>
	 <p>Soha ne csatlakoztassa a nyomtatót más készülékekkel közösen használt hálózati aljzatba elosztó, hosszabbító, két illetve három kimenetű T-dugó vagy bármely más eszköz használatával.</p>
	Ne használja a nyomtatót, ha a tápkábel fel van tekerve vagy össze van gabalyodva.
	Amennyiben a nyomtató körül füstöt, szokatlan szagot vagy zajt észlel, azonnal húzza ki a nyomtató tápkábelét a hálózati csatlakozóból, és lépjen kapcsolatba a szervizzel.
	 <p>Időnként húzza ki a nyomtatót a fali aljzattól, és egy száraz törülközővel távolítsa el a tápkábelen és csatlakozón összegyűlt port. Ha a nyomtatót úgy helyezi el, hogy ott füstnek, pornak vagy magas páratartalomnak van kitéve, a lerakódott por felszívja a nedvességet, és ezáltal rövidzárlatot és tüzet okozhat.</p>
Ha mennydörgést hall, húzza ki a nyomtató hálózati csatlakozóját a fali aljzattól, ilyenkor tartózkodjon a készülék használatától. A villámlás tüzet, áramütést vagy a nyomtató károsodását okozhatja, ha a nyomtatót csatlakoztatva hagyja.	
Csak a nyomtatóhoz mellékelt tápkábelt használja.	
A nyomtató tisztítása	 <p>Használjon nyirkos rongyot a nyomtató tisztításához. Tilos a tisztításhoz olyan gyúlékony anyagokat használni, mint az alkohol, a benzin vagy a festékoldó. Ha a gyúlékony oldószer érintkezésbe</p>

	<p>lép a nyomtató belsejében található elektromos alkatrészekkel, az tüzet vagy áramütést okozhat.</p> <p><b>A nyomtató tisztítása előtt mindig húzza ki a tápkábelt a hálózati csatlakozóból.</b></p> <p>Ha tisztítás közben véletlenül bekapcsolja a nyomtatót, megsértheti magát, vagy kárt okozhat a nyomtatóban.</p>
<b>A nyomtató karbantartása</b>	<p><b>Ne próbálja meg szétszedni vagy módosítani a nyomtatót. A nyomtatóban nincsenek szervizen kívül is javítható alkatrészek.</b></p> <p>A nyomtató nagyfeszültségű alkatrészeket is tartalmaz. Ne próbáljon olyan karbantartási műveletet elvégezni, amely nem szerepel ebben a kézikönyvben.</p>
<b>Munkavégzés a nyomtató közelében</b>	<p><b>A nyomtató közelében ne használjon erősen gyúlékony anyagot tartalmazó szórópalackot.</b></p> <p>Tüzet vagy áramütést okozhat, ha a gyúlékony permet érintkezésbe lép a nyomtató belsejében található elektromos alkatrészekkel.</p>

### Figyelem

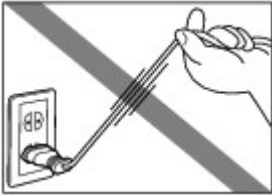
- Ha az említett biztonsági előírások bármelyikét figyelmen kívül hagyja, személyi sérülést vagy a nyomtató meghibásodását okozhatja.

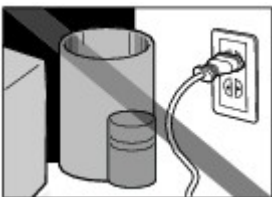
<b>A nyomtató helyének megválasztása</b>	<p><b>Ne telepítse a nyomtatót instabil vagy erős rezgésnek kitett helyre.</b></p> <p><b>Ne telepítse a nyomtatót nedves vagy poros helyre, ne tegye ki közvetlen napsütésnek, ne használja épületen kívül, és ne helyezze fűtőtest vagy más hőforrás közelébe.</b></p> <p><b>A tűz és áramütés kockázatának csökkentése érdekében a nyomtatót olyan helyre telepítse, ahol a hőmérséklet 5–35 °C (41–95 °F) és a páratartalom 10–90% (lecsapódásmentes).</b></p> <p><b>Ne helyezze a nyomtatót vastag takaróra vagy szőnyegre.</b></p> <p><b>A nyomtató hátsó részét ne helyezze közel a falhoz.</b></p>
<b>Tápellátás</b>	<div style="display: flex; align-items: flex-start;"> <div style="flex: 1;">  </div> <div style="flex: 2; padding-left: 10px;"> <p><b>A hálózati csatlakozódugót soha ne a vezetéknel fogva húzza ki.</b></p> </div> </div> <div style="display: flex; align-items: flex-start; margin-top: 10px;"> <div style="flex: 1;">  </div> <div style="flex: 2; padding-left: 10px;"> <p><b>Ne használjon hosszabbítót vagy elosztót.</b></p> </div> </div> <div style="display: flex; align-items: flex-start; margin-top: 10px;"> <div style="flex: 1;">  </div> <div style="flex: 2; padding-left: 10px;"> <p><b>Gondoskodjon arról, hogy a tápellátáshoz használt hálózati csatlakozó mindig könnyen hozzáférhető legyen, hogy szükség esetén egyszerűen kihúzhassa a csatlakozódugót.</b></p> </div> </div>
<b>Munkavégzés a nyomtató közelében</b>	<p><b>Nyomtatás közben soha ne nyúljon a nyomtatóba.</b></p> <p><b>A nyomtatót szállításkor a két oldalánál fogja meg.</b></p> <p><b>Ne helyezzen a nyomtatóra semmilyen tárgyat.</b></p> <p><b>Soha ne helyezzen fémtárgyakat (gemkapcsokat, tűzőkapcsokat stb.) vagy gyúlékony anyagot (alkoholt, hígítót stb.) tartalmazó tárolóedényt a nyomtató tetejére.</b></p>

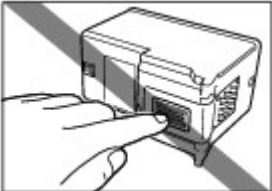
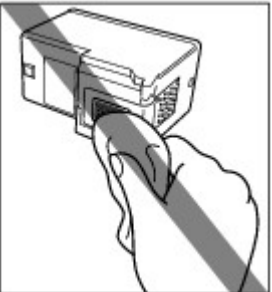
	<p><b>Ha bármilyen idegen anyag (fém vagy folyadék) kerül a nyomtató belsejébe, húzza ki a tápkábelt és hívja a szervizt.</b></p>
	<p><b>Ne szállítsa és ne tárolja a nyomtatót ferde felületen, függőleges helyzetben vagy fejjel lefelé, mert a tinta kifolyhat, és a nyomtató károsodhat.</b></p>
FINE patronok (tintapatronok)	<p><b>A FINE patronokat (tintapatronokat) tartsa távol a gyermekektől.</b></p> <p>Ha véletlenül tinta kerül a szájba (a nyelvvel érintkezve vagy lenyelés útján), öblítse ki a száját vagy itasson meg a gyermekkel egy-két pohár vizet.</p> <p>Irritáció vagy rosszullét esetén haladéktalanul kérjen orvosi segítséget.</p>
	<p><b>Amennyiben szemmel kerül érintkezésbe a tinta, haladéktalanul öblítse bő vízzel.</b></p> <p><b>Amennyiben bőrrel kerül érintkezésbe a tinta, haladéktalanul mossa le szappannal és vízzel.</b></p> <p>Ha a szem vagy a bőr irritációja tartós, haladéktalanul kérjen orvosi segítséget.</p>
	<p><b>Ne rázza a FINE patronokat (tintapatronokat).</b></p> <p>A tinta kicseppenhet, és beszennyezheti ruháját vagy környezetét.</p>
	 <p><b>Nyomtatás után soha ne érintse meg a FINE patron (tintapatron) fém érintkezőit és a nyomtatófej fűvókáit.</b></p> <p>A fém részek nagyon forrók lehetnek és égési sérülést okozhatnak.</p>
	<p><b>Ne dobja tűzbe a FINE patronokat (tintapatronokat).</b></p>
	<p><b>Ne próbálja meg szétszedni vagy módosítani a FINE patronokat.</b></p>
	<p><b>Ne kezelje a FINE patronokat durván, például ne fejtse ki rájuk túlzott erőt, és ne ejtse le őket.</b></p>
	 <p><b>Ne öblítse le vagy törölje le a FINE patronokat.</b></p>
	<p><b>Behelyezésük után ne távolítsa el indokolatlanul a FINE patronokat.</b></p>

● **Megjegyzés arra az esetre, ha a nyomtatót egyéb elektromos berendezéshez, például fénycsövekhez közel helyezi el**

A nyomtatót az egyéb elektromos berendezésektől, például fénycsövektől legalább 15 cm-re helyezze el. Ha ilyen berendezések közelében helyezi el a nyomtatót, az esetleg nem fog megfelelően működni a fluoreszcens zaj miatt.

● **A készülék kikapcsolásakor**

A készülék kikapcsolásakor mindig nyomja meg a **[Power] (Tápellátás)** gombot, és győződjön meg róla, hogy a **[Power] (Tápellátás)** lámpa (zöld) kialudt. Ha úgy húzza ki a tápkábelt a csatlakozóaljzatból, hogy a **[Power] (Tápellátás)** lámpa villog vagy világít, akkor a nyomtatófej nem védhető meg, és lehet, hogy később nem tud nyomtatni.



## A termék használatának, valamint a képek felhasználásának jogi korlátozása

A következő dokumentumok nyomtatása törvénybe ütközhet.

A mellékelt lista nem teljes. Ha kétség merül fel, kérjen tájékoztatást az Ön országában illetékes jogi képviselőtől.

- Papírpénz
- Pénzesutalványok
- Letétnyugták
- Postai bélyegek (érvényesített vagy érvényesítetlen)
- Azonosító jelvények vagy rangjelzések
- Katonai szolgálatra vonatkozó okmányok vagy behívók
- Kormányhivatalok által kiállított csekkek vagy utalványok
- Gépjármű-engedélyek és jogcímgizolások
- Utazási csekkek
- Élelmiszerjegyek
- Útlevelek
- Bevándorlási dokumentumok
- Belföldi illetékbélyegek (érvényesített vagy érvényesítetlen)
- Kótvények vagy egyéb adósságlevelek
- Részvényigazolások
- Szerzői jogvédelem alatt álló munkák/művek a szerzői jog tulajdonosának engedélye nélkül



## Tippek a nyomtató használatával kapcsolatban

Ez a szakasz a nyomtató használatával kapcsolatos tippeket ismerteti az optimális minőségű nyomtatás eléréséhez.

### ■ A tinta többféle célt szolgál.

#### ● Mire használható a tinta a nyomtatáson kívül?

A tinta a nyomtatáson kívül másra is szolgál. A tintát nem csak a nyomtatáshoz használja a készülék, hanem a legjobb nyomtatási minőség érdekében végzett nyomtatófej-tisztítás során is. A nyomtató rendelkezik egy olyan funkcióval, hogy automatikusan megtisztítja a tintát kiengedő fúvókákat, hogy megelőzze eltömődésüket. A tisztítási folyamat során a nyomtató tintát pumpál ki a fúvókákon. A fúvókák tisztításához csupán kevés tinta szükséges.



#### Fontos

- A – például a nyomtatófej tisztítása során – fúvókákon kipumpált tinta a gyűjtőtartályba kerül. A tintagyűjtőt ki kell cserélni, ha megtelt. Nem cserélheti ki saját maga. Ha erre vonatkozó üzenet jelenik meg, minél hamarabb forduljon a Canon szakszervizhez. A részleteket a képernyőn megjelenő kézikönyv „[Hibaelhárítás](#)” része tartalmazza: *Bővített felhasználói kézikönyv*

#### ● A fekete-fehér nyomtatás használ színes tintát?

A színes és fekete tinta felhasználása a nyomtatott kép színétől és a dokumentum tartalmától függ. A fekete-fehér nyomtatás azonban használhat színes tintát is. Így aztán akkor is fogy a színes tintából, ha fekete-fehérben nyomtat.

### ■ Nyomtatás speciális papírra: Hogyan lehet optimális minőségben nyomtatni?

#### ● Tipp: Nyomtatás előtt ellenőrizze a készülék állapotát!

##### ● Rendben van a nyomtatófej?

Ha a nyomtatófej fúvókái eltömődnek, a nyomat halvány lesz, és ezzel papírt pazarol. A nyomtatófej ellenőrzéséhez nyomtassa ki a fúvókaellenőrző mintát.

Lásd: [Ha a nyomat halvány, vagy a színek nem megfelelően jelennek meg](#) .

##### ● Tintával szennyezett a nyomtató belseje?

Nagy mennyiségben történő vagy szegély nélküli nyomtatást követően azok a részek, amelyeken a papír keresztülhalad, tintával szennyeződhetnek. Tisztítsa meg a nyomtató belsejét az Alsó tálca tisztítása (Bottom Plate Cleaning) funkcióval.

Lásd a képernyőn megjelenő kézikönyvet: [Bővített felhasználói kézikönyv](#)

#### ● Tipp: Ellenőrizze, hogyan kell megfelelően betölteni a papírt!

##### ● A megfelelő irányban tette be a papírt?



A hátsó tálcába a papírt úgy tegye be, hogy az a nyomtatási oldalával Ön felé nézzen.

### ● A papír nem hajlott meg?

A meghajlott papír elakadást okoz. Lapítsa ki a meghajlott papírt, majd ismét tegye be.

A részleteket a képernyőn megjelenő kézikönyv „[Hibaelhárítás](#)” része tartalmazza: *Bővített felhasználói kézikönyv*

### ● Tipp: A papír betöltése után ne felejtse el megadni a papírbeállításokat!

A papír betöltése után ne felejtse el kiválasztani a betöltött papírt a nyomtató-illesztőprogram Hordozótípus (Media Type) lehetőségénél. Ha a papírtípus nincs kiválasztva, lehet, hogy a nyomtatás eredménye nem lesz kielégítő.

Lásd: [Nyomtatás](#).

Különböző papírtípusok léteznek: speciális bevonatú, optimális minőségű fotók készítésére alkalmas papírok és dokumentumok nyomtatására alkalmas papírok. A nyomtató-illesztőprogram Hordozótípus (Media Type) lehetősége különböző beállításokat tartalmaz az egyes papírtípusokra (például a tintahasználat, a kifűjt tintával vagy a fűvókáktól való távolsággal kapcsolatban), hogy minden papírtípuson optimális minőségben tudjon nyomtatni. A Hordozótípus (Media Type) különféle beállításai révén a betöltött papír típusának megfelelően nyomtathat.

### ■ A nyomtatás megszakításához nyomja meg a [RESUME/CANCEL] (FOLYTATÁS/MEGSZAKÍTÁS) gombot.

### ● Tipp: soha ne a [Power] (Tápellátás) gombot nyomja meg!

Ha nyomtatás közben nyomja meg a **[Power] (Tápellátás)** gombot, a számítógépből küldött nyomtatási adat megmarad a nyomtatóban, és lehetséges, hogy nem fogja tudni folytatni a nyomtatást.

Ha meg szeretné szakítani a nyomtatást, nyomja meg a **[RESUME/CANCEL] (FOLYTATÁS/MEGSZAKÍTÁS)** gombot.



#### Megjegyzés

- Ha a számítógépről történő nyomtatás közben nem tudja a nyomtatást megszakítani a **[RESUME/CANCEL] (FOLYTATÁS/MEGSZAKÍTÁS)** gombbal, akkor nyissa meg a [Nyomtató tulajdonságai] párbeszédpanelt, és törölje ki a felesleges nyomtatási feladatokat a nyomtató állapotfigyelőjében (Windows).

### ■ Hogyan őrizhető meg az optimális nyomtatási minőség?

A legjobb minőségben történő nyomtatás kulcsa az, hogy ne hagyja, hogy a nyomtatófejek beszáradjanak, vagy eltömítődjenek. A legjobb nyomtatási minőség érdekében mindig kövesse az alábbi lépéseket.

#### ● A készülék kikapcsolásához kövesse az alábbi eljárást.

- 1 A kikapcsoláshoz nyomja meg a nyomtatón a **[Power] (Tápellátás)** gombot.
- 2 Győződjön meg róla, hogy a **[Power] (Tápellátás)** lámpa nem világít.
- 3 Húzza ki a készülék tápkábelét a fali csatlakozóaljzatból, vagy kapcsolja le az elosztót.

Ha megnyomja a **[Power] (Tápellátás)** gombot, a nyomtató automatikusan védősapkát helyez a nyomtatófejre (fűvókákra), hogy kiszáradásukat megakadályozza. Ha a tápkábelt vagy az elosztót

még azelőtt húzza ki, illetve kapcsolja ki, hogy a kezelőpanelen a **[Power] (Tápellátás)** lámpa kialudt volna, a lezárás nem történik meg megfelelő módon, és így a nyomtatófej beszárad és eltömődik.

A készülék kikapcsolásához kövesse az alábbi eljárást.

### • Időről időre nyomtasson valamit!

Ahogy a filctoll is beszárad és használhatatlanná válik, ha sokáig nem használják, még ha rajta is van a kupakja, a nyomtatófej is beszáradhat és eltömődhet, ha sokáig nem használja a nyomtatót.

Azt javasoljuk, hogy legalább havonta egyszer használja a nyomtatót.



#### Megjegyzés

- A papír típusától függően a tinta elmosódhat, ha a nyomtatott részeket szövegkiemelővel kihúzza, vagy ha víz vagy izzadság kerül a nyomtatott részekre.

### ■ Szükség van valamilyen elővigyázatosságra a nyomtató tárolásakor és szállításakor?

- **Tipp: ne szállítsa és ne tárolja a nyomtatót függőlegesen vagy megdőntve!**

Ha a nyomtatót ferdén vagy függőleges helyzetben szállítja vagy tárolja, a nyomtató károsodhat, vagy kifolyhat a tinta.

Soha ne tárolja és ne szállítsa a nyomtatót függőlegesen vagy ferdén.



### ■ A nyomtató egyik lámpája villog. Mit tegyek?

- **Az [Alarm] (Riasztás) lámpa narancssárgán villog.**

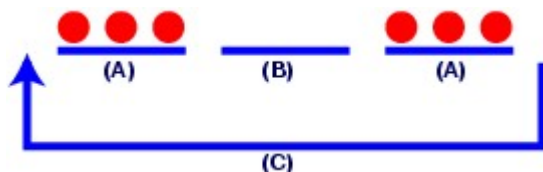

- (A) Az **[Alarm] (Riasztás)** lámpa villog.
- (B) Az **[Alarm] (Riasztás)** lámpa nem világít.
- (C) Az **[Alarm] (Riasztás)** lámpa ismétlődően villog.

→Nyomtatóhiba lépett fel. Tekintse meg a *Bővített felhasználói kézikönyv* című képernyőn megjelenő kézikönyv „[Hibaelhárítás](#)” című részét, és hajtsa végre a megoldáshoz szükséges lépéseket.

- **A [Power] (Tápellátás) lámpa zölden villog, az [Alarm] (Riasztás) lámpa pedig narancssárgán villog, felváltva.**

→Javítást igénylő hiba történt. Lépjen kapcsolatba a Canon márkaszervizzel.

### ■ A színek rossz arányúak és a nyomtatás elmosódott.



- **Tipp: a nyomtatófej ellenőrzéséhez nyomtassa ki a fúvókaellenőrző mintát.**

Ha a nyomtatófej fúvókái el vannak tömődve, a színek rossz arányúvá válhatnak, vagy a nyomtatás elmosódottá válhat.

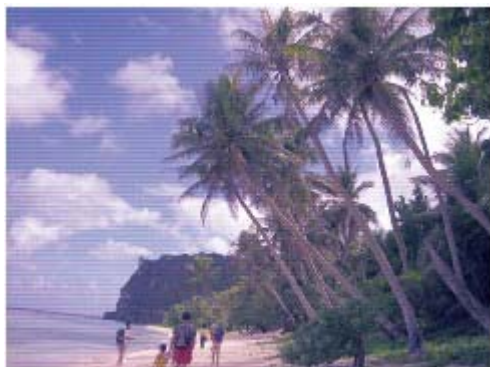

**Ebben az esetben**



**Nyomtassa ki a fúvókaellenőrző mintát.**

A fúvókaellenőrző minta segítségével ellenőrizze, hogy nincsenek-e eltömődve a nyomtatófej fúvókái.

Lásd: [Ha a nyomat halvány, vagy a színek nem megfelelően jelennek meg](#) .



[↑ A lap tetejére](#)



Nyomtatás
Hibaelhárítás
A kézikönyv használata
A kézikönyv kinyomtatása
Karbantartás
A nyomtató beállításainak módosítása
Függelék

Ha a képernyőn megjeleníthető kézikönyvet az angoltól eltérő nyelven jeleníti meg, a leírások angol szöveget is tartalmazhatnak.

## Nyomtatás

### Nyomtatás számítógépről

Nyomtatás a mellékelt alkalmazáson keresztül

Mi az Easy-PhotoPrint EX?

Fényképek nyomtatása

Az Easy-PhotoPrint EX program elindítása

Fénykép kiválasztása

A papír kiválasztása

Nyomtatás

Album létrehozása

Az Easy-PhotoPrint EX program elindítása

A papír és az elrendezés kiválasztása

Fénykép kiválasztása

Szerkesztés

Nyomtatás

Naptárak nyomtatása

Az Easy-PhotoPrint EX program elindítása

A papír és az elrendezés kiválasztása

Fénykép kiválasztása

Szerkesztés

Nyomtatás

Címkenyomtatás

Az Easy-PhotoPrint EX program elindítása

A papír és az elrendezés kiválasztása

Fénykép kiválasztása

Szerkesztés

Nyomtatás

Elrendezés Nyomtatása

Az Easy-PhotoPrint EX program elindítása

A papír és az elrendezés kiválasztása

Fénykép kiválasztása

Szerkesztés

Nyomtatás

Képek javítása és tökéletesítése

Az automatikus fényképjavítás funkció használata

A vörösszem-korrekciónak funkció használata

Az arcfényesítés funkció használata

Az arcélesítés funkció használata

A digitális arcsimítás funkció használata

A feltöltésváltoztatás funkció használata

Képek módosítása

Képek javítása/tökéletesítése ablak

Kérdések és válaszok

Hogyan helyezhetem át (vagy másolhatom) a mentett adatokat?

Melyik oldalról kezdődik a nyomtatás?

Nyomtatás azonos szélességű margókkal

Mit jelent az „1.L” és a „4.L”?

1. Függelék: Az Easy-PhotoPrint EX program beállításai

Élénk színű fényképek nyomtatása

A fotózaj csökkentése

Fényképek levágása (Fotónyomtatás)

Dátum nyomtatása a fényképekre (Fotónyomtatás)

Több kép nyomtatása egy oldalra

Index nyomtatása

Igazolványképek nyomtatása (ID Photo Print)

Képinformáció nyomtatása

Fényképek mentése

Elmentett fájlok megnyitása

Elrendezés módosítása

Háttér módosítása

Fényképek hozzáadása

Fényképek helyének cseréje

Fényképek cseréje

Fényképek helyének, szögének és méretének módosítása

Fényképek levágása

Fényképek keretezése

Dátum nyomtatása a fényképekre

Megjegyzések csatolása fényképekhez

Szöveg hozzáadása fényképekhez

Mentés

Ünnepnapok beállítása

Naptár beállítása

Nyomtatás más alkalmazásból

Különböző nyomtatási eljárások

Nyomtatás az Easy Setup segítségével

A lapméret és a tájolás beállítása

A példányszám és a nyomtatási sorrend beállítása

A kötési margó megadása

Szegély nélküli nyomtatás

Laphoz igazított nyomtatás

Igazítás lapmérethez

Oldalelrendezéses nyomtatás

Poszternyomtatás

Füzetnyomtatás

Kétoldalas nyomtatás

Bélyegző/Háttér nyomtatása

Bélyegzőbeállítás mentése

Képadat elmentése háttérként való használathoz

Nyomatás borítékra

A nyomtatási eredmények megjelenítése nyomtatás előtt

A papír dimenzióinak beállítása (Egyéni méret)

A nyomtatási minőség módosítása és a képadatok javítása

A nyomtatási minőség és a féltónus módszer kombinációjának kiválasztása

Színes dokumentum egyszínű nyomtatása

A színkorrekció megadása

Képek optimális fotónyomtatása

Színbeállítás a nyomtatóillesztő segítségével

Nyomatás az ICC-profilok segítségével

A színegyensúly beállítása

A fényesség beállítása

Intenzitás beállítása

A kontraszt beállítása

Illusztráció szimulálása

Képadatok egy színnel való reprezentálása

Kép megjelenítése élénk színekkel

Egyenetlen élek simítása

Színulajdonságok módosítása a színezés javításához

A fotózaj csökkentése

A nyomtatóillesztő áttekintése

Canon IJ nyomtatóillesztő

Nyomtatóillesztő beállító ablakának megnyitása

Karbantartás lap

Canon IJ állapotmonitor

A Canon IJ megtekintő

## Hibaelhárítás

### Hibaelhárítás

Hiba esetén

A nyomtatót nem lehet bekapcsolni

Az [Alarm] (Riasztás) lámpa narancssárgán villog

A [Power] (Tápellátás) lámpa zölden, az [Alarm] (Riasztás) lámpa pedig narancssárgán villog, felváltva.

Nem sikerül telepíteni a nyomtatóillesztőt

Nem megfelelő a csatlakozás a számítógéphez

A nyomtatót nem megfelelően ismeri fel a rendszer

Nem kielégítő a nyomtatás eredménye

A nyomtatási feladat vége nem nyomtatható ki

A nyomtatásnak nincs eredménye/A nyomtatás elmosódott/A színek nem megfelelőek/Fehér csíkok jelennek meg

A színek nem tiszták

A vonalak töredezettek

A nyomtatás meghajlik, vagy a tinta foltosan szárad meg

A papír maszatos/A nyomtatási felület karcos

A papír hátsó oldala bepiszkolódik

A színek egyenetlenek vagy csíkosak

A nyomtatás nem indul el

A nyomtatás leáll a nyomtatási feladat befejezése előtt

A nyomtató működik, de nem adagol festéket

A nyomtatás lassabb az elvárt sebességnél

A FINE nyomtatókazetta-tartó nem kerül megfelelő helyzetbe a cseréhez

Nem megfelelően működik a lapadagolás

Papírelakadások

Üzenet jelent meg a számítógép képernyőjén

Szolgáltatási hiba 5100 jelenik meg

Írási hiba / Kimeneti hiba / Kapcsolati hiba

Az Hibaüzenet száma: 300 üzenet jelenik meg

Az Hibaüzenet száma: 1700 üzenet jelenik meg

Az Tintainformáció száma: 1688 üzenet jelenik meg

Az Tintainformáció száma: 1686 üzenet jelenik meg

Egyéb hibaüzenetek

Windows-felhasználók részére

A nyomtató állapotjelzője nem jelenik meg

Megjelenik a [Inkjet Printer/Scanner Extended Survey Program/Tintasugaras nyomtató/lapolvasó bővített felmérés] képernyő.

Gyakran felmerülő kérdések

Ha nem sikerül megoldani a problémát

Használati útmutató (nyomtatóillesztő)

### **Az Easy-PhotoPrint EX program használata**

### **A Solution Menu ablakkal kapcsolatos tudnivalók**

## Bővített felhasználói kézikönyv

Bővített felhasználói kézikönyv > A kézikönyv használata

---

### A kézikönyv használata

- ➔ A Tartalom képernyő kezelése
- ➔ A Magyarázat képernyő kezelése
- ➔ A kézikönyv kinyomtatása
- ➔ Témakör keresése kulcsszó alapján
- ➔ Témakörök hozzáadása a Személyes kézikönyvhöz
- ➔ A dokumentumban alkalmazott jelölések
- ➔ Védjegyek

[A lap tetejére](#) ↕

## Bővített felhasználói kézikönyv

Bővített felhasználói kézikönyv > A kézikönyv használata > A Tartalom képernyő kezelése

### A Tartalom képernyő kezelése

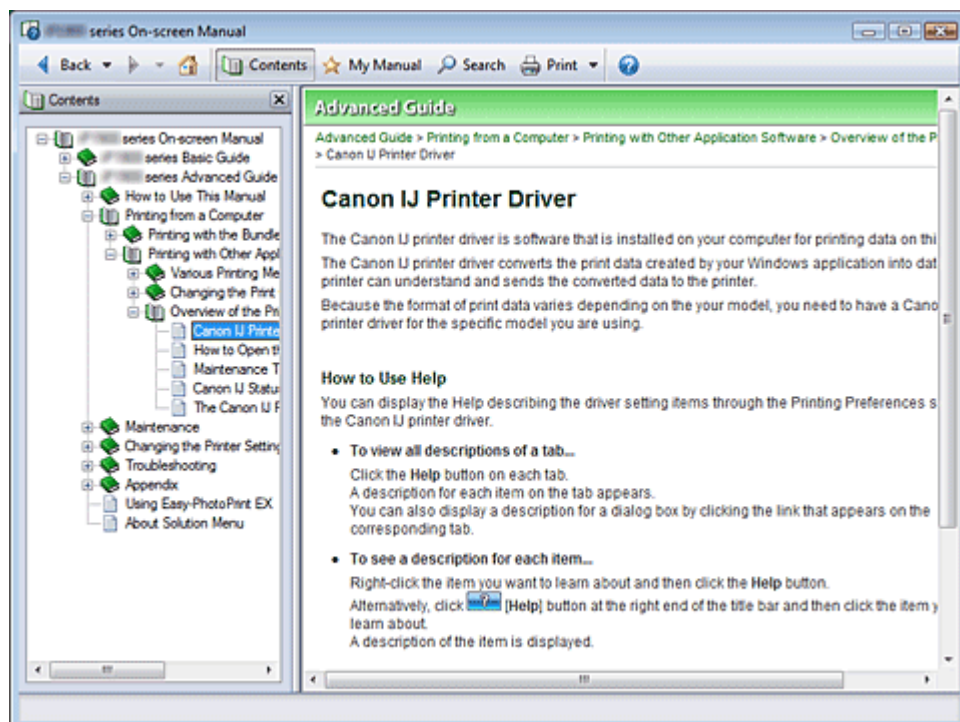

Ha a képernyőn megjelenő kézikönyv bal oldalán lévő Tartalom képernyőn rákattint egy címre, a címhez tartozó oldalak megjelennek a Leírás ablakban.

Ha a + mellett balra látható  jelre kattint, az alacsonyabb szinteken lévő címek jelennek meg a képernyőn.

#### Megjegyzés

- A  jelre kattintva zárhatja be és jelenítheti meg a Tartalom képernyőt.

A lap tetejére 

## Bővített felhasználói kézikönyv

Bővített felhasználói kézikönyv > A kézikönyv használata > A Magyarázat képernyő kezelése

### A Magyarázat képernyő kezelése

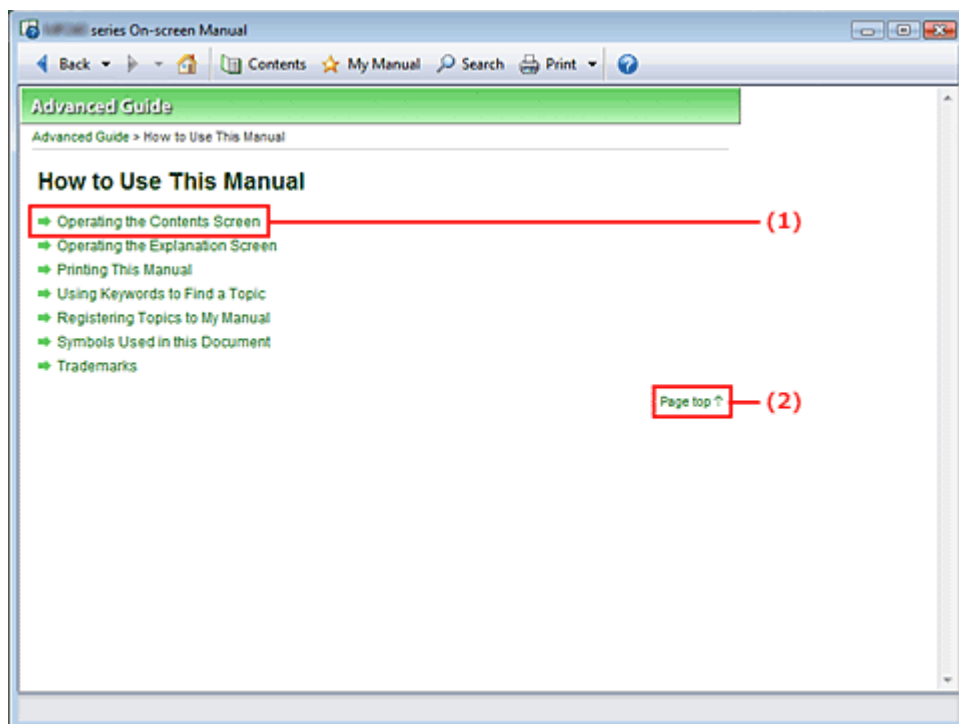

(1) A zöld karakterekre kattintva a megfelelő oldal elejére ugorhat.

(2) Az egérmutató az oldal tetejére ugrik.

[A lap tetejére ↕](#)



## Bővített felhasználói kézikönyv



Bővített felhasználói kézikönyv > A kézikönyv használata > A kézikönyv kinyomtatása

### A kézikönyv kinyomtatása



Kattintson a  elemre a Nyomtatás ablak megjelenítéséhez a képernyőn megjelenített kézikönyv bal oldalán.

#### Megjegyzés

- A  jelre kattintva zárhatja be és jelenítheti meg a Nyomtatás ablakot.
- Kattintson a  jelre, majd a Beállítások (Option Settings) elemre az Beállítások (Option Settings) párbeszédpanel megjelenítéséhez. Beállíthatja a nyomtatási műveletet.

A következő négy nyomtatási mód áll rendelkezésre:

- Aktuális dokumentum
- Kijelölt dokumentumok
- Személyes kézikönyv
- Összes dokumentum

#### Aktuális dokumentum

A megjelenített témakör nyomtatása.

#### 1. A Cél kiválasztása (Select Target) képernyőn válassza az Aktuális dokumentum (Current Document) elemet

A megjelenített témakör címe bekerül a Nyomtatandó dokumentumok (Documents to Be Printed) listába.

#### Megjegyzés

- A Hivatkozott dokumentumok nyomtatása (Print linked documents) jelölőnégyzet bejelölésével lehetőség nyílik az aktuális dokumentumhoz csatlakozó dokumentumok nyomtatására. A hivatkozott dokumentumok bekerülnek a Nyomtatandó dokumentumok (Documents to Be Printed) listába.
- Kattintson a Nyomtatási előnézet (Print Preview) elemre a nyomtatás eredményének megjelenítéséhez a dokumentum tényleges kinyomtatása előtt.

## 2. Kattintson a Nyomtatás indítása (Start Printing) elemre

Megjelenik a Nyomtatási oldalak számának megerősítése (Print Page Count Confirmation) párbeszédpanel.

## 3. Hajtsa végre a nyomtatást

Ellenőrizze a nyomtatandó oldalak számát, és kattintson az Igen (Yes) válaszra.

A megjelenített témaköröket kinyomtatja a készülék.

### Kijelölt dokumentumok

A nyomtatni kívánt témaköröket lehet kiválasztani és kinyomtatni.

## 1. A Cél kiválasztása (Select Target) oldalon válassza a Kijelölt dokumentumok (Selected Documents) lehetőséget

Az összes témakör címe bekerül a Nyomtatandó dokumentumok (Documents to Be Printed) listába.

## 2. Válassza ki a nyomtatni kívánt témaköröket

A Nyomtatandó dokumentumok (Documents to Be Printed) listában válassza ki a nyomtatni kívánt témaköröket a címük mellett lévő jelölőnégyzetek bejelölésével.



### Megjegyzés

- Ha bejelöli az Alacsonyabb szinteken lévő dokumentumok automatikus kiválasztása (Automatically select documents in lower hierarchies) jelölőnégyzetet, a program bejelöli a jelölőnégyzeteket az alacsonyabb szinteken lévő összes cím mellett.
- Kattintson az Összes kiválasztása (Select All) parancsra az összes cím jelölőnégyzetének bejelöléséhez.  
Kattintson az Összes törlése (Clear All) parancsra a jelölések eltávolításához az összes cím jelölőnégyzetéből.
- Kattintson a Nyomtatási előnézet (Print Preview) elemre a nyomtatás eredményének megjelenítéséhez a dokumentum tényleges kinyomtatása előtt.

## 3. Kattintson a Nyomtatás indítása (Start Printing) elemre

Megjelenik a Nyomtatási oldalak számának megerősítése (Print Page Count Confirmation) párbeszédpanel.

## 4. Hajtsa végre a nyomtatást

Ellenőrizze a nyomtatandó oldalak számát, és kattintson az Igen (Yes) válaszra.

Az összes témakör ki lesz nyomtatva, amelynél be van jelölve a jelölőnégyzet.

### Személyes kézikönyv

A Személyes kézikönyv témaköreit kiválaszthatja és kinyomtathatja.

A Személyes kézikönyvvel kapcsolatos tájékoztatást a „[Témakörök hozzáadása a Személyes kézikönyvhöz](#)” című fejezetben találja.

## 1. A Cél kiválasztása (Select Target) elemnél válassza a Személyes kézikönyv (My Manual) lehetőséget.

A Személyes kézikönyv összes témakörének címe bekerül a Nyomtatandó dokumentumok (Documents to Be Printed) listába.

## 2. Válassza ki a nyomtatni kívánt témaköröket

A Nyomtatandó dokumentumok (Documents to Be Printed) listában válassza ki a nyomtatni kívánt témaköröket a címük mellett lévő jelölőnégyzetek bejelölésével.



### Megjegyzés

- Kattintson az Összes kiválasztása (Select All) parancsra az összes cím jelölőnégyzetének bejelöléséhez.  
Kattintson az Összes törlése (Clear All) parancsra a jelölések eltávolításához az összes cím jelölőnégyzetéből.

- Kattintson a Nyomtatási előnézet (Print Preview) elemre a nyomtatás eredményének megjelenítéséhez a dokumentum tényleges kinyomtatása előtt.
- 

### 3. Kattintson a Nyomtatás indítása (Start Printing) elemre

Megjelenik a Nyomtatási oldalak számának megerősítése (Print Page Count Confirmation) párbeszédpanel.

### 4. Hajtsa végre a nyomtatást

Ellenőrizze a nyomtatandó oldalak számát, és kattintson az Igen (Yes) válaszra.

Az összes témakör ki lesz nyomtatva, amelynél be van jelölve a jelölőnégyzet.

## Összes dokumentum

A képernyőn megjeleníthető kézikönyv összes témakörét kinyomtathatja.

### 1. A Cél kiválasztása (Select Target) elemnél válassza az Összes dokumentum (All Documents) lehetőséget

Az összes témakör címe bekerül a Nyomtatandó dokumentumok (Documents to Be Printed) listába, és a jelölőnégyzetek automatikusan be lesznek jelölve.



#### Megjegyzés

- Ha valamelyik témakör jelölőnégyzetéből eltávolítja a jelet, a témakör nem lesz kinyomtatva.
  - Kattintson az Összes kiválasztása (Select All) parancsra az összes cím jelölőnégyzetének bejelöléséhez.  
Kattintson az Összes törlése (Clear All) parancsra a jelölések eltávolításához az összes cím jelölőnégyzetéből.
  - Kattintson a Nyomtatási előnézet (Print Preview) elemre a nyomtatás eredményének megjelenítéséhez a dokumentum tényleges kinyomtatása előtt.
- 

### 2. Kattintson a Nyomtatás indítása (Start Printing) elemre

Megjelenik a Nyomtatási oldalak számának megerősítése (Print Page Count Confirmation) párbeszédpanel.

### 3. Hajtsa végre a nyomtatást

Ellenőrizze a nyomtatandó oldalak számát, és kattintson az Igen (Yes) válaszra.

A készülék az összes témakört kinyomtatja.



#### Fontos

- Az összes témakör kinyomtatásához nagy mennyiségű papírra van szükség. A nyomtatás előtt mindenképpen ellenőrizze a nyomtatási oldalak számát a Nyomtatási oldalak számának megerősítése (Print Page Count Confirmation) párbeszédpanelen.

## Bővített felhasználói kézikönyv

Bővített felhasználói kézikönyv > A kézikönyv használata > Témakör keresése kulcsszó alapján

### Témakör keresése kulcsszó alapján

A kívánt oldalt kulcsszavak megadásával is megkeresheti.

A keresés a számítógépen telepített valamennyi képernyőn megjelenő kézikönyvre (felhasználói kézikönyvre) kiterjed.



#### 1. Kattintson ide:

Egy keresőablak megjelenik a képernyőn megjelenített kézikönyv bal oldalán.

#### **Megjegyzés**

- A  jelre kattintva zárhatja be és jelenítheti meg a Keresés ablakot.

#### 2. Adjon meg egy kulcsszót

A Kulcsszó (Keyword) mezőben adja meg az ellenőrizni kívánt elemre vonatkozó kulcsszót.

Ha több kulcsszót is meg szeretne adni, a kulcsszavakat válassza el szóközzel.

#### **Megjegyzés**

- Legfeljebb 10 kulcsszót, illetve 255 karaktert lehet beírni.
- A program nem tesz különbséget a kis- és nagybetűk között.
- A programmal szóközt tartalmazó kulcsszavakra is lehet keresni.

#### 3. Kattintson a Keresés indítása (Start Searching) elemre

A program megkezdi a keresést, és a kulcsszót tartalmazó témakörök címe megjelenik a keresési eredmények listájában.

Ha a kereséshez több kulcsszót adott meg, a keresés eredménye az alábbiak szerint jelenik meg.

##### **[Tökéletes találatot tartalmazó dokumentumok]**

Azok a témakörök, amelyek a teljes keresési karakterláncot tartalmazzák (szóközzel együtt), ahogy azt beírták (tökéletes találat)

##### **[Az összes kulcsszót tartalmazó dokumentumok]**

Azok a témakörök, amelyek az összes beírt kulcsszót tartalmazzák.

##### **[Legalább egy kulcsszót tartalmazó dokumentumok]**

Azok a témakörök, amelyek legalább egy beírt kulcsszót tartalmaznak.

**4.** Az elolvasni kívánt témakör megjelenítése.

A keresési eredmények listájában kattintson duplán az elolvasni kívánt témakör címére (vagy válassza ki a témakört és nyomja le az Enter billentyűt).

A címhez tartozó oldalak megjelenítésénél az oldalakon előforduló kulcsszavakat kiemeli a program.

[A lap tetejére ↕](#)

## Bővített felhasználói kézikönyv

Bővített felhasználói kézikönyv > A kézikönyv használata > Témakörök hozzáadása a Személyes kézikönyvhöz

### Témakörök hozzáadása a Személyes kézikönyvhöz

A gyakran olvasott oldalakat megjelölheti a Személyes kézikönyv témakörként, hogy azokat bármikor könnyen elérhesse.

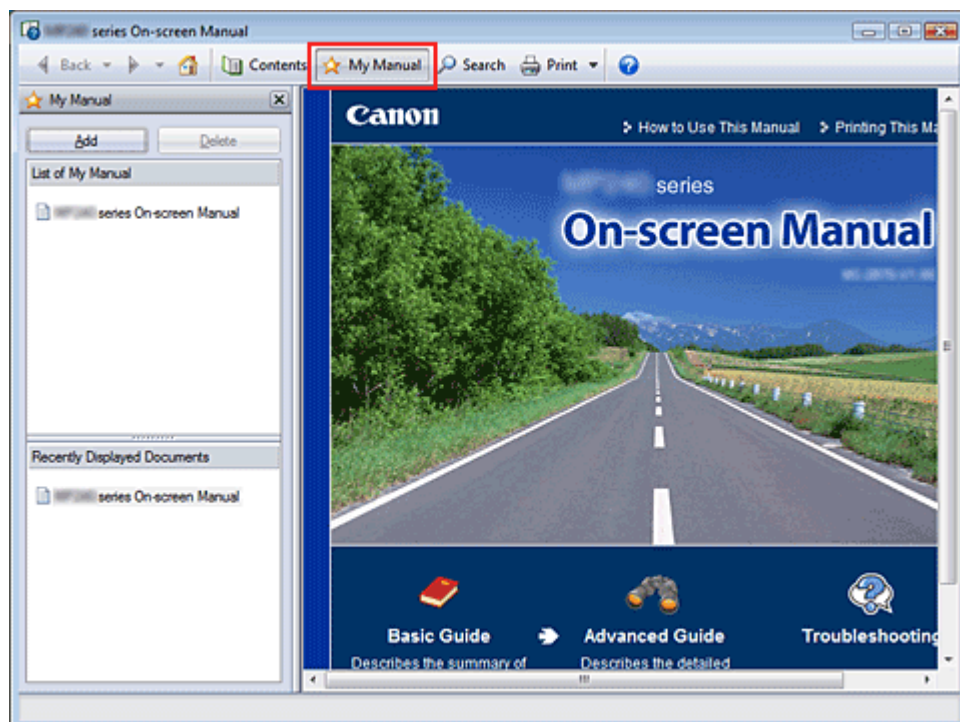

#### 1. Témakör megjelenítése

A Személyes kézikönyvhöz hozzáadandó témakör megjelenítése.

#### 2. Kattintson ide:

A Személyes kézikönyv ablak megjelenik a képernyőn megjelenő kézikönyv bal oldalán.



#### Megjegyzés

- A  jelre kattintva zárhatja be és jelenítheti meg a Személyes kézikönyv képernyőt.

#### 3. Adja hozzá a témakört a Személyes kézikönyvhöz.

Kattintson a Hozzáadás (Add) gombra.

A megjelenített témakör a Személyes kézikönyv lista (List of My Manual) eleme lesz.



#### Megjegyzés

- Egy másik lehetőség: a Legutóbb megjelenített dokumentumok (Recently Displayed Documents) listájában kattintson duplán a Személyes kézikönyvhöz hozzáadandó témakörre (vagy válassza ki a témakört és nyomja le az Enter billentyűt), és kattintson a Hozzáadás (Add) gombra.

#### 4. Személyes kézikönyv megnyitása

Ha duplán kattint a Személyes kézikönyv lista (List of My Manual) egyik témakörére (vagy kiválasztja a témakört és lenyomja az Enter billentyűt), a kiválasztott témakör megjelenik a Leírás ablakban.



#### Megjegyzés

- Ha törölni szeretne a Személyes kézikönyv lista (List of My Manual) egyik elemét, válassza ki a témakört a listából, és kattintson a Törlés (Delete) gombra (vagy nyomja le a Delete billentyűt).

## Bővített felhasználói kézikönyv

Bővített felhasználói kézikönyv > A kézikönyv használata > A dokumentumban alkalmazott jelölések

### A dokumentumban alkalmazott jelölések

#### **Vigyázat**

Olyan utasítások, amelyek figyelmen kívül hagyása a berendezés helytelen használata miatt komoly személyi sérüléshez vagy halálhoz vezethet. Ezeket be kell tartani a biztonságos használat érdekében.

#### **Figyelem**

Olyan utasítások, amelyek figyelmen kívül hagyása a berendezés helytelen használata miatt személyi sérüléshez vezethet vagy anyagi kárt okozhat. Ezeket be kell tartani a biztonságos használat érdekében.

#### **Fontos**

Olyan utasítások, amelyeket be kell tartani a biztonságos használat érdekében.

#### **Megjegyzés**

Működéssel kapcsolatos megjegyzésekre és további magyarázatokra hívja fel a figyelmet.

#### **Windows**

A Windows operációs rendszerben végrehajtható műveleteket jelöli.

#### **Macintosh**

A Macintosh operációs rendszerben végrehajtható műveleteket jelöli.

[A lap tetejére ↕](#)

## Bővített felhasználói kézikönyv

Bővített felhasználói kézikönyv > A kézikönyv használata > Védjegyek

---

### Védjegyek

- A Microsoft a Microsoft Corporation bejegyzett védjegye.
- A Windows a Microsoft Corporation Egyesült Államokban és/vagy más országokban bejegyzett védjegye.
- A Windows Vista a Microsoft Corporation Egyesült Államokban és/vagy más országokban bejegyzett védjegye.
- A „Macintosh” és a „Mac” az Apple Inc. védjegye az Amerikai Egyesült Államokban és más országokban.
- Az Adobe, az Adobe Photoshop és az Adobe RGB (1998) az Adobe Systems Incorporated Egyesült Államokban és/vagy más országokban bejegyzett védjegyei, illetve védjegyei.

[A lap tetejére ↕](#)



## Bővített felhasználói kézikönyv

Bővített felhasználói kézikönyv > Nyomtatás számítógépről

---

### Nyomtatás számítógépről

- ➔ Nyomtatás a mellékelt alkalmazáson keresztül
- ➔ Nyomtatás más alkalmazásból

[A lap tetejére ↑](#)

## Bővített felhasználói kézikönyv

Bővített felhasználói kézikönyv > Számítógépről való nyomtatás > Nyomtatás a mellékelt alkalmazáson keresztül

---

### Nyomtatás a mellékelt alkalmazáson keresztül

- ➔ Mi az Easy-PhotoPrint EX?
- ➔ Fényképek nyomtatása
- ➔ Album létrehozása
- ➔ Naptárak nyomtatása
- ➔ Címkenyomtatás
- ➔ Elrendezés nyomtatása
- ➔ Képek javítása és tökéletesítése
- ➔ Kérdések és válaszok
- ➔ 1. Függelék: Az Easy-PhotoPrint EX program beállításai

[A lap tetejére ↕](#)

## Bővített felhasználói kézikönyv

Bővített felhasználói kézikönyv > Számítógépről való nyomtatás > Nyomtatás a mellékelt alkalmazáson keresztül > Mi az Easy-PhotoPrint EX?

## Mi az Easy-PhotoPrint EX?

Az Easy-PhotoPrint EX programmal albumokat, naptárakat és címkéket lehet létrehozni a digitális fényképezőgéppel készített fényképekből.

Segítségével egyszerűen nyomtathat szegély nélküli képeket is.

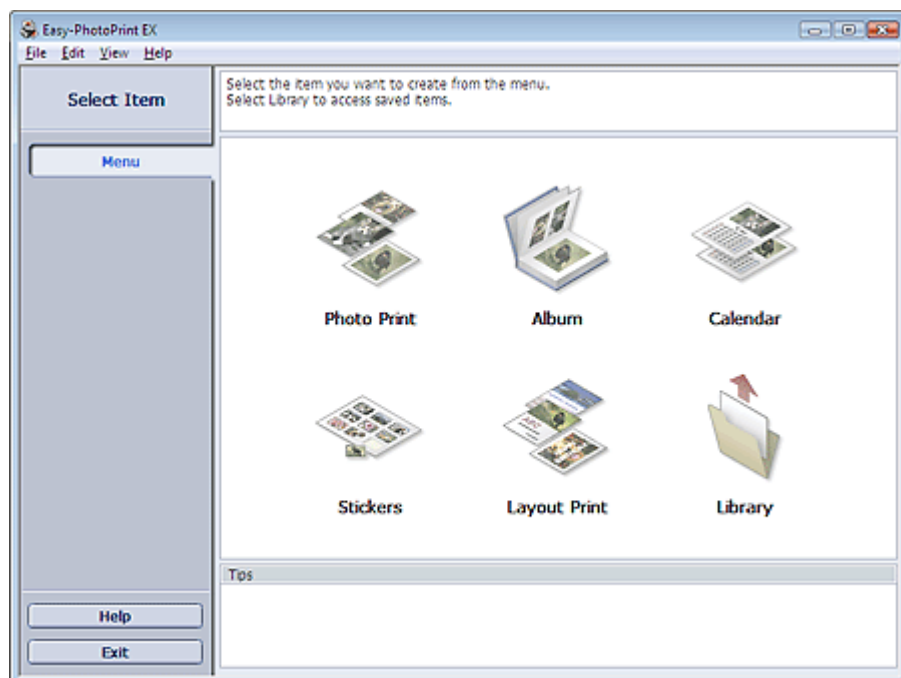

### Fontos

- Az Easy-PhotoPrint EX nem használható Windows 95, Windows 98, Windows Me és Windows NT4 rendszerrel.
- Az Easy-PhotoPrint EX csak tintasugaras Canon nyomtatókkal használható. Nem használható például kompakt Canon nyomtatókkal (SELPHY CP series).
- Ha nincs telepítve a számítógépre az Easy-PhotoPrint EX programot támogató nyomtató, a létrehozott anyagokat nem fogja tudni kinyomtatni.
- Ha olyan számítógépre telepíti az Easy-PhotoPrint EX programot, amelyen már telepítve van az Easy-LayoutPrint, az Easy-PhotoPrint EX az Easy-LayoutPrint helyére fog kerülni.

### Megjegyzés

- A4-nél nagyobb méretű papírra csak erre alkalmas nyomtatókkal lehet nyomtatni. További tudnivalók a nyomtató kézikönyvében találhatóak.
- Az Easy-PhotoPrint EX program képernyőinek bemutatását az Easy-PhotoPrint EX program súgójában találja meg. Kattintson a Súgó (Help) elemre a képernyőn vagy a párbeszédpanelen, és válassza az Easy-PhotoPrint EX súgó (Easy-PhotoPrint EX Help) elemet a Súgó (Help) menüben. Megjelenik a súgó.

### Az Exif Print technológia

Az Easy-PhotoPrint EX támogatja az „Exif Print” technológiát. Az Exif Print egy szabvány, amely megkönnyíti a kommunikációt a digitális fényképezőgépek és a nyomtatók között.

Ha Exif Print-kompatibilis digitális fényképezőgéphez csatlakozik, a rendszer a képadatokat a fényképkészítés pillanatában optimalizálja, ami különösen jó minőségű nyomtatást eredményez.

### Az Easy-PhotoPrint EX indítása másik alkalmazásból

Az Easy-PhotoPrint EX más alkalmazásokról is elindítható.

Az indítás módjáról az alkalmazás kézikönyvében található további részletek.

Az Album (Album) funkció az alábbi alkalmazásokkal használható:

- Az MP Navigator EX 1.00-s vagy későbbi verziója
- A Zoom Browser EX 5.8-as vagy későbbi verziója

A Fotónyomatás (Photo Print) funkció az alábbi alkalmazásokkal használható:

- Az MP Navigator EX 1.00-s vagy későbbi verziója
- A Zoom Browser EX 6.0-s vagy későbbi verziója
- A Digital Photo Professional 3.2-es vagy későbbi verziója

### Megjegyzés

- A Digital Photo Professional programból történő indítás esetén a következő korlátozások vannak érvényben az Easy-PhotoPrint EX programra:
  - A Menü (Menu) elem nem látható a lépésgomb-területen, a képernyő bal oldalán.
  - A képeket nem lehet javítani.
  - A képek megjelenítési sorrendje nem módosítható.
  - A szerkesztett képek nem menthetők.
  - Csak az ICC-profil engedélyezése (Enable ICC Profile) érték lehet kiválasztva a Színkorrekció a nyomtatásnál (Color correction for printing) beállításánál, a Beállítások (Preferences) párbeszédpanel Egyebek (Advanced) lapján. A Vivid Photo és a Fotó zajcsökkentés (Photo Noise Reduction) funkció ezért nem használható.

### Támogatott adatformátumok (fájlkiterjesztések)

- BMP (.bmp)
- JPEG (.jpg, .jpeg)
- TIFF (.tif, .tiff)
- PICT (.pict, .pct)
- Easy-PhotoPrint képfájlok (.epp)

### Fontos

- Ha egy kép kiválasztása alkalmával van TIFF fájl a kiválasztott mappában, lehet, hogy a kép hibásan jelenik meg, vagy az Easy-PhotoPrint EX leáll, a TIFF formátumtól függően. Ilyen esetben helyezze át a TIFF fájlt másik mappába, vagy alakítsa át más formátumúvá, majd ismét válassza ki a mappát.

- A nem támogatott fájlok miniatűrjeként a  (Kérdőjel) ikon jelenik meg.

### Megjegyzés

- Ha a Digital Photo Professional programból indítja el az Easy-PhotoPrint EX programot, minden olyan képfájl megjelenik, amelyet a Digital Photo Professional támogat.

### Az Easy-PhotoPrint EX által támogatott adatformátumok (fájlkiterjesztések)

- Easy-PhotoPrint EX fotónyomatási fájl (.el6)
- Easy-PhotoPrint EX albumfájl (.el1)
- Easy-PhotoPrint EX címkefájl (.el2)
- Easy-PhotoPrint EX naptárfájl (.el4)
- Easy-PhotoPrint EX elrendezésfájl (.el5)

## Bővített felhasználói kézikönyv

Bővített felhasználói kézikönyv > Számítógépről való nyomtatás > Nyomtatás a mellékelt alkalmazáson keresztül > Fényképek nyomtatása

### Fényképek nyomtatása

Az Easy-PhotoPrint EX programmal számos különböző elrendezésben kinyomtathatja kedvenc képeit.

Keret nélküli fényképeket is létrehozhat egyszerűen.

A fényképeken alkalmazható javítások automatikus elvégzése nyomtatáskor.

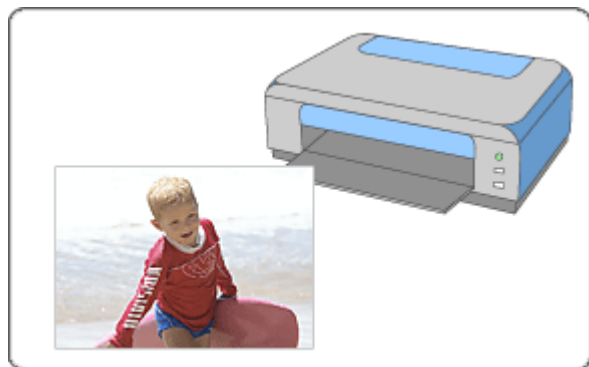

#### Lépések

1. Az Easy-PhotoPrint EX program elindítása
2. Fénykép kiválasztása
3. A papír kiválasztása
4. Nyomtatás

#### Próbálja ki

- ➔ Képek javítása és tökéletesítése
- ➔ Élénk színű fényképek nyomtatása
- ➔ A fotózaj csökkentése
- ➔ Fényképek levágása (Fotónyomtatás)
- ➔ Dátum nyomtatása a fényképekre (Fotónyomtatás)
- ➔ Több kép nyomtatása egy oldalra
- ➔ Index nyomtatása
- ➔ Igazolványképek nyomtatása (ID Photo Print)
- ➔ Képinformáció nyomtatása
- ➔ Fényképek mentése
- ➔ Elmentett fájlok megnyitása

#### Kérdések és válaszok

- ➔ Hogyan helyezhetem át (vagy másolhatom) a mentett adatokat?
- ➔ Melyik oldalról kezdődik a nyomtatás?
- ➔ Nyomtatás azonos szélességű margókkal

## Bővített felhasználói kézikönyv

Bővített felhasználói kézikönyv > Számítógépről való nyomtatás > Nyomtatás a mellékelt alkalmazáson keresztül > Fényképek nyomtatása > Az Easy-PhotoPrint EX program elindítása

### Az Easy-PhotoPrint EX program elindítása

1. A Start menüből válassza ki a Minden program ((All) Programs) > Canon Utilities > Easy-PhotoPrint EX > Easy-PhotoPrint EX alkalmazást.

Ekkor elindul az Easy-PhotoPrint EX, és megjelenik a Menü (Menu).

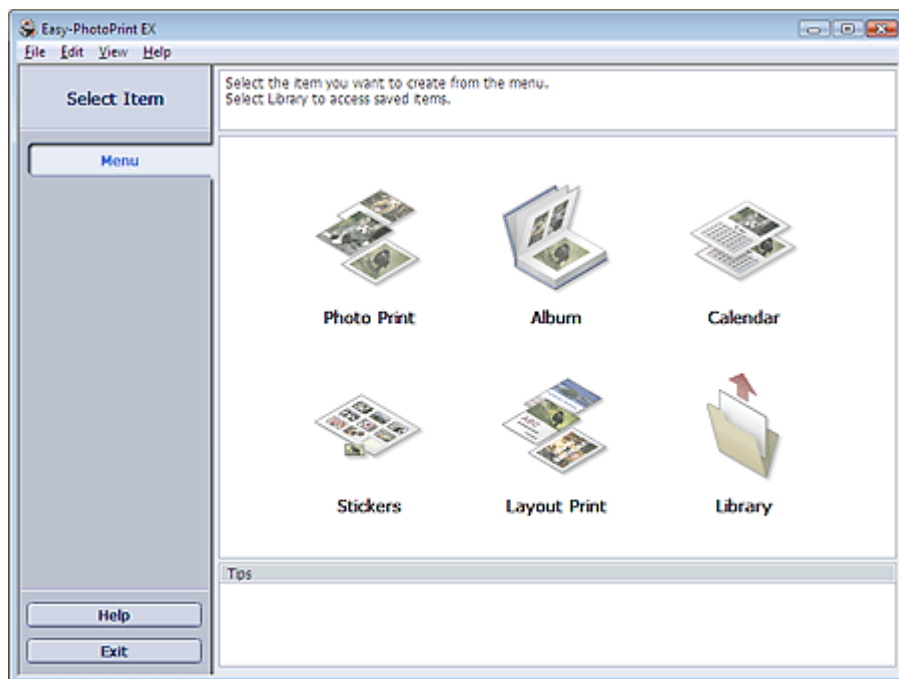

[A lap tetejére↑](#)

## Bővített felhasználói kézikönyv

Bővített felhasználói kézikönyv > Számítógépről való nyomtatás > Nyomtatás a mellékelt alkalmazáson keresztül > Fényképek nyomtatása > Fénykép kiválasztása

## Fénykép kiválasztása

### 1. Kattintson a Menü (Menu) Fotónyomtatás (Photo Print) elemére.

Megjelenik a Kép kiválasztása (Select Images) a képernyőn.

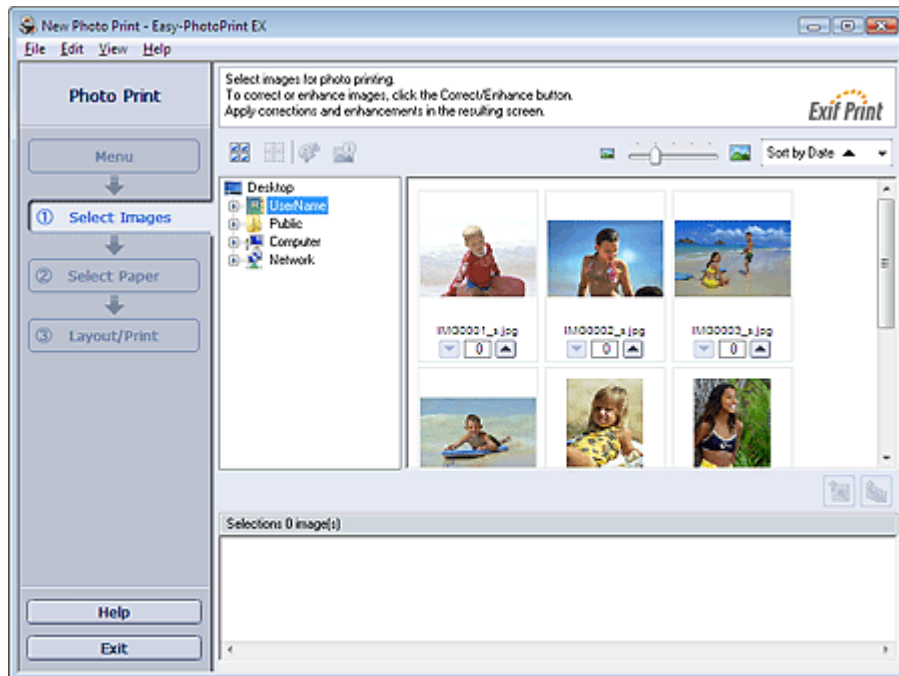

#### Fontos

- A mappában lévő képek mintaképként (miniatűrként) jelennek meg:
  - A kép szélén egy fekete vonal jelenik meg.
  - A kép egyik széle le van vágva.

Az ilyen képek a felnagyítás vagy az előkép megnyitása után hibátlanul jelennek meg, és a jelenség a nyomtatás eredményét sem befolyásolja.

### 2. Válassza ki a nyomtatandó képet tartalmazó mappát a mappafa területről.

A mappában lévő képek mintaképként (miniatűrként) jelennek meg.

#### Megjegyzés

- Ha az Easy-PhotoPrint EX programot másik (az MP Navigator EX, ZoomBrowser EX vagy a Digital Photo Professional) alkalmazásból indították el, a mappafa terület nem látható. Az alkalmazáson belül megnyitott képek mintaképként (miniatűrként) jelennek meg.



### 3. Kattintson a kinyomtatandó kép mintaképre.

Az e kép alatti példányszám „1” lesz, maga a kiválasztott kép pedig megjelenik a kiválasztott kép területen.

#### Megjegyzés

- Ha törölni szeretne egy képet a kiválasztott kép területéről, jelölje ki és kattintson az  (Importált kép törlése) gombra.

Ha az összes képet törölni szeretné a kiválasztott kép területéről, jelölje ki és kattintson az  (Összes importált kép törlése) gombra.

- Ha a képet kettő vagy több példányban szeretné kinyomtatni, kattintson a  (Felfelé nyíl) gombra, amíg el nem éri a másolatok kívánt számát. Ha csökkenteni szeretné a mezőben látható példányszámot, kattintson a  (Lefelé nyíl) gombra.
- Módosíthatja a fényképek sorrendjét a képernyő jobb felső sarkában látható lista segítségével.

A nyomtatási sorrendet a Dátum szerint (Sort by Date) és a Név szerint (Sort by Name) lehetőségek közül választhatja ki.

---

### Megjegyzés

---

- A nyomtatás előtt javíthatja vagy tökéletesítheti a kiválasztott képet.
    - ➔ [Képek javítása és tökéletesítése](#)
  - A részleteket a Kép kiválasztása (Select Images) képernyő súgójában találja.
- 



[A lap tetejére↑](#)



## Bővített felhasználói kézikönyv

Bővített felhasználói kézikönyv > Számítógépről való nyomtatás > Nyomtatás a mellékelt alkalmazáson keresztül > Fényképek nyomtatása > A papír kiválasztása

## A papír kiválasztása

### 1. Kattintson a Papír kiválasztása (Select Paper) elemre.

Megjelenik a Papír kiválasztása (Select Paper) képernyő.

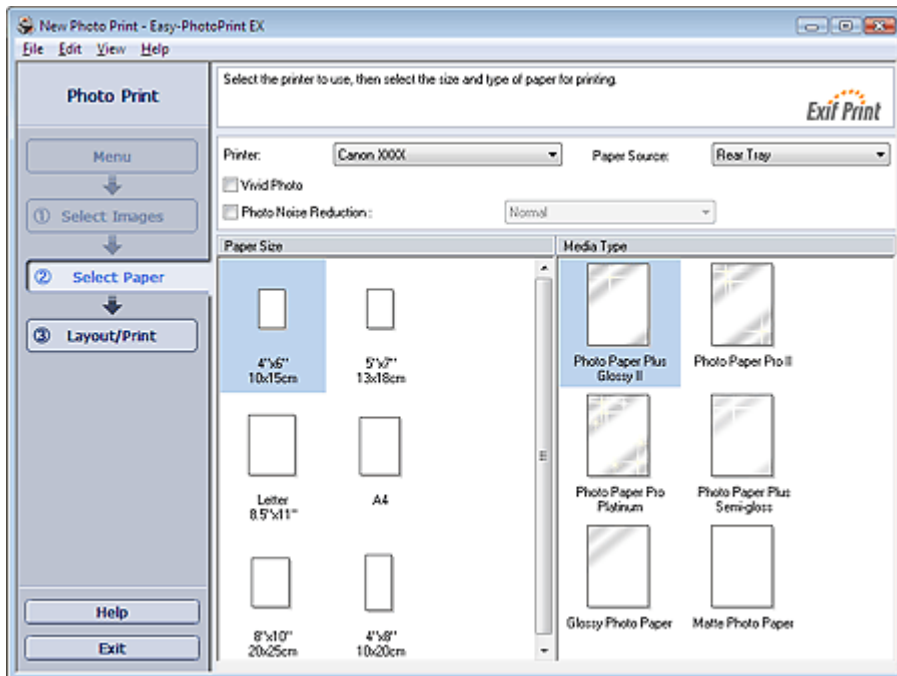

### 2. A következő elemeket állítsa be a használandó nyomtatónak és papírnak megfelelően:

Nyomtató

Papírforrás

Papírméret

Hordozótípus

#### Megjegyzés

- A papírméret és hordozótípusok a nyomtató típusától függően változhatnak. A részleteket a súgóban találja.
- A papírforrások a nyomtató típusától és a hordozótípustól függően változhatnak.

#### Fontos

- Ha a Hordozótípus (Media Type) beállításnál a Fine Art Photo Rag értéket választja, a nyomtató automatikusan 35 mm-es margót alkalmaz a papír felső és alsó szélén. Nyomtatás előtt célszerű ellenőrizni a nyomtatási területet az Előnézet területen.

#### Megjegyzés

- Élénkítheti a kinyomtatott fényképek színét, és csökkentheti a fotózajt.
  - ➔ Élénk színű fényképek nyomtatása
  - ➔ A fotózaj csökkentése
- A részleteket a Papír kiválasztása (Select Paper) képernyő súgójában találja.



Vissza a lap tetejére 

## Bővített felhasználói kézikönyv

Bővített felhasználói kézikönyv > Számítógépről való nyomtatás > Nyomtatás a mellékelt alkalmazáson keresztül > Fényképek nyomtatása > Nyomtatás

## Nyomtatás

### 1. Kattintson a Elrendezés/Nyomtatás (Layout/Print) elemére.

Megjelenik az Elrendezési/Nyomtatás (Layout/Print) képernyő.

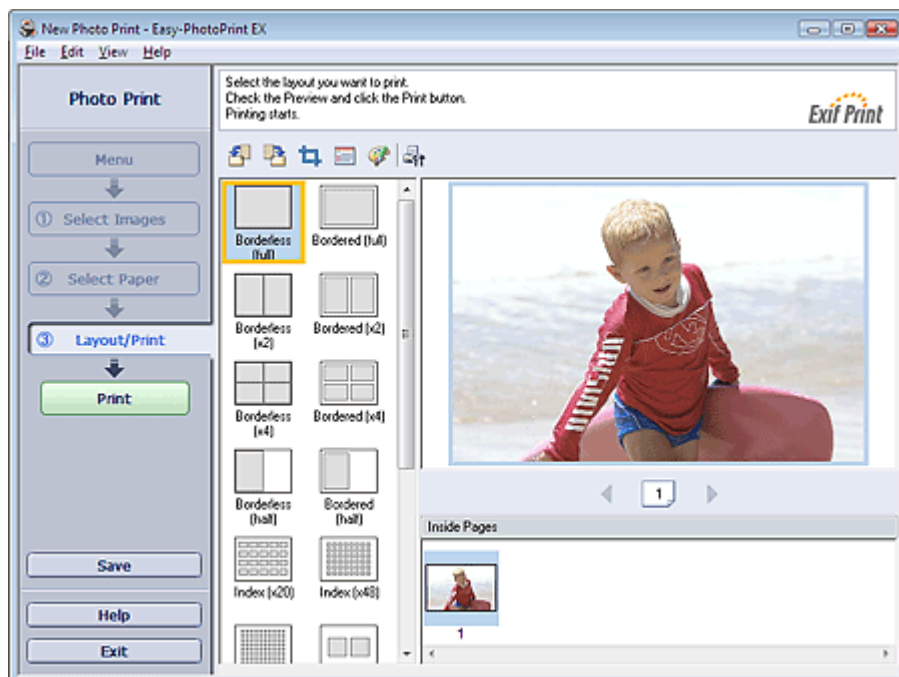

### Fontos

- A mappában lévő képek mintaképként (miniatűrként) jelennek meg:
  - A kép szélén egy fekete vonal jelenik meg.
  - A kép egyik széle le van vágva.

Az ilyen képek a felnagyítás vagy az előkép megnyitása után hibátlanul jelennek meg, és a jelenség a nyomtatás eredményét sem befolyásolja.

### 2. Válassza ki a használni kívánt elrendezést.

Kattintson egy szegély nélküli elrendezésre a szegély nélküli képek nyomtatásához.

### Megjegyzés

- A választható elrendezési típusok a nyomtatótól, a papírmérettől és a hordozótípustól függően változhatnak.

### 3. Kattintson a Nyomtatás (Print) gombra.

### Fontos

- Ha nagyméretű, például A3/A3+ méretű papírra nyomtat, előfordulhat, hogy egyes számítógépek nem tudják megfelelően elvégezni a nyomtatást, ha egyszerre egynél több oldalt nyomtat vagy több példányban nyomtat. Ilyen papír esetén célszerű az oldalakat egyenként kinyomtatni.
- Ha A4-nél nagyobb méretű papírra nyomtat, vagy nagy felbontású képeket nyomtat, előfordulhat, hogy a nyomtató csak az oldal közepére fog nyomtatni, amennyiben egyszerre sok képet kívánt kinyomtatni. Ilyen esetben a Beállítások (Preferences) párbeszédpanelen jelölje be a Nyomtatási sorba beállítás laponként (Spool print job page by page) jelölőnégyzetet, majd végezze el a nyomtatást újból.

Ha meg szeretné jeleníteni a Beállítások (Preferences) párbeszédpanelt, kattintson a  (Beállítások) gombra, vagy válassza a Fájl (File) menü Beállítások... (Preferences...) elemét.

- Ha a Papír kiválasztása (Select Paper) képernyőn a Hordozótípus (Media Type) beállításnál a Fine Art Photo Rag értéket választja, a nyomtató automatikusan 35 mm-es margót alkalmaz a papír felső és alsó szélén.

Nyomtatás előtt célszerű ellenőrizni a nyomtatási területet az Előnézet területen.

---

 **Megjegyzés**

- Afényképanyomtatási beállítások rögzítése nem történik meg, ha az Easy-PhotoPrint EX programból úgy lép ki, hogy nem menti a beállításokat. Azt javasoljuk, hogy mentse a nyomtatott képet, ha újra ki szeretné nyomtatni.
  - ➔ Fényképek mentése
- Ha a képet szegéllyel nyomtatja, a jobb és a bal oldali, illetve a felső és az alsó margók szélessége eltérhet egymástól.
  - ➔ Nyomtatás azonos szélességű margókkal
- Lehetőség van képek levágására és dátumok fényképekre történő nyomtatására.
  - ➔ Fényképek levágása (Fotónyomtatás)
  - ➔ Dátum nyomtatása a fényképekre (Fotónyomtatás)
- A nyomtatás előtt javíthatja vagy tökéletesítheti a kiválasztott képet.
  - ➔ Képek javítása és tökéletesítése
- A Beállítások (Preferences) párbeszédpanelen további fényképanyomtatási beállításokat (példányszám, nyomtatási minőség stb.) adhat meg.

Ha meg szeretné jeleníteni a Beállítások (Preferences) párbeszédpanelt, kattintson a  (Beállítások) gombra, vagy válassza a Fájl (File) menü Beállítások... (Preferences...) elemét.

- A részleteket az Elrendezés/nyomtatás (Layout/Print) képernyő súgóájában találja.
- 



[A lap tetejére](#) 

## Bővített felhasználói kézikönyv

Bővített felhasználói kézikönyv > Számítógépről való nyomtatás > Nyomtatás a mellékelt alkalmazáson keresztül > Album létrehozása

### Album létrehozása

Az Easy-PhotoPrint EX programmal saját igényei szerinti fényképalbumot készíthet.

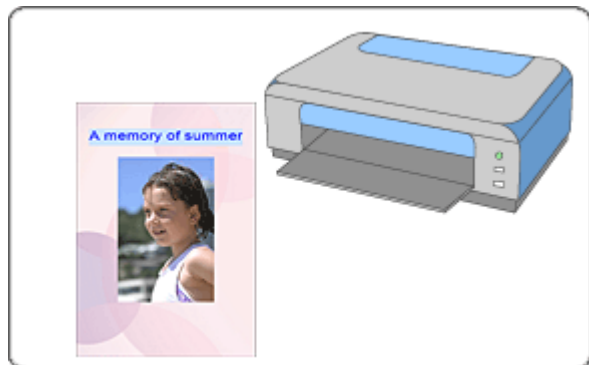

#### Lépések

1. Az Easy-PhotoPrint EX program elindítása
2. A papír és az elrendezés kiválasztása
3. Fénykép kiválasztása
4. Szerkesztés
5. Nyomtatás

#### Próbálja ki

- ➔ Képek javítása és tökéletesítése
- ➔ Elrendezés módosítása
- ➔ Háttér módosítása
- ➔ Fényképek hozzáadása
- ➔ Fényképek helyének cseréje
- ➔ Fényképek cseréje
- ➔ Fényképek helyének, szögének és méretének módosítása
- ➔ Fényképek levágása
- ➔ Fényképek keretezése
- ➔ Dátum nyomtatása a fényképekre
- ➔ Megjegyzések csatolása fényképekhez
- ➔ Szöveg hozzáadása fényképekhez
- ➔ Mentés
- ➔ Elmentett fájlok megnyitása

#### Kérdések és válaszok

- ➔ Hogyan helyezhetem át (vagy másolhatom) a mentett adatokat?
- ➔ Mit jelent az „1.L” és a „4.L”?

## Bővített felhasználói kézikönyv

Bővített felhasználói kézikönyv > Számítógépről való nyomtatás > Nyomtatás a mellékelt alkalmazáson keresztül > Album létrehozása > Az Easy-PhotoPrint EX program elindítása

### Az Easy-PhotoPrint EX program elindítása

1. A Start menüből válassza ki a Minden program ((All) Programs) > Canon Utilities > Easy-PhotoPrint EX > Easy-PhotoPrint EX alkalmazást.

Ekkor elindul az Easy-PhotoPrint EX program, és megjelenik a Menü (Menu).

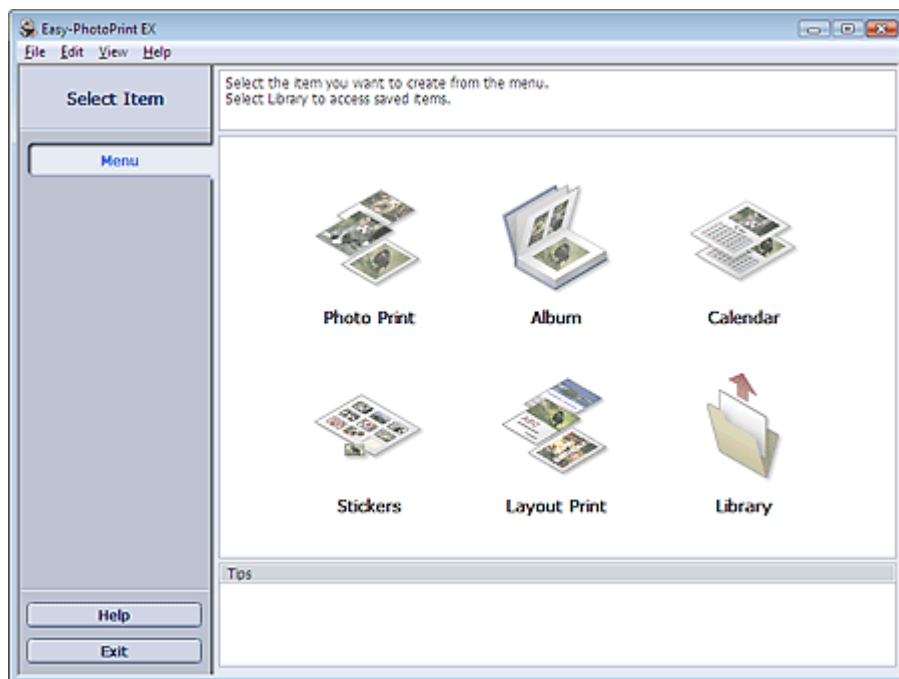

[A lap tetejére↑](#)

## Bővített felhasználói kézikönyv

Bővített felhasználói kézikönyv > Számítógépről való nyomtatás > Nyomtatás a mellékelt alkalmazáson keresztül > Album létrehozása > A papír és az elrendezés kiválasztása

## A papír és az elrendezés kiválasztása

### 1. Kattintson a Menü (Menu) Album (Album) elemére.

Megjelenik az Oldalbeállítás (Page Setup) képernyő.

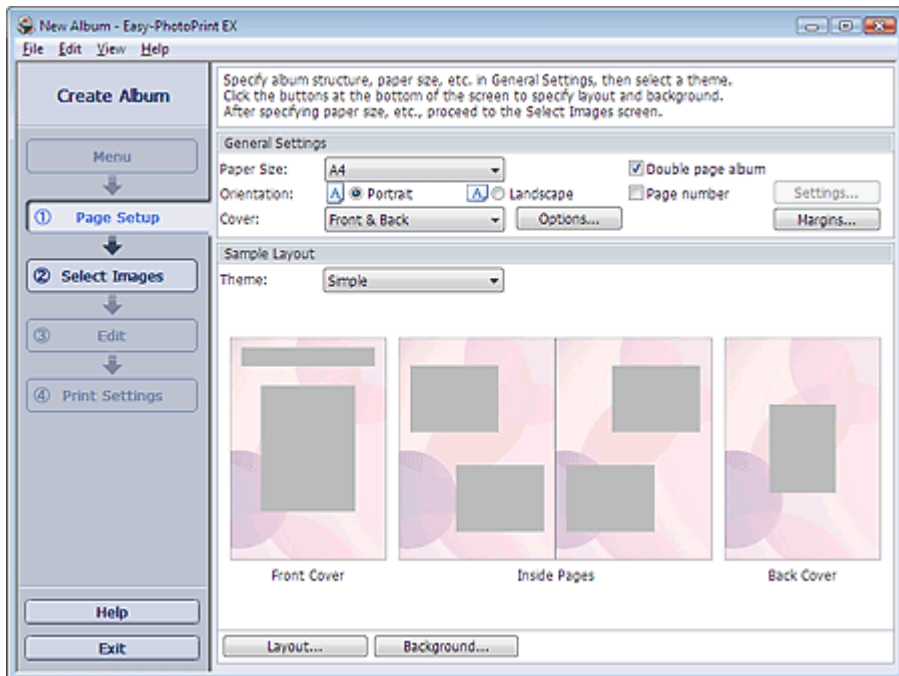

### 2. Állítsa be a következő elemeket az Általános beállítások (General Settings) részben:

Papírméret

Tájolás

Fedőlap

Kétoldalas album

Oldalszám

#### Megjegyzés

- A választható papírméretekkal kapcsolatos tájékoztatást a súgóban találja.
- A Fedőlap-beállítások (Cover Options) párbeszédpanelen beállíthatja, hogy meg szeretné-e jeleníteni a képeket az album elő- és hátlapjának belsejében. A Fedőlap-beállítások (Cover Options) párbeszédpanel megjelenítéséhez válassza az Elülső (Front) vagy az Elülső és hátsó (Front & Back) lehetőséget a Fedőlap (Cover) elemnél, és kattintson a Beállítások... (Options...) gombra.
- A kiterjesztett (kétoldalas mesterlapból álló) oldalelrendezéshez válassza a Kétoldalas album (Double page album) lehetőséget. A kétoldalas oldalelrendezésben a képek úgy is elhelyezhetők, hogy mindkét oldalra átnyúljanak.
- Az oldalszámok beállításait (hely, betűméret stb.) az Oldalszám-beállítások (Page Number Settings) párbeszédpanelen adhatja meg. Ha meg szeretné jeleníteni az Oldalszám-beállítások (Page Number Settings) párbeszédpanelét, válassza ki az Oldalszám (Page number) jelölőnégyzetet, és kattintson a Beállítások... (Settings...) gombra.
- A Margóbeállítások (Margin Settings) párbeszédpanelen beállíthatók az egyes elrendezések margói az előlapon, a belső lapokon és a hátlapon. Ha meg szeretné jeleníteni a Margóbeállítások (Margin Settings) párbeszédpanelét, kattintson a Margók... (Margins...) elemre.

### 3. A használni kívánt téma a Mintaelrendezés (Sample Layout) terület Téma (Theme) eleménél választható ki.

### 4. Ha módosítani szeretné az elrendezést, kattintson az Elrendezés... (Layout...) parancsra.

Megjelenik az Elrendezés módosítása (Change Layout) párbeszédpanel.

Az Elrendezés módosítása (Change Layout) párbeszédpanelen módosíthatja az elrendezést, vagy a fényképre nyomtathatja a kép készítésének dátumát.



#### Megjegyzés

---

- Az albumhoz választható elrendezések különbözőek lehetnek a Papírméret (Paper Size), a Tájolás (Orientation) és a Kétoldalas album (Double page album) beállítástól, illetve a kiválasztott oldaltípustól (előlap, belső oldal, hátlap) függően.
  - A Dátumbeállítások (Date Settings) párbeszédpanelen beállíthatja a dátum szövegének helyét, méretét és színét. Ha meg szeretné jeleníteni a Dátumbeállítások (Date Settings) párbeszédpanel, jelölje be a Dátum nyomtatása (Print date) jelölőnégyzetet az Elrendezés módosítása (Change Layout) párbeszédpanelen, majd kattintson a Dátumbeállítások... (Date Settings...) parancsra.
- 

#### 5. Ha módosítani szeretné a hátteret, kattintson a Háttér... (Background...) parancsra.

Megjelenik a Háttér módosítása (Change Background) párbeszédpanel.

A Háttér módosítása (Change Background) párbeszédpanel révén a hátteret befestheti egyszínűre, vagy beilleszthet rá egy képfájlt.



#### Megjegyzés

---

- A részleteket az Oldalbeállítás (Page Setup) képernyő sугójában találja.
- 



[A lap tetejére](#)

## Bővített felhasználói kézikönyv

Bővített felhasználói kézikönyv > Számítógépről való nyomtatás > Nyomtatás a mellékelt alkalmazáson keresztül > Album létrehozása > Fénykép kiválasztása

## Fénykép kiválasztása

### 1. Kattintson a Kép kiválasztása (Select Images) elemre.

Megjelenik a Kép kiválasztása (Select Images) a képernyőn.

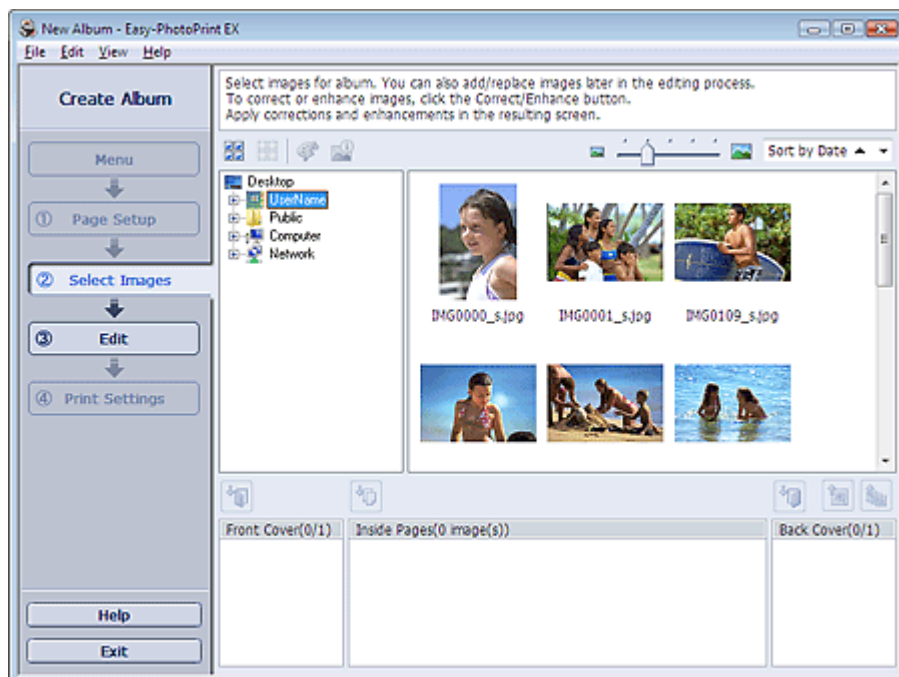

### 2. Válassza ki a nyomtatandó képet tartalmazó mappát a mappafa területről.

A mappában lévő képek mintaképként (miniatűrként) jelennek meg.

#### Megjegyzés

- Ha az Easy-PhotoPrint EX programot másik (az MP Navigator EX vagy a ZoomBrowser EX) alkalmazásból indították el, a mappafa terület nem látható. Az MP Navigator EX és a ZoomBrowser EX programon belül megnyitott képek mintaképként lesznek megjelenítve.

### 3. Válassza ki azokat a képeket, amelyeket a hátlapra szeretne nyomtatni, és kattintson a következő gombok egyikére:

Ha az előlapra szeretne nyomtatni, kattintson az  (Importálás az előlapra) gombra.

Ha a belső oldalakra szeretne nyomtatni, kattintson az  (Importálás belső oldalakra) gombra.

Ha a hátlapra szeretne nyomtatni, kattintson az  (Importálás a hátlapra) gombra.

A kijelölt képek megjelennek a kiválasztott kép területen.

Úgy is kiválaszthatja a nyomtatni kívánt kép(ek)et, ha a kiválasztott kép területre húzza őket.

#### Megjegyzés

- Ha törölni szeretne egy képet a kiválasztott kép területéről, jelölje ki és kattintson az  (Importált kép törlése) gombra.

Ha az összes képet törölni szeretné a kiválasztott kép területéről, jelölje ki és kattintson az  (Összes importált kép törlése) gombra.

#### Megjegyzés



- A részleteket a Kép kiválasztása (Select Images) képernyő ságójában találja.
- 



[A lap tetejére↑](#)

## Bővített felhasználói kézikönyv

Bővített felhasználói kézikönyv > Számítógépről való nyomtatás > Nyomtatás a mellékelt alkalmazáson keresztül > Album létrehozása > Szerkesztés

## Szerkesztés

### 1. Kattintson a Szerkesztés (Edit) gombra.

Megjelenik a Szerkesztés (Edit) képernyő.

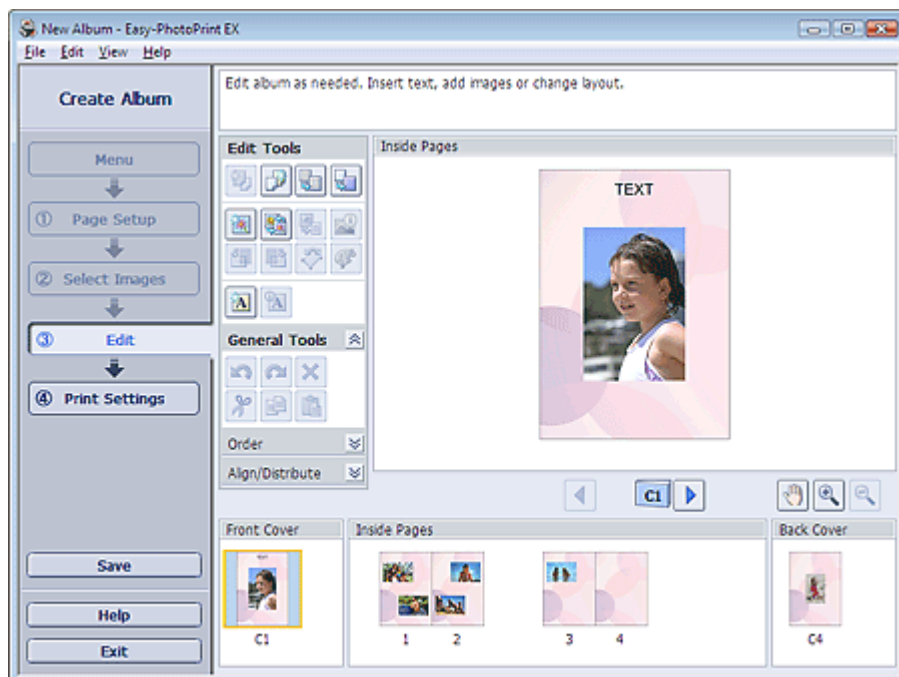

### 2. Szerkessze az albumot, ha szükséges.

- ➔ Elrendezés módosítása
- ➔ Háttér módosítása
- ➔ Fényképek hozzáadása
- ➔ Fényképek helyének cseréje
- ➔ Fényképek cseréje
- ➔ Fényképek helyének, szögének és méretének módosítása
- ➔ Fényképek levágása
- ➔ Fényképek keretezése
- ➔ Dátum nyomtatása a fényképekre
- ➔ Megjegyzések csatolása fényképekhez
- ➔ Szöveg hozzáadása fényképekhez

#### Megjegyzés

- A szerkesztés nem történik meg, ha az Easy-PhotoPrint EX programból úgy lép ki, hogy nem menti a szerkesztett albumot. Azt javasoljuk, hogy mentse az elemet, ha újra szeretné szerkeszteni.

Az album előlapján és hátlapján a következőképpen vannak megjelenítve az oldalszámok:

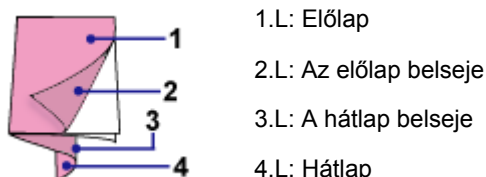

#### ➔ Mentés

- A részleteket az Szerkesztés (Edit) képernyő ságójában találja.



[A lap tetejére↑](#)

## Bővített felhasználói kézikönyv

Bővített felhasználói kézikönyv > Számítógépről való nyomtatás > Nyomtatás a mellékelt alkalmazáson keresztül > Album létrehozása > Nyomtatás

## Nyomtatás

### 1. Kattintson a Nyomtatásbeállítások (Print Settings) gombra.

Megjelenik a Nyomtatásbeállítások (Print Settings) képernyő.



### 2. A következő elemeket állítsa be a használandó nyomtatónak és papírnak megfelelően:

Nyomtató

Hordozótípus

Példányszám

Papírforrás

Nyomtatási minőség

Szegély nélküli nyomtatás



#### Megjegyzés

- A hordozótípusok a nyomtató típusától és a papírmérettől függően változhatnak.
- Ha a kiválasztott nyomtató és hordozótípus támogatja a duplex nyomtatást, megjelenik a Kétoldalas nyomtatás (Duplex Printing) jelölőnégyzet. Jelölje be ezt a jelölőnégyzetet, ha a lap mindkét oldalára szeretne nyomtatni.
- Ha bejelöli a Kétoldalas nyomtatás (Duplex Printing) jelölőnégyzetet, miután egy olyan nyomtatót választott, amely az automatikus kétoldalas nyomtatást támogatja, megjelenik az Automatikus (Automatic) jelölőnégyzet. Jelölje be ezt a jelölőnégyzetet, ha automatikusan a lap mindkét oldalára szeretne nyomtatni.
- A papírforrások a nyomtató típusától és a hordozótípustól függően változhatnak.
- A Nyomtatási minőség (Print Quality Settings) párbeszédpanelen adhatja meg a nyomtatási minőségre vonatkozó speciális beállításokat. Ha meg szeretné jeleníteni a Nyomtatási minőség beállításai (Print Quality Settings) párbeszédpanelét, a Nyomtatásbeállítások (Print Settings) képernyő Nyomtatási minőség (Print Quality) beállításánál válassza az Egyéni (Custom) lehetőséget, és kattintson a Minőségbeállítások... (Quality Settings...) gombra.
- Jelölje be a Szegély nélküli elrendezés (Borderless Printing) jelölőnégyzetet a szegély nélküli képek nyomtatásához.
- A Nyomtatásbeállítások (Print Settings) párbeszédpanelen megadhatja a nyomtatási tartományt és a kiterjedés mértékét a szegély nélküli nyomtatáshoz. Ha meg szeretné jeleníteni a Nyomtatásbeállítások (Print Settings) párbeszédpanelét, kattintson az Egyebek... (Advanced...) elemre.

### 3. Kattintson a Nyomtatás (Print) gombra.

#### **Megjegyzés**

---

- A részleteket a Nyomtatásbeállítás (Print Settings) képernyő ságójában találja.
- 



[A lap tetejére↑](#)

## Bővített felhasználói kézikönyv

Bővített felhasználói kézikönyv > Számítógépről való nyomtatás > Nyomtatás a mellékelt alkalmazáson keresztül > Naptárak nyomtatása

### Naptárak nyomtatása

Az Easy-PhotoPrint EX programmal létrehozhatja saját naptárát kedvenc fényképeinek felhasználásával.

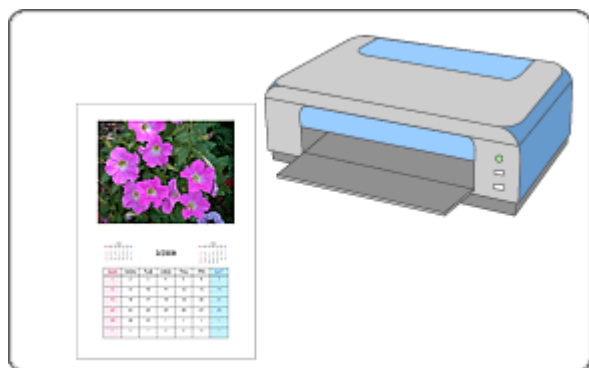

#### Lépések

1. Az Easy-PhotoPrint EX program elindítása
2. A papír és az elrendezés kiválasztása
3. Fénykép kiválasztása
4. Szerkesztés
5. Nyomtatás

#### Próbálja ki

- ➔ Képek javítása és tökéletesítése
- ➔ Elrendezés módosítása
- ➔ Háttér módosítása
- ➔ Fényképek hozzáadása
- ➔ Fényképek helyének cseréje
- ➔ Fényképek cseréje
- ➔ Fényképek helyének, szögének és méretének módosítása
- ➔ Fényképek levágása
- ➔ Fényképek keretezése
- ➔ Dátum nyomtatása a fényképekre
- ➔ Szöveg hozzáadása fényképekhez
- ➔ Naptár beállítása
- ➔ Ünnepnapok beállítása
- ➔ Mentés
- ➔ Elmentett fájlok megnyitása

#### Kérdések és válaszok

- ➔ Hogyan helyezhetem át (vagy másolhatom) a mentett adatokat?

## Bővített felhasználói kézikönyv

Bővített felhasználói kézikönyv > Számítógépről való nyomtatás > Nyomtatás a mellékelt alkalmazáson keresztül > Naptárak nyomtatása > Az Easy-PhotoPrint EX program elindítása

### Az Easy-PhotoPrint EX program elindítása

1. A Start menüből válassza ki a Minden program ((All) Programs) > Canon Utilities > Easy-PhotoPrint EX > Easy-PhotoPrint EX alkalmazást.

Ekkor elindul az Easy-PhotoPrint EX, és megjelenik a Menü (Menu)..

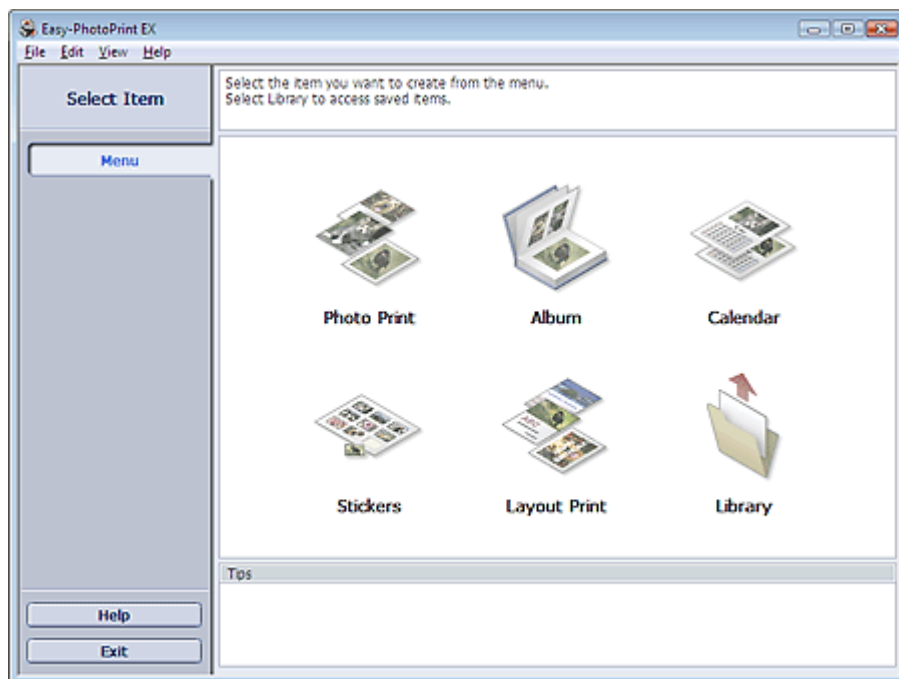

[A lap tetejére↑](#)

## Bővített felhasználói kézikönyv

Bővített felhasználói kézikönyv > Számítógépről való nyomtatás > Nyomtatás a mellékelt alkalmazáson keresztül > Naptárak nyomtatása > A papír és az elrendezés kiválasztása

## A papír és az elrendezés kiválasztása

### 1. Kattintson a Menü (Menu) Naptár (Calendar) elemére.

Megjelenik az Oldalbeállítás (Page Setup) képernyő.

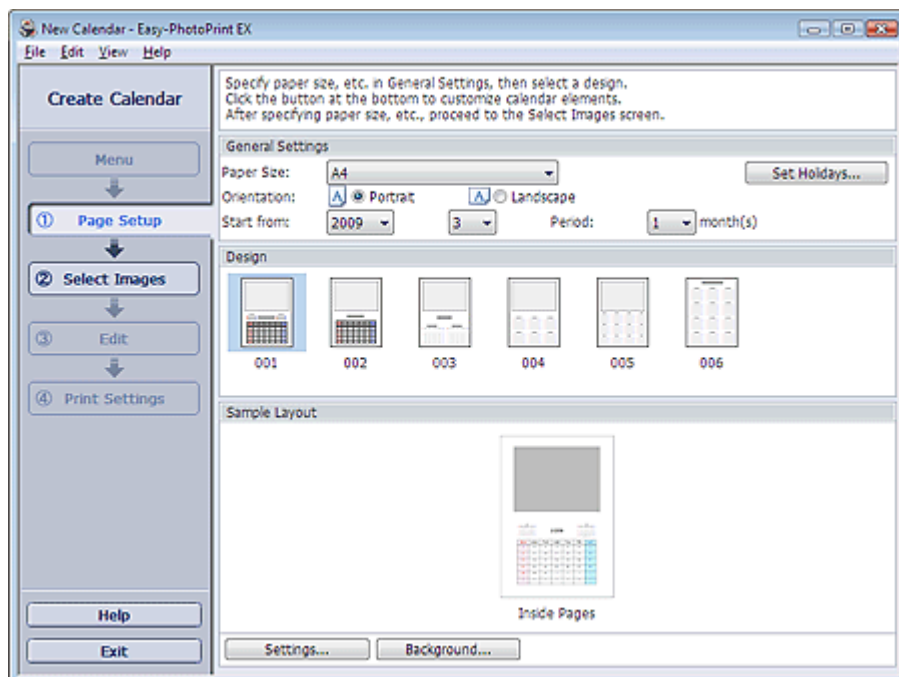

### 2. Állítsa be a következő elemeket az Általános beállítások (General Settings) részben:

Papírméret

Tájolás

Kezdet

Időszak

#### **Megjegyzés**

- A választható papírméretekkal kapcsolatos tájékoztatást a súgóban találja.
- A naptárhoz ünnepnapokat adhat.  
➔ [Ünnepnapok beállítása](#)

### 3. Válasszon egy elrendezést.

Ha szükséges, adja meg a naptár speciális beállításait, és állítsa be a hátteret.

#### **Megjegyzés**

- Tetszés szerint módosíthatja a naptárt (a dátumok és a hét napjainak betűszínét, helyét és a naptár méretét stb.).  
➔ [Naptár beállítása](#)
- A Hátér módosítása (Change Background) párbeszédpanel révén a hátteret befestheti egyszínűre, vagy beilleszthet rá egy képfájlt. Kattintson a Hátér... (Background...) párbeszédpanel Hátér módosítása (Change Background) elemére.

#### **Megjegyzés**

- A részleteket az Oldalbeállítás (Page Setup) képernyő ságójában találja.





## Bővített felhasználói kézikönyv

Bővített felhasználói kézikönyv > Számítógépről való nyomtatás > Nyomtatás a mellékelt alkalmazáson keresztül > Naptárak nyomtatása > Fénykép kiválasztása

## Fénykép kiválasztása

### 1. Kattintson a Kép kiválasztása (Select Images) elemre.

Megjelenik a Kép kiválasztása (Select Images) a képernyőn.



### 2. Válassza ki a nyomtatandó képet tartalmazó mappát a mappafa területről.

A mappában lévő képek mintaképként (miniatűrként) jelennek meg.

### 3. Válassza ki a nyomtatandó kép(ek)et, majd kattintson az (Importálás belső oldalakra) gombra.

A kijelölt képek megjelennek a kiválasztott kép területen.

Úgy is kiválaszthatja a nyomtatni kívánt kép(ek)et, ha a kiválasztott kép területre húzza őket.

#### Megjegyzés

- Ha törölni szeretne egy képet a kiválasztott kép területéről, jelölje ki és kattintson az  (Importált kép törlése) gombra.

Ha az összes képet törölni szeretné a kiválasztott kép területéről, kattintson az  (Összes importált kép törlése gomb) gombra.

#### Megjegyzés

- A részleteket a Kép kiválasztása (Select Images) képernyő ságójában találja.



## Bővített felhasználói kézikönyv

Bővített felhasználói kézikönyv > Számítógépről való nyomtatás > Nyomtatás a mellékelt alkalmazáson keresztül > Naptárak nyomtatása > Szerkesztés

## Szerkesztés

### 1. Kattintson a Szerkesztés (Edit) gombra.

Megjelenik a Szerkesztés (Edit) képernyő.

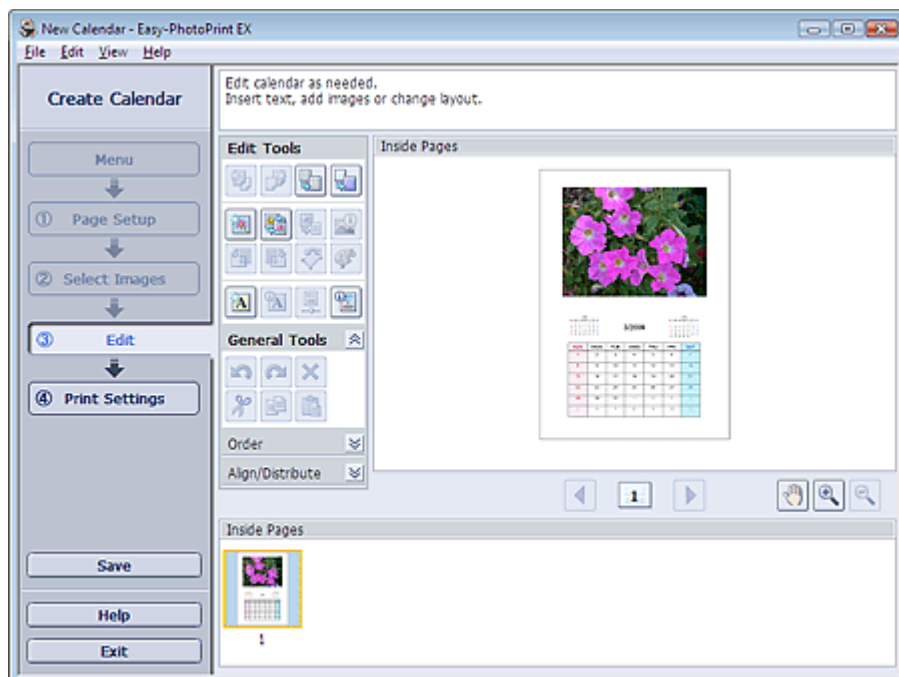

### 2. Szerkessze a naptárat, ha szükséges.

- ➔ Elrendezés módosítása
- ➔ Háttér módosítása
- ➔ Fényképek hozzáadása
- ➔ Fényképek helyének cseréje
- ➔ Fényképek cseréje
- ➔ Fényképek helyének, szögének és méretének módosítása
- ➔ Fényképek levágása
- ➔ Fényképek keretezése
- ➔ Dátum nyomtatása a fényképekre
- ➔ Szöveg hozzáadása fényképekhez
- ➔ Naptár beállítása
- ➔ Ünnepek beállítása

#### Megjegyzés

- A szerkesztés nem történik meg, ha az Easy-PhotoPrint EX programból úgy lép ki, hogy nem menti a szerkesztett naptárat. Azt javasoljuk, hogy mentse az elemet, ha újra szeretné szerkeszteni.
  - ➔ Mentés
- A részleteket a Szerkesztés (Edit) képernyő súgójában találja.



## Bővített felhasználói kézikönyv

Bővített felhasználói kézikönyv > Számítógépről való nyomtatás > Nyomtatás a mellékelt alkalmazáson keresztül > Naptárak nyomtatása > Nyomtatás

## Nyomtatás

### 1. Kattintson a Nyomtatásbeállítások (Print Settings) gombra.

Megjelenik a Nyomtatásbeállítások (Print Settings) képernyő.

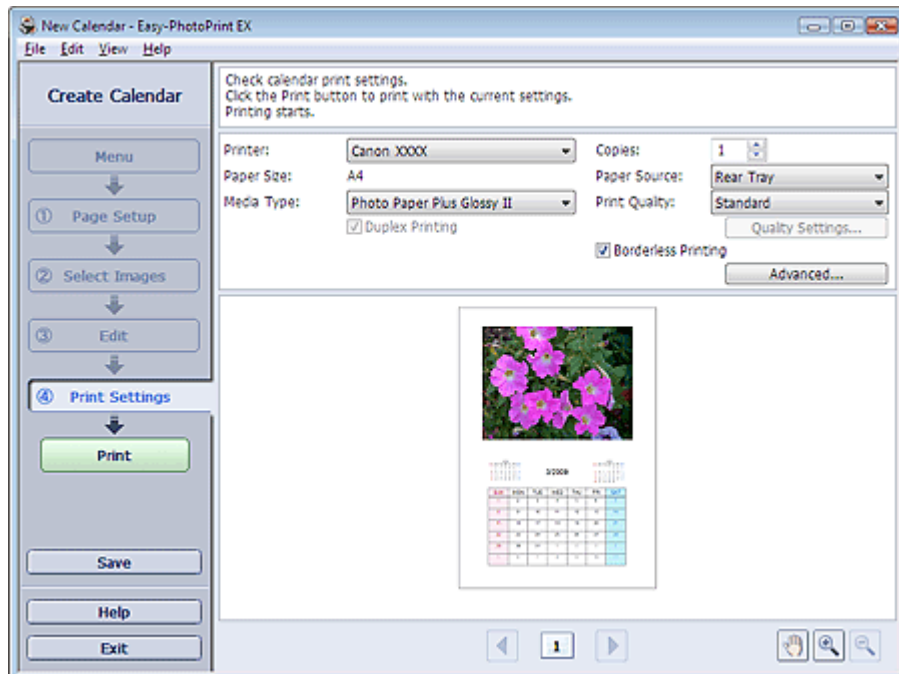

### 2. A következő elemeket állítsa be a használandó nyomtatónak és papírnak megfelelően:

Nyomtató

Hordozótípus

Példányszám

Papírforrás

Nyomtatási minőség

Szegély nélküli nyomtatás



#### Megjegyzés

- A hordozótípusok a nyomtató típusától és a papírmérettől függően változhatnak.
- Ha a kiválasztott nyomtató és hordozótípus támogatja a duplex nyomtatást, megjelenik a Kétoldalas nyomtatás (Duplex Printing) jelölőnégyzet. Jelölje be ezt a jelölőnégyzetet, ha a lap mindkét oldalára szeretne nyomtatni.
- Ha bejelöli a Kétoldalas nyomtatás (Duplex Printing) jelölőnégyzetet, miután egy olyan nyomtatót választott, amely az automatikus kétoldalas nyomtatást támogatja, megjelenik az Automatikus (Automatic) jelölőnégyzet. Jelölje be ezt a jelölőnégyzetet, ha automatikusan a lap mindkét oldalára szeretne nyomtatni.
- A papírforrások a nyomtató típusától és a hordozótípustól függően változhatnak.
- A Nyomtatási minőség (Print Quality Settings) párbeszédpanelen adhatja meg a nyomtatási minőségre vonatkozó speciális beállításokat. Ha meg szeretné jeleníteni a Nyomtatási minőség beállításai (Print Quality Settings) párbeszédpanelét, a Nyomtatási minőség (Print Quality) beállításánál válassza az Egyéni (Custom) lehetőséget, és kattintson a Minőségbeállítások... (Quality Settings...) gombra.
- A Nyomtatásbeállítások (Print Settings) párbeszédpanelen megadhatja a nyomtatási tartományt és a kiterjedés mértékét a szegély nélküli nyomtatáshoz. Ha meg szeretné jeleníteni a Nyomtatásbeállítások (Print Settings) párbeszédpanelét, kattintson az Egyebek... (Advanced...) elemre.

### 3. Kattintson a Nyomtatás (Print) gombra.

 **Megjegyzés**

- A részleteket a Nyomtatásbeállítás (Print Settings) képernyő súgójában találja.

[A lap tetejére↑](#)

## Bővített felhasználói kézikönyv

Bővített felhasználói kézikönyv > Számítógépről való nyomtatás > Nyomtatás a mellékelt alkalmazáson keresztül > Címkenyomtatás

### Címkenyomtatás

Kedvenc képeit a nyomtatóval kompatibilis öntapadós lapokra is nyomtathatja.



#### Lépések

1. Az Easy-PhotoPrint EX program elindítása
2. A papír és az elrendezés kiválasztása
3. Fénykép kiválasztása
4. Szerkesztés
5. Nyomtatás

#### Próbálja ki

- ➔ Képek javítása és tökéletesítése
- ➔ Fényképek hozzáadása
- ➔ Fényképek helyének cseréje
- ➔ Fényképek cseréje
- ➔ Fényképek helyének, szögének és méretének módosítása
- ➔ Fényképek levágása
- ➔ Fényképek keretezése
- ➔ Szöveg hozzáadása fényképekhez
- ➔ Mentés
- ➔ Elmentett fájlok megnyitása

#### Kérdések és válaszok

- ➔ Hogyan helyezhetem át (vagy másolhatom) a mentett adatokat?

## Bővített felhasználói kézikönyv

Bővített felhasználói kézikönyv > Számítógépről való nyomtatás > Nyomtatás a mellékelt alkalmazáson keresztül > Címkenyomtatás > Az Easy-PhotoPrint EX program elindítása

### Az Easy-PhotoPrint EX program elindítása

1. A Start menüből válassza ki a Minden program ((All) Programs) > Canon Utilities > Easy-PhotoPrint EX > Easy-PhotoPrint EX alkalmazást.

Ekkor elindul az Easy-PhotoPrint EX, és megjelenik a Menü (Menu).

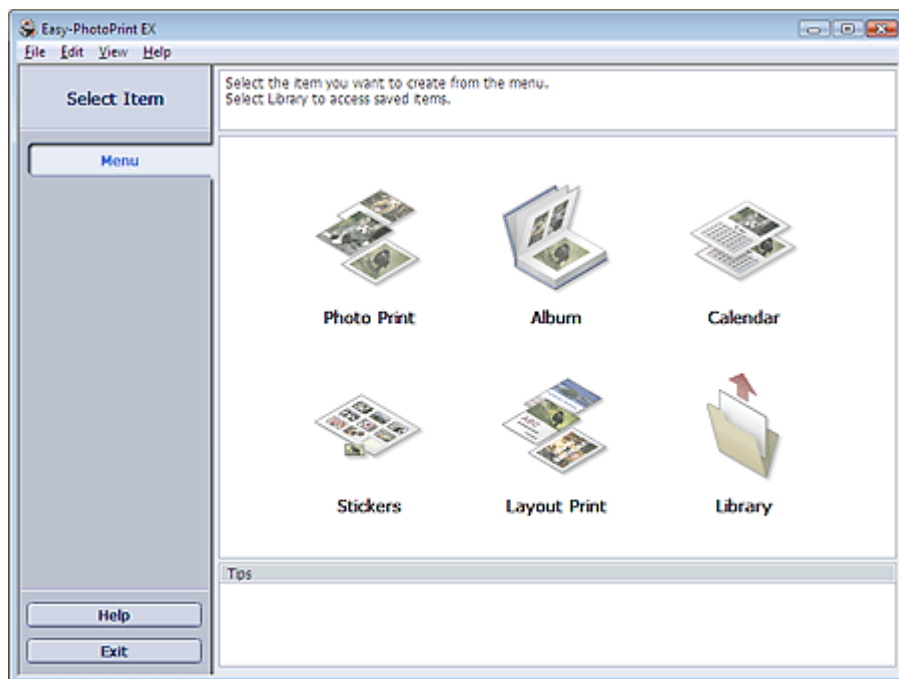

[A lap tetejére↑](#)

## Bővített felhasználói kézikönyv

Bővített felhasználói kézikönyv > Számítógépről való nyomtatás > Nyomtatás a mellékelt alkalmazáson keresztül > Címkenyomtatás > A papír és az elrendezés kiválasztása

## A papír és az elrendezés kiválasztása

### 1. Kattintson a Menü (Menu) Címkék (Stickers) elemére.

Megjelenik az Oldalbeállítás (Page Setup) képernyő.

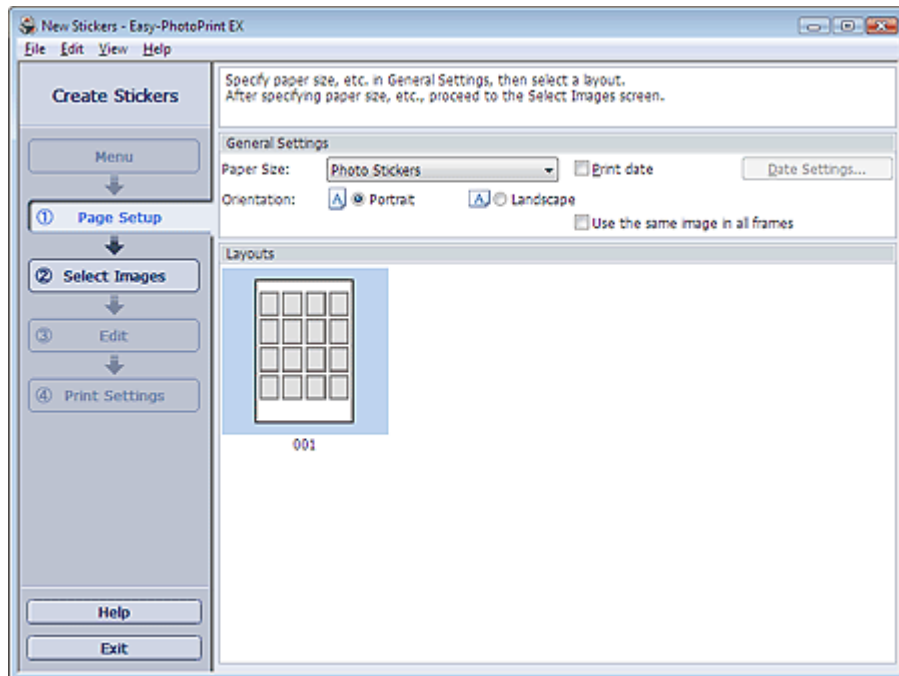

### 2. Állítsa be a következő elemeket az Általános beállítások (General Settings) részben:

Papírméret

Tájolás

Dátum nyomtatása

Azonos kép használata minden képkockán

#### Megjegyzés

- Kizárólag a Fotócímkék (Photo Stickers) papírméretet választhatja.
- Ha az oldalon lévő összes képkockánál ugyanazt a képet szeretné használni, jelölje be az Azonos kép használata minden képkockán (Use the same image in all frames) jelölőnégyzetet.
- A Dátumbeállítások (Date Settings) párbeszédpanelen beállíthatja a dátum szövegének helyét, méretét és színét. Ha meg szeretné jeleníteni a Dátumbeállítások (Date Settings) párbeszédpanelét, jelölje be a Dátum nyomtatása (Print date) jelölőnégyzetet, és kattintson a Dátumbeállítások... (Date Settings...) parancsra.

#### Megjegyzés

- A részleteket az Oldalbeállítás (Page Setup) képernyő ságójában találja.



## Bővített felhasználói kézikönyv

Bővített felhasználói kézikönyv > Számítógépről való nyomtatás > Nyomtatás a mellékelt alkalmazáson keresztül > Címkenyomtatás > Fénykép kiválasztása

## Fénykép kiválasztása

### 1. Kattintson a Kép kiválasztása (Select Images) elemre.

Megjelenik a Kép kiválasztása (Select Images) a képernyőn.



### 2. Válassza ki a nyomtatandó képet tartalmazó mappát a mappafa területről.

A mappában lévő képek mintaképként (miniatűrként) jelennek meg.

### 3. Válassza ki a nyomtatandó kép(ek)et, majd kattintson az (Importálás belső oldalakra) gombra.

A kijelölt képek megjelennek a kiválasztott kép területen.

Úgy is kiválaszthatja a nyomtatni kívánt kép(ek)et, ha a kiválasztott kép területre húzza őket.

#### Megjegyzés

- Ha törölni szeretne egy képet a kiválasztott kép területéről, jelölje ki és kattintson az  (Importált kép törlése) gombra.

Ha az összes képet törölni szeretné a kiválasztott kép területéről, kattintson az  (Összes importált kép törlése) gombra.

#### Megjegyzés

- A részleteket a Kép kiválasztása (Select Images) képernyő ságójában találja.





## Bővített felhasználói kézikönyv

Bővített felhasználói kézikönyv > Számítógépről való nyomtatás > Nyomtatás a mellékelt alkalmazáson keresztül > Címkenyomtatás > Szerkesztés

## Szerkesztés

### 1. Kattintson a Szerkesztés (Edit) gombra.

Megjelenik a Szerkesztés (Edit) képernyő.

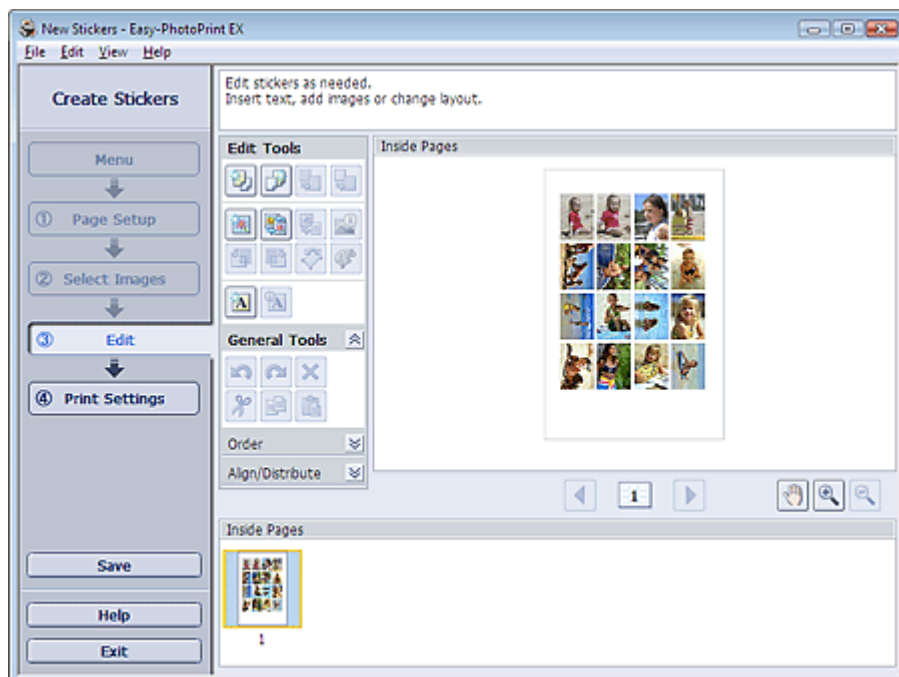

### 2. Szerkessze a címkéket, ha szükséges.

- ➔ Fényképek hozzáadása
- ➔ Fényképek helyének cseréje
- ➔ Fényképek cseréje
- ➔ Fényképek helyének, szögének és méretének módosítása
- ➔ Fényképek levágása
- ➔ Dátum nyomtatása a fényképekre
- ➔ Szöveg hozzáadása fényképekhez



#### Megjegyzés

- A szerkesztés nem történik meg, ha az Easy-PhotoPrint EX programból úgy lép ki, hogy nem menti a szerkesztett címkéket. Azt javasoljuk, hogy mentse az elemet, ha újra szeretné szerkeszteni.
  - ➔ Mentés
- A részleteket a Szerkesztés (Edit) képernyő ságójában találja.



A lap tetejére↑

## Bővített felhasználói kézikönyv

Bővített felhasználói kézikönyv > Számítógépről való nyomtatás > Nyomtatás a mellékelt alkalmazáson keresztül > Címkenyomtatás > Nyomtatás

## Nyomtatás

### 1. Kattintson a Nyomtatásbeállítások (Print Settings) gombra.

Megjelenik a Nyomtatásbeállítások (Print Settings) képernyő.

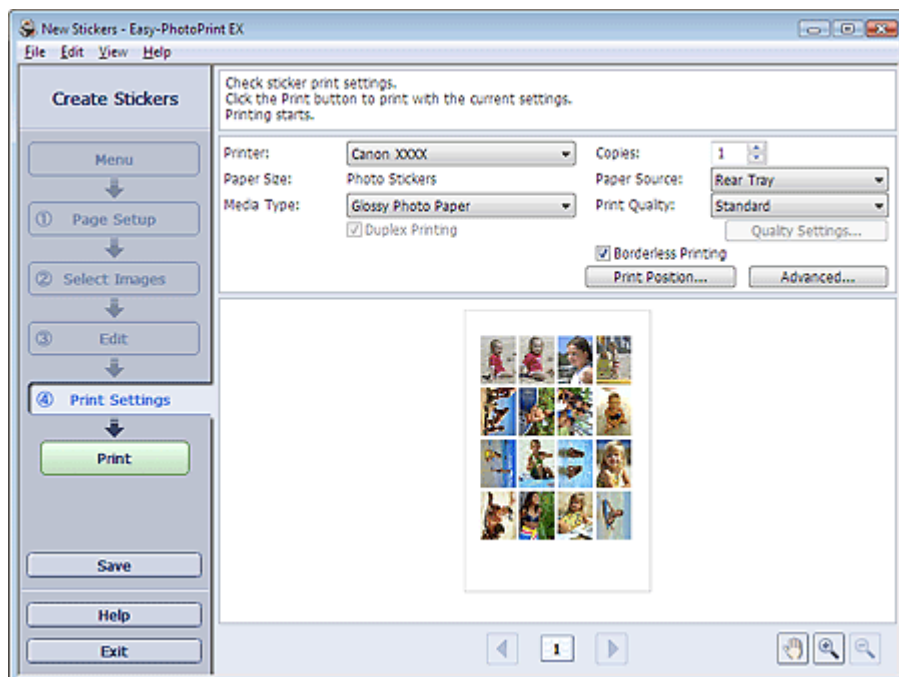

### 2. A következő elemeket állítsa be a használandó nyomtatónak és papírnak megfelelően:

Nyomtató

Hordozótípus

Példányszám

Papírforrás

Nyomtatási minőség

Szegély nélküli nyomtatás

#### Megjegyzés

- A hordozótípusok a nyomtató típusától és a papírmérettől függően változhatnak.
- A papírforrások a nyomtató típusától és a hordozótípustól függően változhatnak.
- A Nyomtatási minőség (Print Quality Settings) párbeszédpanelen adhatja meg a nyomtatási minőségre vonatkozó speciális beállításokat. Ha meg szeretné jeleníteni a Nyomtatási minőség beállításai (Print Quality Settings) párbeszédpanelét, a Nyomtatásbeállítások (Print Settings) képernyő Nyomtatási minőség (Print Quality) beállításánál válassza az Egyéni (Custom) lehetőséget, és kattintson a Minőségbeállítások... (Quality Settings...) gombra.
- A nyomtatási pozíciót a Nyomtatási pozíció beállítása (Adjust Print Position) párbeszédpanelen állíthatja be. A Nyomtatási pozíció beállítása (Adjust Print Position) párbeszédpanel megjelenítéséhez kattintson a Nyomtatás pozíciója... (Print Position...) gombra.
- A Nyomtatásbeállítások (Print Settings) párbeszédpanelen megadhatja a nyomtatási tartományt és a kiterjedés mértékét a szegély nélküli nyomtatáshoz. Ha meg szeretné jeleníteni a Nyomtatásbeállítások (Print Settings) párbeszédpanelét, kattintson az Egyebek... (Advanced...) elemre.

### 3. Kattintson a Nyomtatás (Print) gombra.

#### Megjegyzés

- A részleteket a Nyomtatásbeállítás (Print Settings) képernyő súgójában találja.



[A lap tetejére↑](#)

## Bővített felhasználói kézikönyv

Bővített felhasználói kézikönyv > Számítógépről való nyomtatás > Nyomtatás a mellékelt alkalmazáson keresztül > Elrendezés Nyomtatása

### Elrendezés Nyomtatása

A programmal szöveget adhat kedvenc képeihez, és számos különböző elrendezésben kinyomtathatja őket.



#### Lépések

1. Az Easy-PhotoPrint EX program elindítása
2. A papír és az elrendezés kiválasztása
3. Fénykép kiválasztása
4. Szerkesztés
5. Nyomtatás

#### Próbálja ki

- ➔ Képek javítása és tökéletesítése
- ➔ Elrendezés módosítása
- ➔ Fényképek hozzáadása
- ➔ Fényképek helyének cseréje
- ➔ Fényképek cseréje
- ➔ Fényképek helyének, szögének és méretének módosítása
- ➔ Fényképek levágása
- ➔ Dátum nyomtatása a fényképekre
- ➔ Szöveg hozzáadása fényképekhez
- ➔ Mentés
- ➔ Elmentett fájlok megnyitása

#### Kérdések és válaszok

- ➔ Hogyan helyezhetem át (vagy másolhatom) a mentett adatokat?

## Bővített felhasználói kézikönyv

Bővített felhasználói kézikönyv > Számítógépről való nyomtatás > Nyomtatás a mellékelt alkalmazáson keresztül > Elrendezés Nyomtatása > Az Easy-PhotoPrint EX program elindítása

### Az Easy-PhotoPrint EX program elindítása

1. A Start menüből válassza ki a Minden program ((All) Programs) > Canon Utilities > Easy-PhotoPrint EX > Easy-PhotoPrint EX alkalmazást.

Ekkor elindul az Easy-PhotoPrint EX, és megjelenik a Menü (Menu).

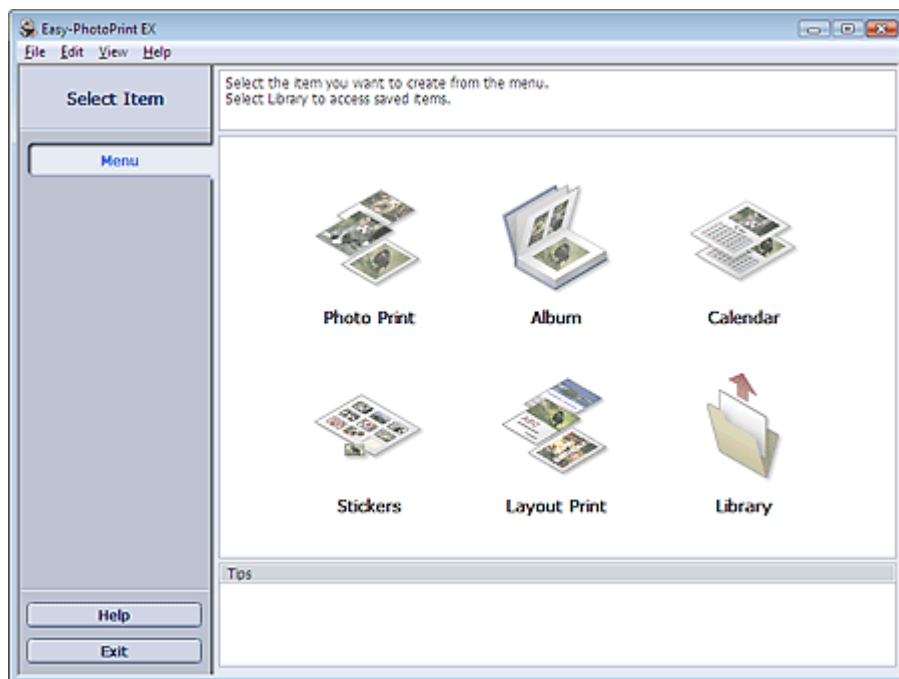

[A lap tetejére↑](#)

## Bővített felhasználói kézikönyv

Bővített felhasználói kézikönyv > Számítógépről való nyomtatás > Nyomtatás a mellékelt alkalmazáson keresztül > Elrendezés Nyomtatása > A papír és az elrendezés kiválasztása

## A papír és az elrendezés kiválasztása

### 1. Kattintson a Menü (Menu) Elrendezéses nyomtatás (Layout Print) elemére.

Megjelenik az Oldalbeállítás (Page Setup) képernyő.

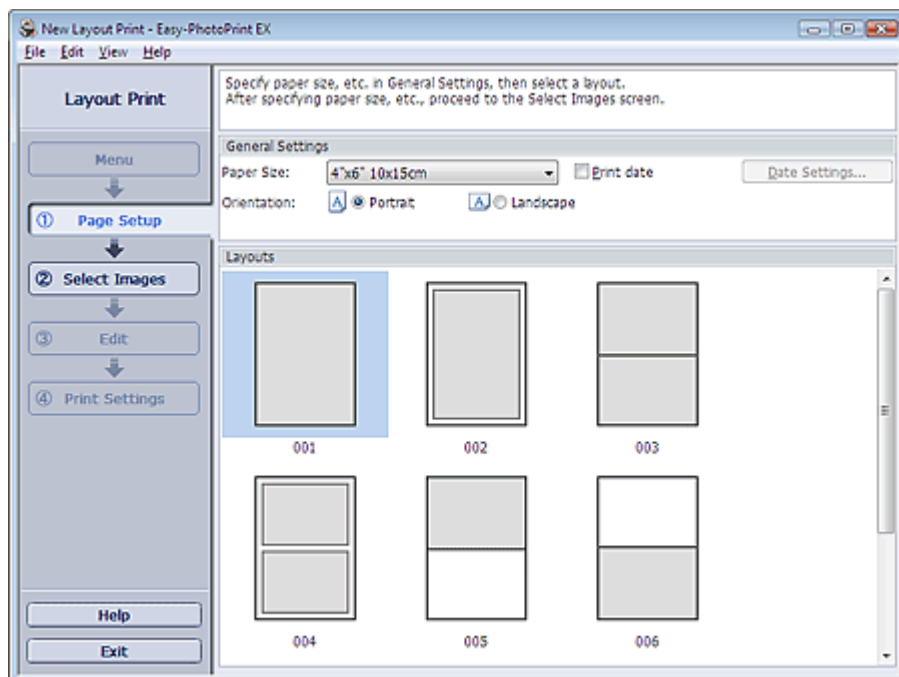

### 2. Állítsa be a következő elemeket az Általános beállítások (General Settings) részben:

Papírméret

Tájolás

Dátum nyomtatása

#### Megjegyzés

- A választható papírméretekkel kapcsolatos tájékoztatást a súgóban találja.
- A Dátumbeállítások (Date Settings) párbeszédpanelen beállíthatja a dátum szövegének helyét, méretét és színét. Ha meg szeretné jeleníteni a Dátumbeállítások (Date Settings) párbeszédpanelét, jelölje be a Dátum nyomtatása (Print date) jelölőnégyzetet, és kattintson a Dátumbeállítások... (Date Settings...) parancsra.

### 3. Válasszon egy elrendezést az Elrendezések (Layouts) képernyőn.

#### Megjegyzés

- Az elérhető elrendezések a Tájolás (Orientation) beállítástól függően változhatnak.

#### Megjegyzés

- A részleteket az Oldalbeállítás (Page Setup) képernyő súgójában találja.



## Bővített felhasználói kézikönyv

Bővített felhasználói kézikönyv > Számítógépről való nyomtatás > Nyomtatás a mellékelt alkalmazáson keresztül > Elrendezés Nyomtatása > Fénykép kiválasztása

## Fénykép kiválasztása

### 1. Kattintson a Kép kiválasztása (Select Images) elemre.

Megjelenik a Kép kiválasztása (Select Images) a képernyőn.

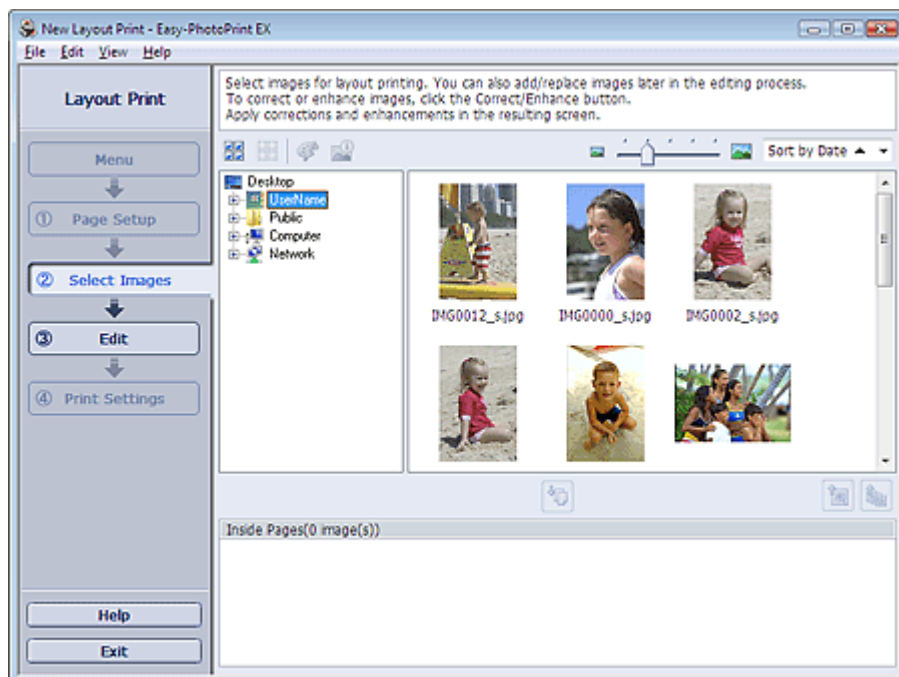

### 2. Válassza ki a nyomtatandó képet tartalmazó mappát a mappafa területről.

A mappában lévő képek mintaképként (miniatűrként) jelennek meg.

### 3. Válassza ki a nyomtatandó kép(ek)et, majd kattintson az (Importálás belső oldalakra) gombra.

A kijelölt képek megjelennek a kiválasztott kép területen.

Úgy is kiválaszthatja a nyomtatni kívánt kép(ek)et, ha a kiválasztott kép területre húzza őket.

#### Megjegyzés

- Ha törölni szeretne egy képet a kiválasztott kép területéről, jelölje ki és kattintson az  (Importált kép törlése) gombra.

Ha az összes képet törölni szeretné a kiválasztott kép területéről, kattintson az  (Összes importált kép törlése) gombra.

#### Megjegyzés

- A részleteket a Kép kiválasztása (Select Images) képernyő ságójában találja.



## Bővített felhasználói kézikönyv

Bővített felhasználói kézikönyv > Számítógépről való nyomtatás > Nyomtatás a mellékelt alkalmazáson keresztül > Elrendezés Nyomtatása > Szerkesztés

## Szerkesztés

### 1. Kattintson a Szerkesztés (Edit) gombra.

Megjelenik a Szerkesztés (Edit) képernyő.

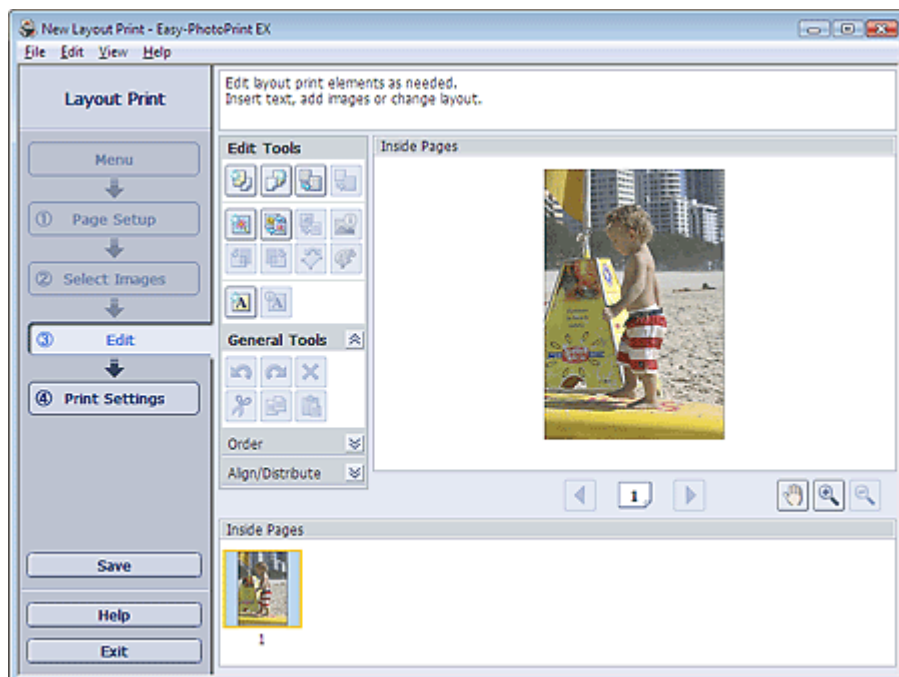

### 2. Szerkessze az elrendezést, ha szükséges.

- ➔ Elrendezés módosítása
- ➔ Fényképek hozzáadása
- ➔ Fényképek helyének cseréje
- ➔ Fényképek cseréje
- ➔ Fényképek helyének, szögének és méretének módosítása
- ➔ Fényképek levágása
- ➔ Dátum nyomtatása a fényképekre
- ➔ Szöveg hozzáadása fényképekhez

### Megjegyzés

- A szerkesztés nem történik meg, ha az Easy-PhotoPrint EX programból úgy lép ki, hogy nem menti a szerkesztett elrendezést. Azt javasoljuk, hogy mentse az elemet, ha újra szeretné szerkeszteni.
  - ➔ Mentés
- A részleteket a Szerkesztés (Edit) képernyő súgójában találja.



A lap tetejére↑



## Bővített felhasználói kézikönyv

Bővített felhasználói kézikönyv > Számítógépről való nyomtatás > Nyomtatás a mellékelt alkalmazáson keresztül > Elrendezés Nyomtatása > Nyomtatás

## Nyomtatás

### 1. Kattintson a Nyomtatásbeállítások (Print Settings) gombra.

Megjelenik a Nyomtatásbeállítások (Print Settings) képernyő.

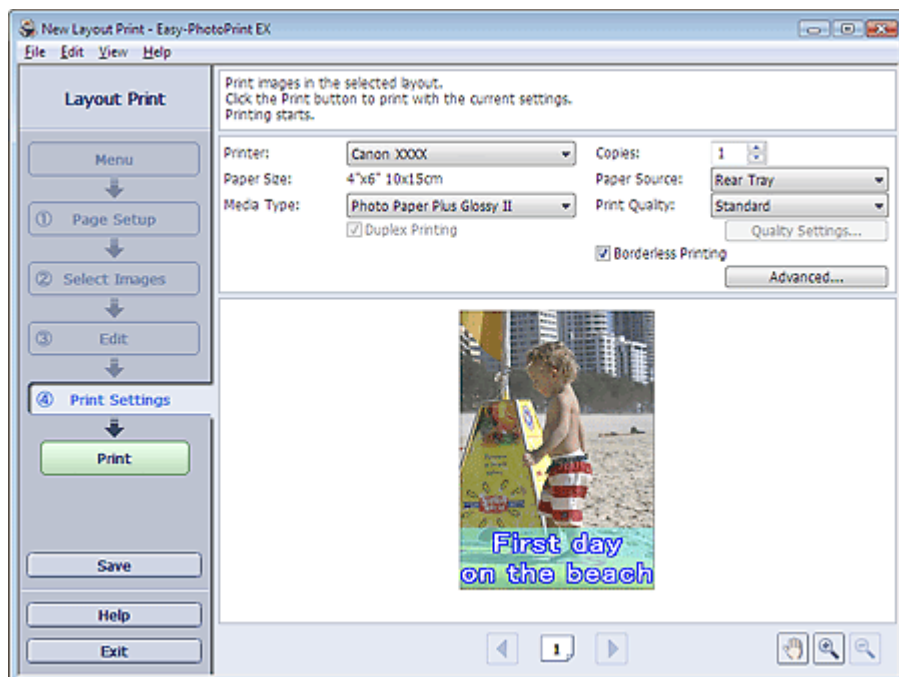

### 2. A következő elemeket állítsa be a használandó nyomtatónak és papírnak megfelelően:

Nyomtató

Hordozótípus

Példányszám

Papírforrás

Nyomtatási minőség

Szegély nélküli nyomtatás



#### Megjegyzés

- A hordozótípusok a nyomtató típusától és a papírmérettől függően változhatnak.
- Ha a kiválasztott nyomtató és hordozótípus támogatja a duplex nyomtatást, megjelenik a Kétoldalas nyomtatás (Duplex Printing) jelölőnégyzet. Jelölje be ezt a jelölőnégyzetet, ha a lap mindkét oldalára szeretne nyomtatni.
- Ha bejelöli a Kétoldalas nyomtatás (Duplex Printing) jelölőnégyzetet, miután egy olyan nyomtatót választott, amely az automatikus kétoldalas nyomtatást támogatja, megjelenik az Automatikus (Automatic) jelölőnégyzet. Jelölje be ezt a jelölőnégyzetet, ha automatikusan a lap mindkét oldalára szeretne nyomtatni.
- A papírforrások a nyomtató típusától és a hordozótípustól függően változhatnak.
- A Nyomtatási minőség (Print Quality Settings) párbeszédpanelen adhatja meg a nyomtatási minőségre vonatkozó speciális beállításokat. Ha meg szeretné jeleníteni a Nyomtatási minőség beállításai (Print Quality Settings) párbeszédpanelét, a Nyomtatási minőség (Print Quality) beállításánál válassza az Egyéni (Custom) lehetőséget, és kattintson a Minőségbeállítások... (Quality Settings...) gombra.
- Jelölje be a Szegély nélküli elrendezés (Borderless Printing) jelölőnégyzetet a szegély nélküli képek nyomtatásához.
- A Nyomtatásbeállítások (Print Settings) párbeszédpanelen megadhatja a nyomtatási tartományt és a kiterjedés mértékét a szegély nélküli nyomtatáshoz. Ha meg szeretné jeleníteni a Nyomtatásbeállítások (Print Settings) párbeszédpanelét, kattintson az Egyebek... (Advanced...) elemre.

### 3. Kattintson a Nyomtatás (Print) gombra.

#### **Megjegyzés**

---

- A részleteket a Nyomtatásbeállítás (Print Settings) képernyő ságójában találja.
- 



[A lap tetejére↑](#)

## Bővített felhasználói kézikönyv

Bővített felhasználói kézikönyv > Számítógépről való nyomtatás > Nyomtatás a mellékelt alkalmazáson keresztül > Képek javítása és tökéletesítése

# Képek javítása és tökéletesítése

Lehetősége van képek javítására és tökéletesítésére.

Kattintson a  (Képek javítása/tökéletesítése) gombra a Kép kiválasztása (Select Images) vagy a Szerkesztés (Edit) képernyőn, illetve Fotónyomtatás (Photo Print) módban az Elrendezés/Nyomtatás (Layout/Print) képernyőn. A Képek javítása/tökéletesítése (Correct/Enhance Images) ablakban a következő javításokat végezheti el.

### Fontos

- Ha Fotónyomtatás (Photo Print) módban a Beállítások (Preferences) párbeszédpanel Egyebek (Advanced) lapján az ICC-profil engedélyezése (Enable ICC Profile) értéket választja, nincs lehetőség a képek javítására/tökéletesítésére.

### Megjegyzés

- A Képek javítása/tökéletesítése (Correct/Enhance Images) ablakkal kapcsolatban a „[Képek Javítása/tökéletesítése ablak](#)” fejezetben talál részleteket.

## Automatikus fényképjavítás

Ez a funkció automatikusan elemzi az elkészített képet, és alkalmazza a megfelelő javításokat.

➔ [Az automatikus fényképjavítás funkció használata](#)

## Vörösszem-korrektációs funkció

Kijavíthatja a vaku által okozott vörösszem hibát.

➔ [A vörösszem-korrektáció funkció használata](#)

## Arcfényesítés funkció

A túl világos háttér miatt sötét arcokat világosíthatja.

➔ [Az arcfényesítés funkció használata](#)

## Arcélesítés funkció

Élesítheti a képeken a homályos arcokat.

➔ [Az arcélesítés funkció használata](#)

## Digitális arcsimítás funkció

Megszépítheti a bőrt a foltok és ráncok eltávolításával.

➔ [A digitális arcsimítás funkció használata](#)

## Folteltávolítás funkció

Eltávolíthatja az anyajegyeket.

➔ [A folteltávolítás funkció használata](#)

## Képbeállítás

Finoman módosíthatja a képek fényerejét, kontrasztját stb.

➔ [Képek módosítása](#)

## Bővített felhasználói kézikönyv

Bővített felhasználói kézikönyv > Számítógépről való nyomtatás > Nyomtatás a mellékelt alkalmazáson keresztül > Képek javítása és tökéletesítése > Az automatikus fényképjavítás funkció használata

## Az automatikus fényképjavítás funkció használata

Optimális javításokat végezhet automatikusan az albumokban és naptárakban használt fényképeken.

### Fontos

- Az Automatikus fényképjavítás (Auto Photo Fix) funkció nem használható Fotónyomtatás (Photo Print) esetén. Fotónyomtatás (Photo Print) esetén automatikusan elvégezheti a fényképeken az alkalmazható javításokat nyomtatáskor. Ehhez be kell jelölni ezt a lehetőséget a Beállítások (Preferences) párbeszédpanel Egyebek (Advanced) lapján, a Kép (Image) részen. Ha meg szeretné jelölni a Beállítások (Preferences) párbeszédpanelt, kattintson a  (Beállítások) gombra az Elrendezés/Nyomtatás (Layout/Print) képernyőn, vagy válassza a Fájl (File) menü Beállítások... (Preferences...) elemét.
- Miután alkalmazta a képen az automatikus fényképjavítást, többször nem lehet végrehajtani rajta az automatikus fényképjavítást. Lehet, hogy az automatikus fényképjavítás olyan képeken sem használható, amelyeket más vállalatok által készített alkalmazással, digitális fényképezőgéppel vagy egyéb módon szerkesztettek.

1. Válassza ki a kívánt képeket a Kép kiválasztása (Select Images) képernyőn, és kattintson a  (Képek javítása/tökéletesítése) gombra.

Megjelenik a Képek javítása/tökéletesítése (Correct/Enhance Images) ablak.

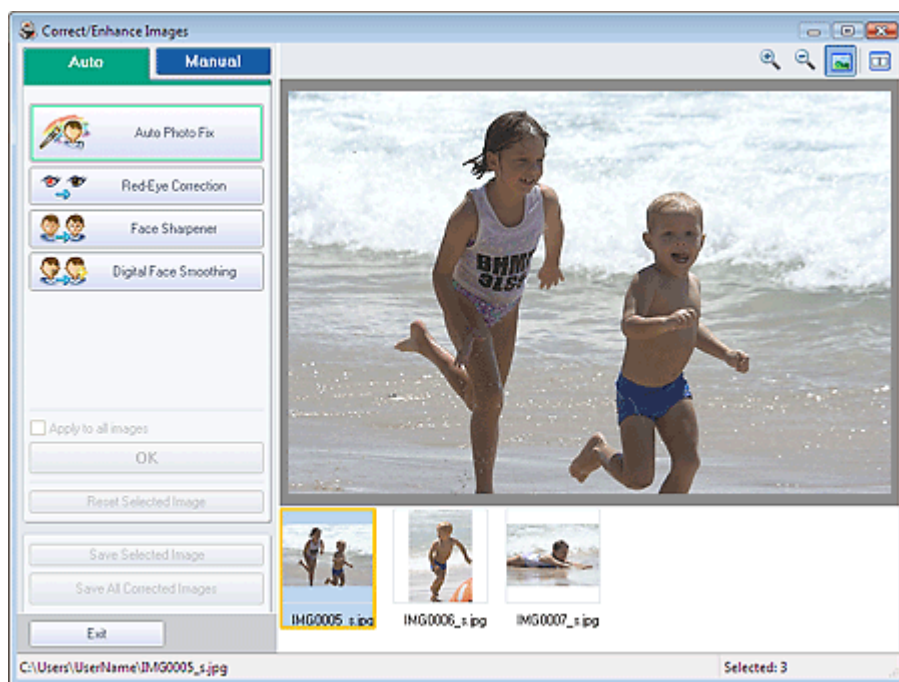

### Megjegyzés

- Úgy is megjelenítheti a Képek javítása/tökéletesítése (Correct/Enhance Images) ablakot, ha rákattint a  (Képek javítása/tökéletesítése) gombra az Elrendezés/nyomtatás (Layout/Print) vagy a Szerkesztés (Edit) képernyőn. Ebben az esetben a javítási/tökéletesítési funkciók csak az Előnézet területen kiválasztott képekre alkalmazhatók.
- A Képek javítása/tökéletesítése (Correct/Enhance Images) ablakkal kapcsolatban a „[Képek Javítása/tökéletesítése ablak](#)” fejezetben talál részleteket.

2. Válassza ki a javítani kívánt képet a Képek javítása/tökéletesítése (Correct/Enhance Images) ablak alsó részén látható listából.

A kép megjelenik az Előnézet területen.

### Megjegyzés

- Ha csak egy kép van kiválasztva, a mintakép nem jelenik meg az Előnézet területen.
- 

3. Győződjön meg róla, hogy az Auto beállítás van kiválasztva.

4. Kattintson az Automatikus fényképjavítás (Auto Photo Fix) elemre, majd az OK gombra.

A program automatikusan végrehajtja a javításokat a teljes fényképen, és a 🧩 (Javítás/tökéletesítés) jel megjelenik a kép bal felső sarkában.



#### Megjegyzés

---

- Kattintson az 🖼️ (Összevetés) gombra a javítás előtti és utáni kép egymás melletti megjelenítéséhez, így tudja ellenőrizni a javítás eredményét.
  - Kattintson a Kiválasztás törlése (Reset Selected Image) gombra a javítási művelet visszavonásához.
  - Ha a javítást minden kijelölt képre egyszerre akarja alkalmazni, jelölje be az Alkalmazás minden képre (Apply to all images) jelölőnégyzetet.
- 

5. Kattintson a Kiválasztott képek mentése (Save Selected Image) vagy az Összes javított kép mentése (Save All Corrected Images) lehetőségre.

Elmentheti a javított képeket új fájlokként.



#### Megjegyzés

---

- Ha csak bizonyos képeket szeretne menteni, kattintson a Kiválasztott képek mentése (Save Selected Image) lehetőségre. Ha az összes képet menteni kívánja, kattintson az Összes javított kép mentése (Save All Corrected Images) lehetőségre.
  - A javított képek csak JPEG/Exif formátumban menthetők.
- 

6. Kattintson a Kilépés (Exit) gombra.



#### Megjegyzés

---

- A javítások elvesznek, ha a javított képek mentése előtt kilép.
-

## Bővített felhasználói kézikönyv

Bővített felhasználói kézikönyv > Számítógépről való nyomtatás > Nyomtatás a mellékelt alkalmazáson keresztül > Képek javítása és tökéletesítése > A vörösszem-korrekción funkció használata

## A vörösszem-korrekción funkció használata

Kijavíthatja a vaku által okozott vörösszem hibát.

A vörösszem-korrekción funkciót automatikusan vagy kézzel alkalmazhatja.

### Megjegyzés

- Fotónyomtatás (Photo Print) esetén automatikusan elvégezheti a fényképeken a vörösszem-korrekción nyomtatáskor. Az automatikus javítás bekapcsolásához válassza az Automatikus fényképjavítás engedélyezése (Enable Auto Photo Fix) elemet a Színkorrekción a nyomtatásnál (Color correction for printing) beállításnál, a Beállítások (Preferences) párbeszédpanel Egyebek (Advanced) lapján, és jelölje be az Vörösszem-korrekción engedélyezése (Enable Red-Eye Correction) jelölőnégyzetet.

1. Válassza ki a kívánt képeket a Kép kiválasztása (Select Images) képernyőn, és kattintson a  (Képek javítása/tökéletesítése) gombra.

Megjelenik a Képek javítása/tökéletesítése (Correct/Enhance Images) ablak.

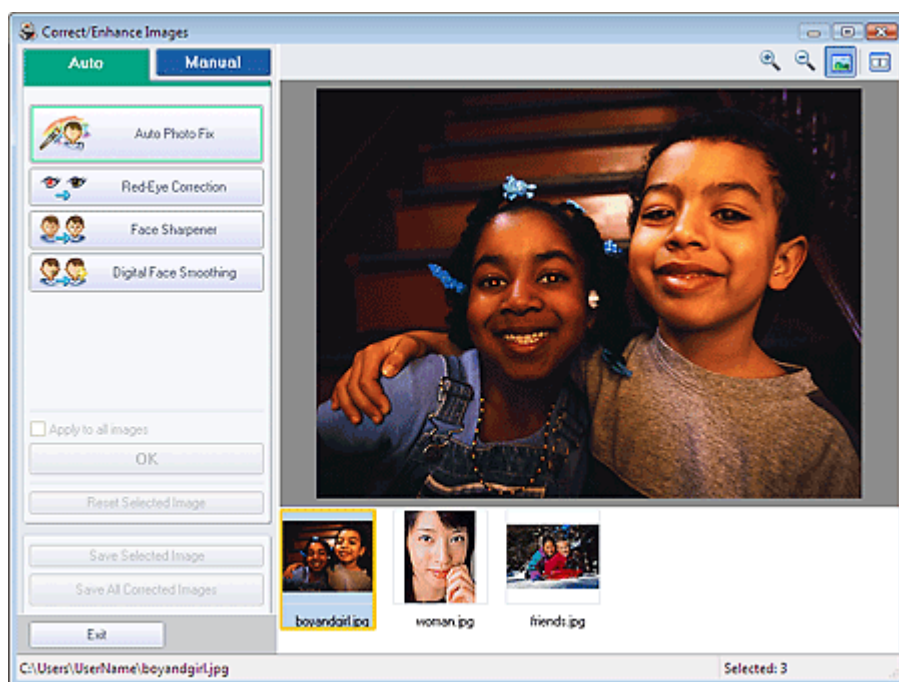

### Megjegyzés

- Úgy is megjelenítheti a Képek javítása/tökéletesítése (Correct/Enhance Images) ablakot, ha rákattint a  (Képek javítása/tökéletesítése) gombra az Elrendezés/Nyomtatás (Layout/Print) vagy a Szerkesztés (Edit) képernyőn. Ebben az esetben a javítási/tökéletesítési funkciók csak az Előnézet területen kiválasztott képekre alkalmazhatók.
- A Képek javítása/tökéletesítése (Correct/Enhance Images) ablakkal kapcsolatban a „[Képek Javítása/tökéletesítése ablak](#)” fejezetben talál részleteket.

2. Válassza ki a javítani kívánt képet a Képek javítása/tökéletesítése (Correct/Enhance Images) ablak alsó részén látható listából.

A kép megjelenik az Előnézet területen.

### Megjegyzés

- Ha csak egy kép van kiválasztva, a mintakép nem jelenik meg az Előnézet területen.

## Automatikus javítás

3. Győződjön meg róla, hogy az Auto beállítás van kiválasztva.
4. Kattintson a Vörösszem-korrektció (Red-Eye Correction) elemre.
5. Kattintson az OK gombra.

A program kijavítja a vörösszem hatást, és a  (Javítás/tökéletesítés) jel megjelenik a kép bal felső sarkában.

#### Fontos

- A képtől függően előfordulhat, hogy a program a szemén kívül is korrigál területeket.

#### Megjegyzés

- Kattintson az  (Összevetés) gombra a javítás előtti és utáni kép egymás melletti megjelenítéséhez, így tudja ellenőrizni a javítás eredményét.
- Kattintson a Kiválasztás törlése (Reset Selected Image) gombra a javítási művelet visszavonásához.
- Ha a javítást minden kijelölt képre egyszerre akarja alkalmazni, jelölje be az Alkalmazás minden képre (Apply to all images) jelölőnégyzetet.

## Kézi javítás

3. Kattintson a Kézi (Manual) fülre, majd a Javítás/tökéletesítés (Correct/Enhance) elemre.
4. Kattintson a Vörösszem-korrektció (Red-Eye Correction) elemre.

Mozgassa a mutatót a kép fölé. A mutató alakja a következőre változik:  (Ecset).



5. Az egérrel válassza ki a kijavítandó vörös területet, majd kattintson a kép fölött megjelenő OK gombra.

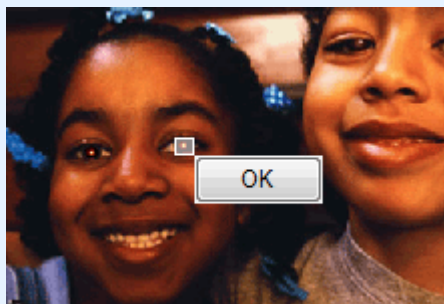

A program kijavítja a vörösszem hatást, és a  (Javítás/tökéletesítés) jel megjelenik a kép bal felső sarkában.

**Megjegyzés**

- Az előző művelet visszavonásához kattintson a Visszavonás (Undo) gombra.
- A hatások szintjét a Vörösszem korrekciónak (Red-Eye Correction) alatt található csúszkával változtathatja meg.

**6.** Kattintson a Kiválasztott képek mentése (Save Selected Image) vagy az Összes javított kép mentése (Save All Corrected Images) lehetőségre.

Elmentheti a javított képeket új fájlként.

**Megjegyzés**

- Ha csak bizonyos képeket szeretne menteni, kattintson a Kiválasztott képek mentése (Save Selected Image) lehetőségre. Ha az összes képet menteni kívánja, kattintson az Összes javított kép mentése (Save All Corrected Images) lehetőségre.
- A javított képek csak JPEG/Exif formátumban menthetők.

**7.** Kattintson a Kilépés (Exit) gombra.**Megjegyzés**

- A javítások elvesznek, ha a javított képek mentése előtt kilép.

[A lap tetejére↑](#)



## Bővített felhasználói kézikönyv

Bővített felhasználói kézikönyv > Számítógépről való nyomtatás > Nyomtatás a mellékelt alkalmazáson keresztül > Képek javítás és tökéletesítése > Az arcfényesítés funkció használata

### Az arcfényesítés funkció használata

A túl világos háttér miatt sötét arcokat világosíthatja.

1. Válassza ki a kívánt képeket a Kép kiválasztása (Select Images) képernyőn, és kattintson a  (Képek Javítása/tökéletesítése) gombra.

Megjelenik a Képek javítása/tökéletesítése (Correct/Enhance Images) ablak.



#### Megjegyzés

- Úgy is megjelenítheti a Képek javítása/tökéletesítése (Correct/Enhance Images) ablakot, ha rákattint a  (Képek javítása/tökéletesítése) gombra az Elrendezés/nyomtatás (Layout/Print) vagy a Szerkesztés (Edit) képernyőn. Ebben az esetben a javítási/tökéletesítési funkciók csak az Előnézet területen kiválasztott képekre alkalmazhatók.
- A Képek javítása/tökéletesítése (Correct/Enhance Images) ablakkal kapcsolatban a „[Képek Javítása/tökéletesítése ablak](#)” fejezetben talál részleteket.

2. Válassza ki a javítani kívánt képet a Képek javítása/tökéletesítése (Correct/Enhance Images) ablak alsó részén látható listából.

A kép megjelenik az Előnézet területen.



#### Megjegyzés

- Ha csak egy kép van kiválasztva, a mintakép nem jelenik meg az Előnézet területen.

3. Kattintson a Kézi (Manual) fülre, majd a Javítás/tökéletesítés (Correct/Enhance) elemre.

4. Kattintson az Arc fényesítése (Face Brightener) lehetőségre.

Mozgassa a mutatót a kép fölé. A mutató alakja a következőre változik:  (Kereszt).

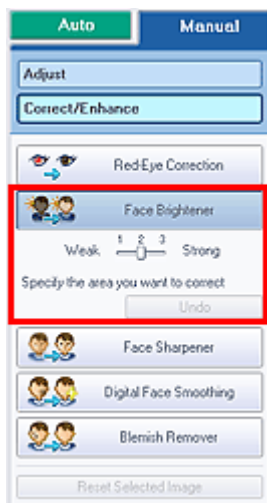

5. Az egérrel válassza ki a kijavítandó területet, majd kattintson a kép fölött megjelenő OK gombra.

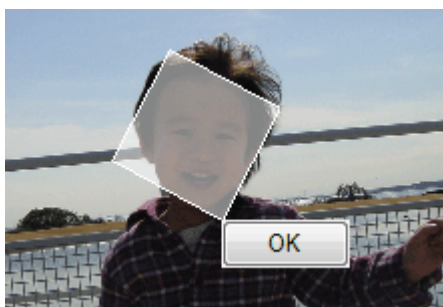

A program kijavítja a képet, az arc világosabb lesz, és a 🌈 (Javítás/tökéletesítés) jel megjelenik a kép bal felső sarkában.

#### Megjegyzés

- A téglalapot mozgathatja és forgathatja is.
- Az előző művelet visszavonásához kattintson a Visszavonás (Undo) gombra.
- A hatások szintjeit az Arc fényesítése (Face Brightener) elem alatt található csúszkával változtathatja meg.

6. Kattintson a Kiválasztott képek mentése (Save Selected Image) vagy az Összes javított kép mentése (Save All Corrected Images) lehetőségre.

Elmentheti a javított képeket új fájlként.

#### Megjegyzés

- Ha csak bizonyos képeket szeretne menteni, kattintson a Kiválasztott képek mentése (Save Selected Image) lehetőségre. Ha az összes képet menteni kívánja, kattintson az Összes javított kép mentése (Save All Corrected Images) lehetőségre.
- A javított képek csak JPEG/Exif formátumban menthetők.

7. Kattintson a Kilépés (Exit) gombra.

#### Megjegyzés

- A javítások elvesznek, ha a javított képek mentése előtt kilép.

## Bővített felhasználói kézikönyv

Bővített felhasználói kézikönyv > Számítógépről való nyomtatás > Nyomtatás a mellékelt alkalmazáson keresztül > Képek javítása és tökéletesítése > Az arcélesítés funkció használata

### Az arcélesítés funkció használata

Élesítheti a képeken a homályos arcokat.

Az arcélesítés funkciót kézíleg vagy automatikusan alkalmazhatja.

1. Válassza ki a kívánt képeket a Kép kiválasztása (Select Images) képernyőn, és kattintson a  (Képek javítása/tökéletesítése) gombra.

Megjelenik a Képek javítása/tökéletesítése (Correct/Enhance Images) ablak.

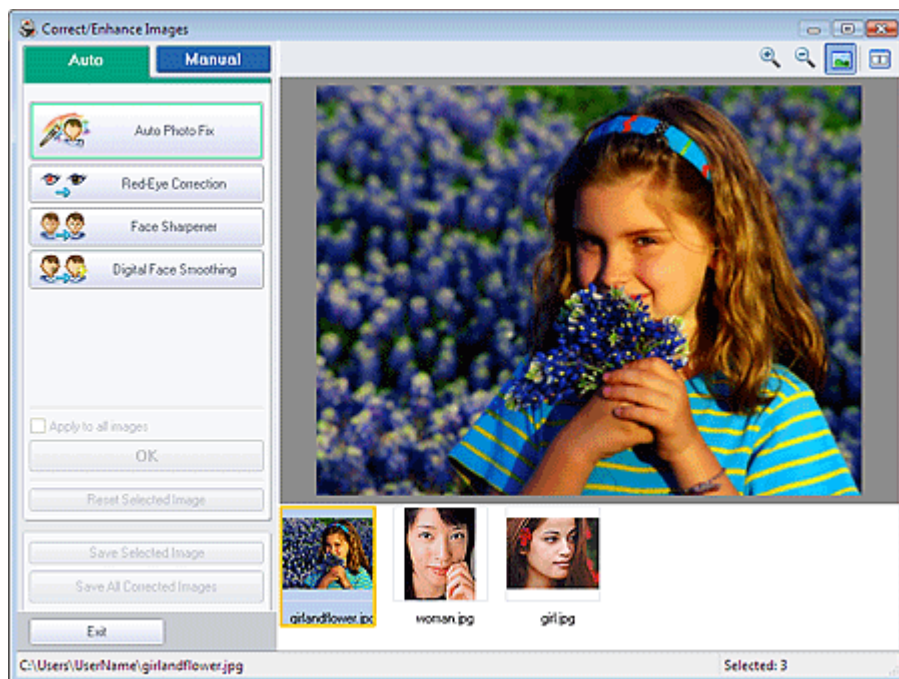

#### Megjegyzés

- Úgy is megjelenítheti a Képek javítása/tökéletesítése (Correct/Enhance Images) ablakot, ha rákattint a  (Képek javítása/tökéletesítése) gombra az Elrendezés/Nyomat (Layout/Print) vagy a Szerkesztés (Edit) képernyőn. Ebben az esetben a javítási/tökéletesítési funkciók csak az Előnézet területen kiválasztott képekre alkalmazhatók.
- A Képek javítása/tökéletesítése (Correct/Enhance Images) ablakkal kapcsolatban a „[Képek Javítása/tökéletesítése ablak](#)” fejezetben talál részleteket.

2. Válassza ki a javítani kívánt képet a Képek javítása/tökéletesítése (Correct/Enhance Images) ablak alsó részén látható listából.

A kép megjelenik az Előnézet területen.



#### Megjegyzés

- Ha csak egy kép van kiválasztva, a mintakép nem jelenik meg az Előnézet területen.

#### Automatikus javítás

3. Győződjön meg róla, hogy az Auto beállítás van kiválasztva.
4. Kattintson az Arcélesítés (Face Sharpener) elemre.
5. Kattintsunk az OK gombra.

A program élesíti az arcot, és a  (Javítás/tökéletesítés) jel megjelenik a kép bal felső sarkában.

### Megjegyzés

- A hatás szintjét az Arc élesítése (Face Sharpener) alatt található csúszkával változtathatja meg.
- Kattintson az  (Összevetés) gombra a javítás előtti és utáni kép egymás melletti megjelenítéséhez, így tudja ellenőrizni a javítás eredményét.
- Kattintson a Kiválasztás törlése (Reset Selected Image) gombra a javítási művelet visszavonásához.
- Ha a javítást minden kijelölt képre egyszerre akarja alkalmazni, jelölje be az Alkalmazás minden képre (Apply to all images) jelölőnégyzetet.

## Kézi javítás

**3.** Kattintson a Kézi (Manual) fülre, majd a Javítás/tökéletesítés (Correct/Enhance) elemre.

**4.** Kattintson az Arcélesítés (Face Sharpener) elemre.

Mozgassa a mutatót a kép fölé. A mutató alakja a következőre változik:  (Kereszt).



**5.** Az egérrel válassza ki a kijavítandó területet, majd kattintson a kép fölött megjelenő OK gombra.

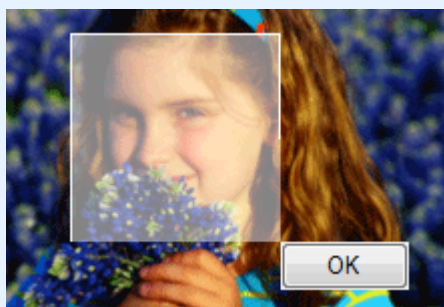

A program élesíti a kiválasztott terület közelében lévő arcterületet, és a  (Javítás/tökéletesítés) jel megjelenik a kép bal felső sarkában.

### Megjegyzés

- A téglalapot mozgathatja és forgathatja is.
- Az előző művelet visszavonásához kattintson a Visszavonás (Undo) gombra.
- A hatás szintjét az Arc élesítése (Face Sharpener) alatt található csúszkával változtathatja meg.

**6.** Kattintson a Kiválasztott képek mentése (Save Selected Image) vagy az Összes javított kép mentése (Save All Corrected Images) lehetőségre.

Elmentheti a javított képeket új fájlokként.

 **Megjegyzés**

---

- Ha csak bizonyos képeket szeretne menteni, kattintson a Kiválasztott képek mentése (Save Selected Image) lehetőségre. Ha az összes képet menteni kívánja, kattintson az Összes javított kép mentése (Save All Corrected Images) lehetőségre.
  - A javított képek csak JPEG/Exif formátumban menthetők.
- 

**7.** Kattintson a Kilépés (Exit) gombra.

 **Megjegyzés**

---

- A javítások elvesznek, ha a javított képek mentése előtt kilép.
- 

[A lap tetejére](#)↑

## Bővített felhasználói kézikönyv

Bővített felhasználói kézikönyv > Számítógépről való nyomtatás > Nyomtatás a mellékelt alkalmazáson keresztül > Képek javítása és tökéletesítése > A digitális arcsimítás funkció használata

## A digitális arcsimítás funkció használata

Megszépítheti a bőrt a foltok és ráncok eltávolításával.

A digitális arcsimítás funkciót kézileg vagy automatikusan alkalmazhatja.

1. Válassza ki a kívánt képeket a Kép kiválasztása (Select Images) képernyőn, és kattintson a  (Képek javítása/tökéletesítése) gombra.

Megjelenik a Képek javítása/tökéletesítése (Correct/Enhance Images) ablak.



### Megjegyzés

- Úgy is megjelenítheti a Képek javítása/tökéletesítése (Correct/Enhance Images) ablakot, ha rákattint a  (Képek javítása/tökéletesítése) gombra az Elrendezés/nyomtatás (Layout/Print) vagy a Szerkesztés (Edit) képernyőn. Ebben az esetben a javítási/tökéletesítési funkciók csak az Előnézet területen kiválasztott képekre alkalmazhatók.
- A Képek javítása/tökéletesítése (Correct/Enhance Images) ablakkal kapcsolatban a „[Képek Javítása/tökéletesítése ablak](#)” fejezetben talál részleteket.

2. Válassza ki a javítani kívánt képet a Képek Javítása/tökéletesítése (Correct/Enhance Images) ablak alsó részén látható listából.

A kép megjelenik az Előnézet területen.

### Megjegyzés

- Ha csak egy kép van kiválasztva, a mintakép nem jelenik meg az Előnézet területen.

### Automatikus tökéletesítés

3. Győződjön meg róla, hogy az Auto beállítás van kiválasztva.
4. Kattintson a Digitális arcsimítás (Digital Face Smoothing) elemre.
5. Kattintson az OK gombra.



A bőrt megszépíti a program, és a 🌟 (Javítás/tökéletesítés) jel megjelenik a kép bal felső sarkában.

### Megjegyzés

- A hatás szintjét a Digitális arcsimítás (Digital Face Smoothing) elem alatt található csúszkával változtathatja meg.
- Kattintson az  (Összevetés) gombra a tökéletesítés előtti és utáni kép egymás melletti megjelenítéséhez, így tudja ellenőrizni a javítás eredményét.
- Kattintson a Kiválasztás törlése (Reset Selected Image) gombra a tökéletesítési művelet visszavonásához.
- Ha a tökéletesítést minden kijelölt képre egyszerre akarja alkalmazni, jelölje be az Alkalmazás minden képre (Apply to all images) jelölőnégyzetet.

## Kézi tökéletesítés

3. Kattintson a Kézi (Manual) fülre, majd a Javítás/tökéletesítés (Correct/Enhance) elemre.
4. Kattintson a Digitális arcsimítás (Digital Face Smoothing) elemre.

Mozgassa a mutatót a kép fölé. A mutató alakja a következőre változik:  (Kereszt).

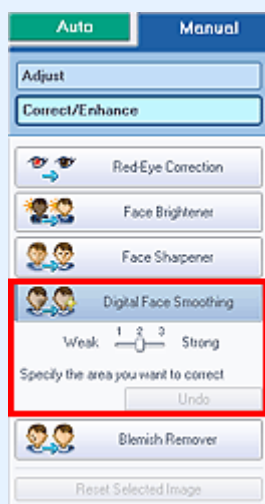

5. Az egérrel válassza ki a tökéletesítendő területet, majd kattintson a kép fölött megjelenő OK gombra.

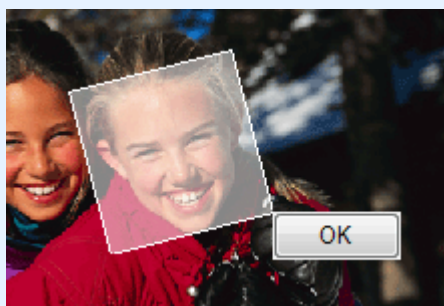

A program a kiválasztott terület közelében lévő bőrt megszépíti, és a 🌟 (Javítás/tökéletesítés) jel megjelenik a kép bal felső sarkában.

### Megjegyzés

- A téglalapot mozgathatja és forgathatja is.
- Az előző tökéletesítő művelet visszavonásához kattintson a Visszavonás (Undo) gombra.
- A hatás szintjét a Digitális arcsimítás (Digital Face Smoothing) elem alatt található csúszkával változtathatja meg.

**6.** Kattintson a Kiválasztott képek mentése (Save Selected Image) vagy az Összes javított kép mentése (Save All Corrected Images) lehetőségre.

Elmentheti a tökéletesített képeket új fájlokként.



**Megjegyzés**

---

- Ha csak bizonyos képeket szeretne menteni, kattintson a Kiválasztott képek mentése (Save Selected Image) lehetőségre. Ha az összes képet menteni kívánja, kattintson az Összes javított kép mentése (Save All Corrected Images) lehetőségre.
  - A javított képek csak JPEG/Exif formátumban menthetők.
- 

**7.** Kattintson a Kilépés (Exit) gombra.



**Megjegyzés**

---

- A javítások elvesznek, ha a javított képek mentése előtt kilép.
- 

[A lap tetejére↑](#)



## Bővített felhasználói kézikönyv

Bővített felhasználói kézikönyv > Számítógépről való nyomtatás > Nyomtatás a mellékelt alkalmazáson keresztül > Képek javítása és tökéletesítése > A folteltávolítás funkció használata

### A folteltávolítás funkció használata

Eltávolíthatja az anyajegyeket.

1. Válassza ki a kívánt képeket a Kép kiválasztása (Select Images) képernyőn, és kattintson a  (Képek Javítása/tökéletesítése) gombra.

Megjelenik a Képek javítása/tökéletesítése (Correct/Enhance Images) ablak.

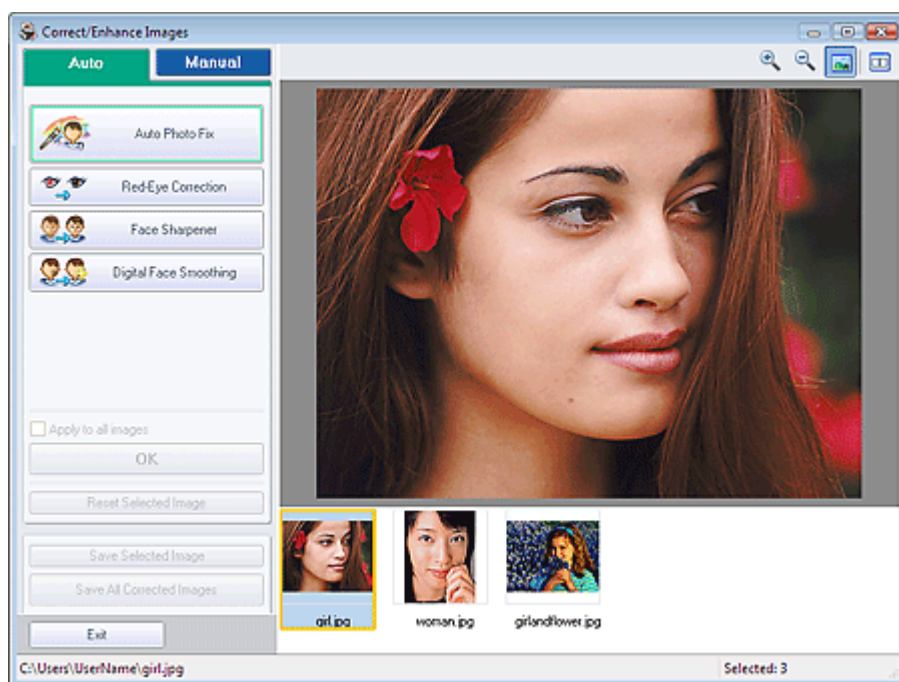

#### Megjegyzés

- Úgy is megjelenítheti a Képek javítása/tökéletesítése (Correct/Enhance Images) ablakot, ha rákattint a  (Képek javítása/tökéletesítése) gombra az Elrendezés/nyomtatás (Layout/Print) vagy a Szerkesztés (Edit) képernyőn. Ebben az esetben a javítási/tökéletesítési funkciók csak az Előnézet területen kiválasztott képekre alkalmazhatók.
- A Képek javítása/tökéletesítése (Correct/Enhance Images) ablakkal kapcsolatban a „[Képek Javítása/tökéletesítése ablak](#)” fejezetben talál részleteket.

2. Válassza ki a javítani kívánt képet a Képek Javítása/tökéletesítése (Correct/Enhance Images) ablak alsó részén látható listából.

A kép megjelenik az Előnézet területen.



#### Megjegyzés

- Ha csak egy kép van kiválasztva, a mintakép nem jelenik meg az Előnézet területen.

3. Kattintson a Kézi (Manual) fülre, majd a Javítás/tökéletesítés (Correct/Enhance) elemre.

4. Kattintson a Folt eltávolítása (Blemish Remover) gombra.

Mozgassa a mutatót a kép fölé. A mutató alakja a következőre változik:  (Kereszt).

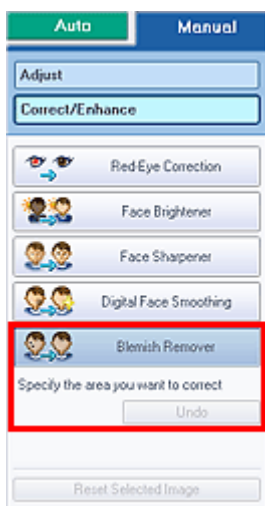

5. Az egérrel válassza ki a tökéletesítendő területet, majd kattintson a kép fölött megjelenő OK gombra.

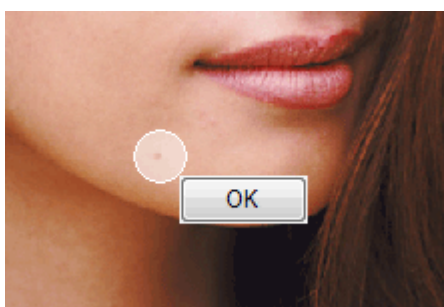

A program eltávolítja a kiválasztott terület közelében lévő anyajegyeket, és a 🌈 (Javítás/tökéletesítés) jel megjelenik a kép bal felső sarkában.

#### Megjegyzés

- Az előző tökéletesítő művelet visszavonásához kattintson a Visszavonás (Undo) gombra.

6. Kattintson a Kiválasztott képek mentése (Save Selected Image) vagy az Összes javított kép mentése (Save All Corrected Images) lehetőségre.

Elmentheti a tökéletesített képeket új fájlként.

#### Megjegyzés

- Ha csak bizonyos képeket szeretne menteni, kattintson a Kiválasztott képek mentése (Save Selected Image) lehetőségre. Ha az összes képet menteni kívánja, kattintson az Összes javított kép mentése (Save All Corrected Images) lehetőségre.
- A javított képek csak JPEG/Exif formátumban menthetők.

7. Kattintson a Kilépés (Exit) gombra.

#### Megjegyzés

- A javítások elvesznek, ha a javított képek mentése előtt kilép.

## Bővített felhasználói kézikönyv

Bővített felhasználói kézikönyv > Számítógépről való nyomtatás > Nyomtatás a mellékelt alkalmazáson keresztül > Képek javítása és tökéletesítése > Képek módosítása

## Képek módosítása

Finoman módosíthatja a képek fényerejét, kontrasztját stb.

1. Válassza ki a kívánt képeket a Kép kiválasztása (Select Images) képernyőn, és kattintson a  (Képek javítása/tökéletesítése) gombra.

Megjelenik a Képek javítása/tökéletesítése (Correct/Enhance Images) ablak.

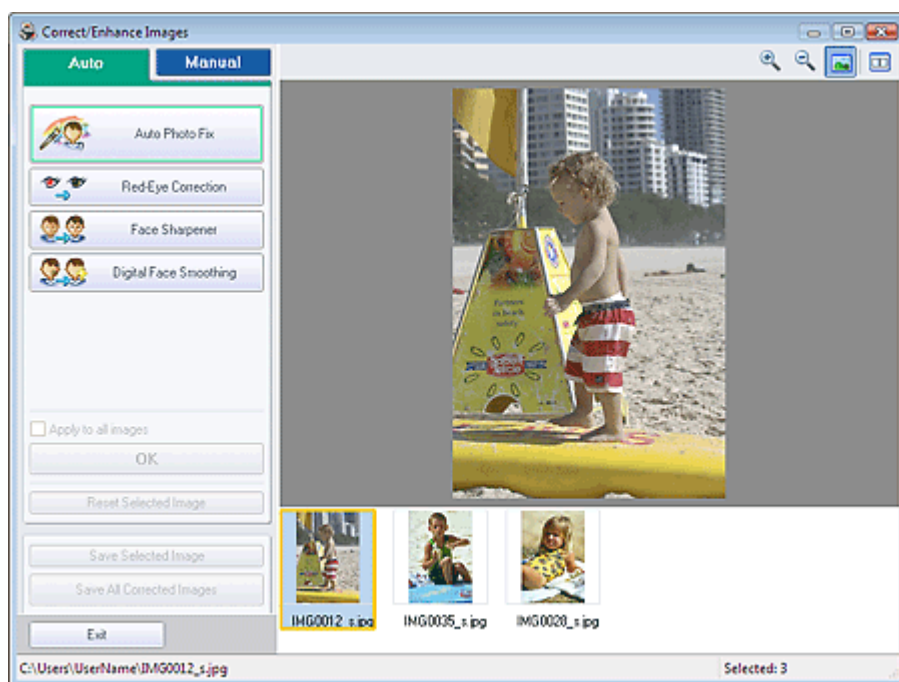

### Megjegyzés

- Úgy is megjelenítheti a Képek javítása/tökéletesítése (Correct/Enhance Images) ablakot, ha rákattint a  (Képek javítása/tökéletesítése) gombra az Elrendezés/Nyomat (Layout/Print) vagy a Szerkesztés (Edit) képernyőn. Ebben az esetben a javítási/tökéletesítési funkciók csak az Előnézet területen kiválasztott képekre alkalmazhatók.
- A Képek javítása/tökéletesítése (Correct/Enhance Images) ablakkal kapcsolatban a „[Képek Javítása/tökéletesítése ablak](#)” fejezetben talál részleteket.

2. Válassza ki a módosítani kívánt képet a Képek Javítása/tökéletesítése (Correct/Enhance Images) ablak alsó részén látható listából.

A kép megjelenik az Előnézet területen.

### Megjegyzés

- Ha csak egy kép van kiválasztva, a mintakép nem jelenik meg az Előnézet területen.

3. Kattintson a Kézi (Manual), majd a Beállítás (Adjust) elemre.

4. Mozgassa a módosítani kívánt elem csúszkáját a kívánt hatás eléréséig.

A következő beállítások végezhetők:

Fényerő

Kontraszt

Élesség

Homály

Alapszínek eltávolítása

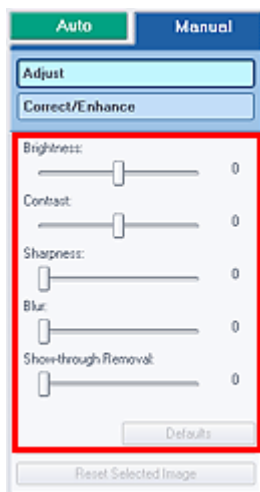

### Megjegyzés

- Ha vissza kívánja állítani az összes beállítás alapértékét, kattintson az Alapértelmezés (Defaults) gombra.

## 5. Kattintson a Kiválasztott képek mentése (Save Selected Image) vagy az Összes javított kép mentése (Save All Corrected Images) lehetőségre.

Mentse a javított képeket új fájlként.

### Megjegyzés

- Ha csak bizonyos képeket szeretne menteni, kattintson a Kiválasztott képek mentése (Save Selected Image) lehetőségre. Ha az összes képet menteni kívánja, kattintson az Összes javított kép mentése (Save All Corrected Images) lehetőségre.
- A módosított képek csak JPEG/Exif formátumban menthetők.

## 6. Kattintson a Kilépés (Exit) gombra.

### Megjegyzés

- A módosítások elvesznek, ha a módosított képek mentése előtt kilép.

## Bővített felhasználói kézikönyv

Bővített felhasználói kézikönyv > Számítógépről való nyomtatás > Nyomtatás a mellékelt alkalmazáson keresztül > Képek javítása és tökéletesítése > Képek javítása/tökéletesítése (Correct/Enhance Images) ablak

## Képek Javítása/tökéletesítése (Correct/Enhance Images) ablak

Az ablakban lehetőség nyílik a képek javítására/tökéletesítésére.

A Képek Javítása/tökéletesítése (Correct/Enhance Images) ablak megjelenítéséhez kattintson a  (Képek javítása/tökéletesítése) gombra a Kép kiválasztása (Select Images) vagy a Szerkesztés (Edit) képernyőn, vagy Fotónyomtatás (Photo Print) módban az Elrendezés/nyomtatás (Layout/Print) képernyőn.

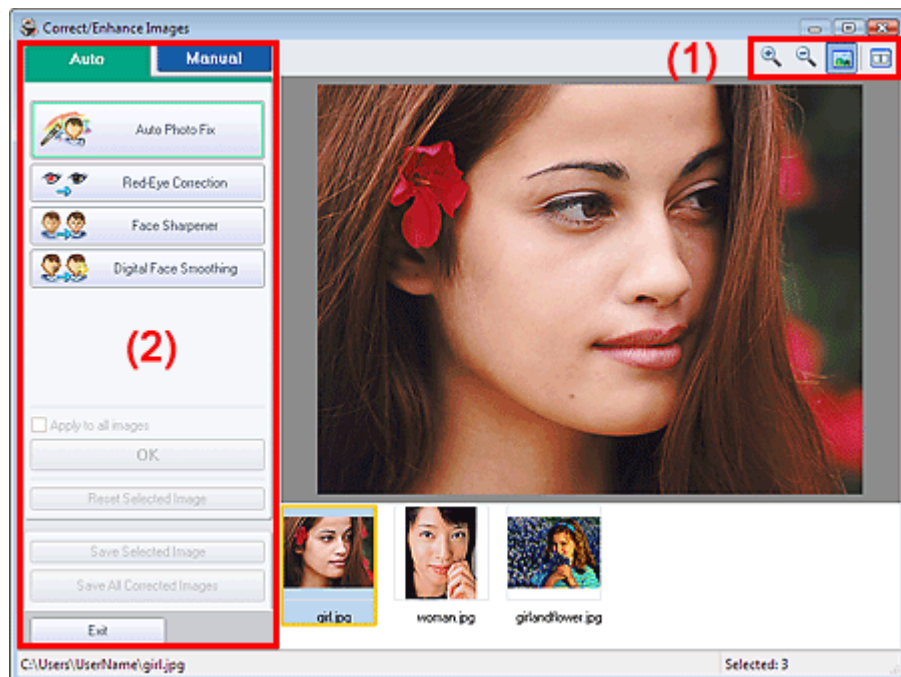

### (1)Eszköztár

#### Eszköztár



#### (Nagyítás/kicsinyítés)

Megjeleníti az oldal nagyított, illetve kicsinyített előnézeti képét.



#### (Teljes képernyő)

Megjeleníti a teljes képet az Előnézet területen.



#### (Összevetés)

Megjeleníti a Képek összehasonlítása (Compare Images) ablakot. Ezen a párbeszédpanelen egyszerre megjelenítheti és összehasonlíthatja a képeket a javítás előtt és után.

A kép javítás/tökéletesítés előtti állapota a bal oldalon tekinthető meg, a javítás/tökéletesítés utáni állapota pedig a jobb oldalon.

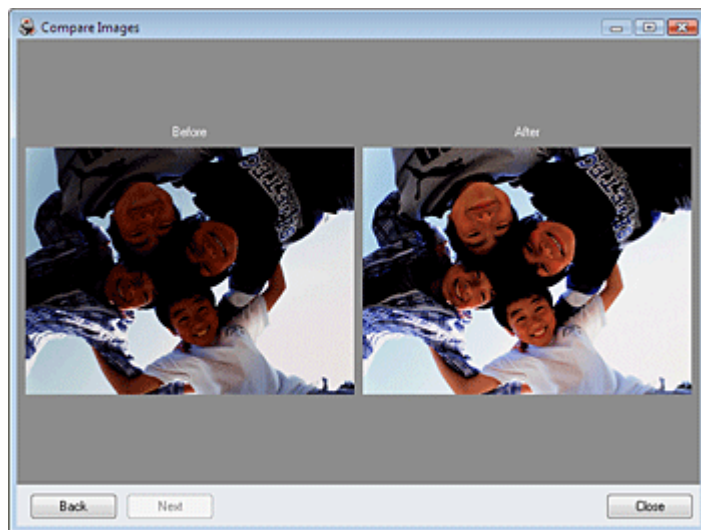

## (2) Feladat terület

Az Auto és a Kézi (Manual) lapokon elérhető feladatok és beállítások eltérőek lehetnek. Kattintson az Auto vagy Kézi (Manual) fülre a megfelelő lap megjelenítéséhez.

### Auto lap

Ha automatikusan szeretné elvégeztetni ezt a javítást, válassza ezt a beállítást.

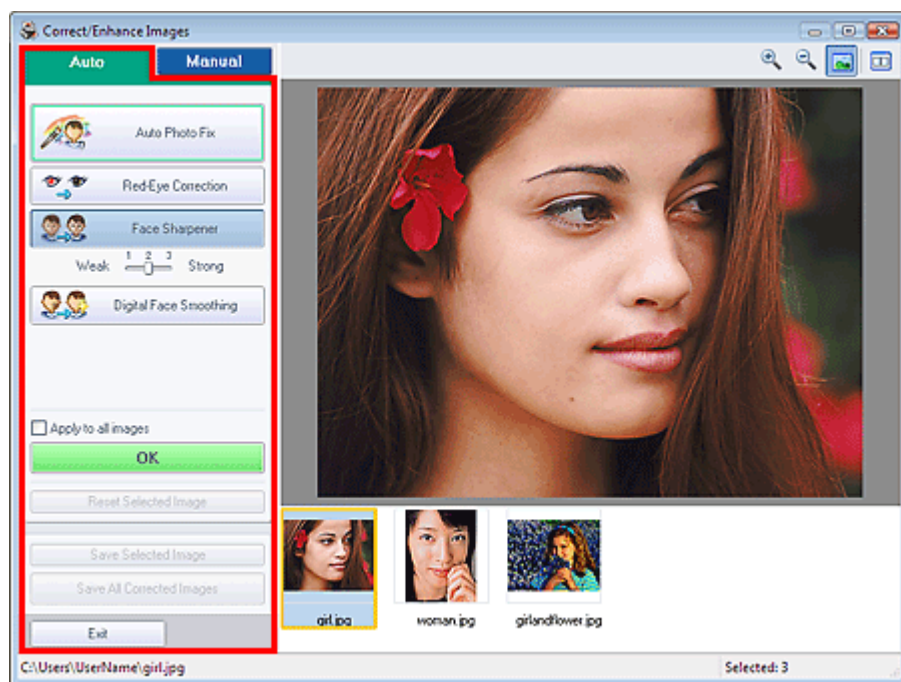

### Automatikus fényképjavítás

Elvégzi a fényképekre alkalmazható automatikus javításokat.

#### Fontos

- Az Automatikus fényképjavítás (Auto Photo Fix) funkció nem használható Fotónyomtatás (Photo Print) esetén. Fotónyomtatás (Photo Print) esetén automatikusan elvégezheti a fényképeken az alkalmazható javításokat nyomtatáskor. Ehhez be kell jelölni ezt a lehetőséget a Beállítások (Preferences) párbeszédpanel Egyebek (Advanced) lapján, a Kép (Image) részen. Ha meg szeretné jeleníteni a Beállítások (Preferences) párbeszédpanelt, kattintson a  (Beállítások) gombra a Elrendezés/nyomtatás (Layout/Print) képernyőn, vagy válassza a Fájl (File) menü Beállítások... (Preferences...) elemét.

### Vörösszem-korrektció

A vörösszem-effektus eltávolítására szolgál.

#### Megjegyzés



- Fényképnymtatás (Photo Print) esetén a vörösszem-effektus eltávolítása a következő módon is történhet: válassza ki az Automatikus fényképjavítás engedélyezése (Enable Auto Photo Fix) elemet a Színkorrekció a nyomtatásnál (Color correction for printing) beállításnál a Beállítások (Preferences) párbeszédpanel Egyebek (Advanced) lapján, és jelölje be a Vörösszem-korrekció engedélyezése (Enable Red-Eye Correction) jelölőnégyzetet.

### Arcélesítés

A homályos arcok élesítésére szolgál.  
A hatás szintjét a csúszkával állíthatja be.

### Digitális arcsimítás

A bőr megszépítésére szolgál a foltok és ráncok eltávolításával.  
A hatás szintjét a csúszkával állíthatja be.

### Alkalmazás minden képre

A listában szereplő összes képet automatikusan kijavítja.

### OK

A kiválasztott hatást alkalmazza a kiválasztott vagy az összes képre.

### Kiválasztás törlése

Törli a kiválasztott képre alkalmazott összes javítást és módosítást.

### Kiválasztott kép elmentése

A kiválasztott képet menti.

### Összes javított kép mentése

A lista összes képét menti.

### Kilépés

A Képek javítása/tökéletesítése (Correct/Enhance Images) ablakot bezárja.

### Kézi lap

A kézi javításhoz ezt válassza ki.

A Beállítás (Adjust) elemmel módosíthatja a kép fényerejét, kontrasztját és élességét.

A Javítás/tökéletesítés (Correct/Enhance) elemmel megadott részeket javíthat/tökéletesíthet.

### Beállítás

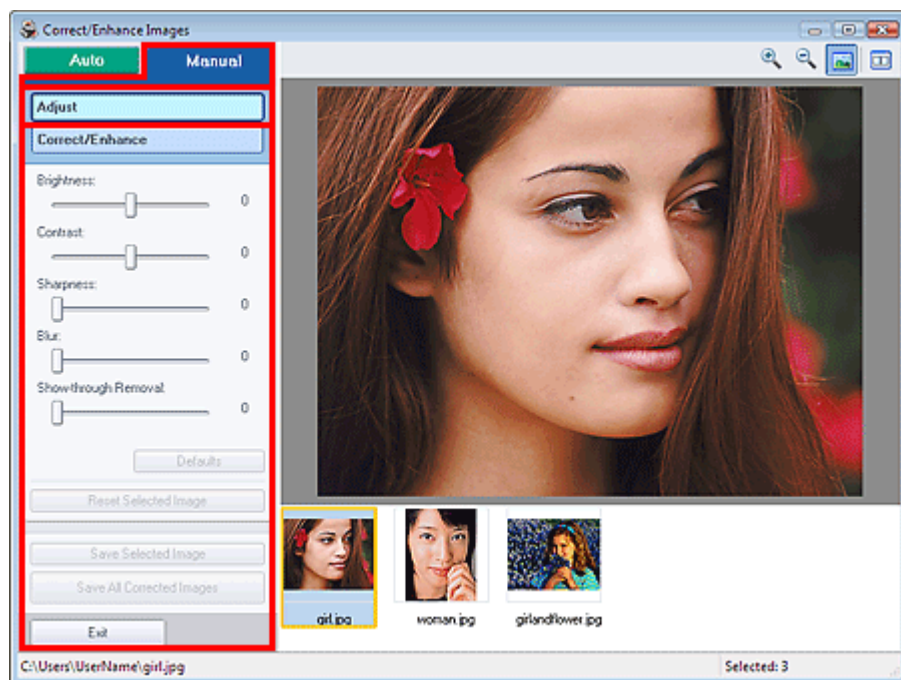

### Fényerő

Itt állíthatja be a teljes kép fényerejét.

A kép sötétítéséhez balra, világosításához pedig jobbra húzza a csúszkát.

### Kontraszt

Itt állíthatja be a kép kontrasztját. Ha a kép túlságosan egybeolvad, és nem elég kontrasztos,

módosíthatja a kontraszt mértékét.

A kép kontrasztjának növeléséhez jobbra, a csökkentéséhez pedig balra húzza a csúszkát.

### Élesség

Kiemeli az elemek körvonalát, így élesíti a képet. Ha a fénykép vagy a szöveg homályos, módosítsa az élességet.

Ha élesíteni kívánja a képet, húzza jobbra a csúszkát.

### Homály

Elmossa az elemek körvonalát, így lágyítja a képet.

Ehhez húzza jobbra a csúszkát.

### Alapszínek eltávolítása

Eltávolítja az ellenkező oldalon lévő szöveg átütését vagy az alapszínt. Az átütési szint módosításával megakadályozhatja, hogy a szöveg átüssön a vékony dokumentumok hátulján, és hogy az alapszín megjelenjen a képen.

Az alapszínek eltávolítási hatásának növeléséhez jobbra, a csökkentéséhez pedig balra húzza a csúszkát.

### Alapértelmezés

Visszaállít minden beállítást (fényerő, kontraszt, élesség, homályosság és átütések eltávolítása) az eredeti értékre.

### Kiválasztás törlése

Törli a kiválasztott képre alkalmazott módosításokat.

### Kiválasztott kép elmentése

A kiválasztott képet menti.

### Összes javított kép mentése

A lista összes képét menti.

### Kilépés

A Képek javítása/tökéletesítése (Correct/Enhance Images) ablakot bezárja.

### Kijavítás/feljavítás

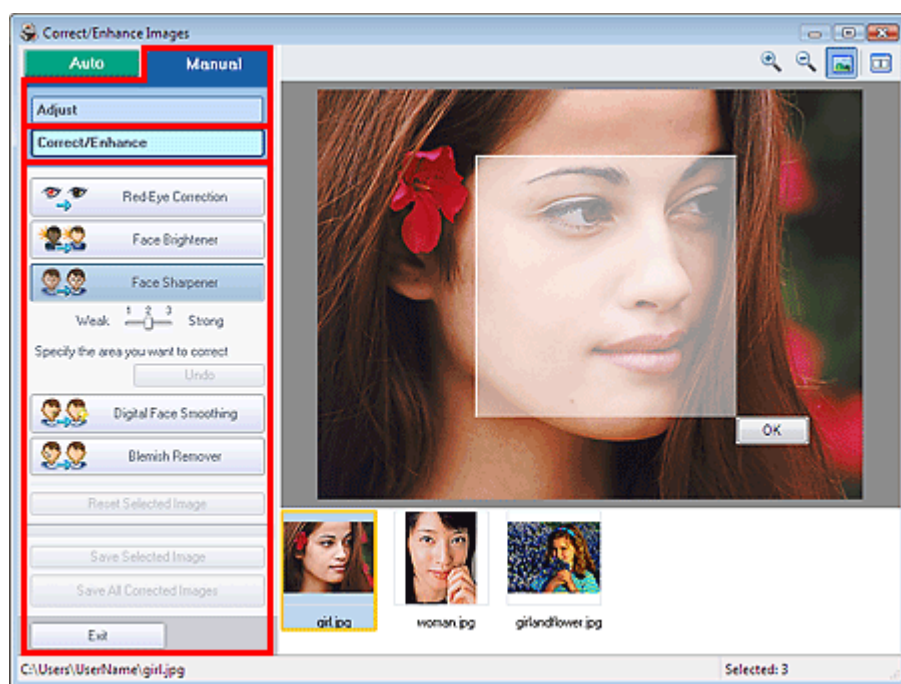

### Vörösszem-korrekción

A vörösszem-effektus eltávolítására szolgál.

Megadhatja azt a területet, ahol alkalmazni szeretné a hatást. A hatás szintjét a csúszkával állíthatja be.

### Megjegyzés

- Fényképpnyomatás (Photo Print), esetén a vörösszem-effektus eltávolítása automatikusan megtörténik, ha az Automatikus fényképjavitás engedélyezése (Enable Auto Photo Fix) ki van választva a Színkorrekció nyomtatásnál (Color correction for printing) elemnél az Egyebek (Advanced) lapon a Beállítások (Preferences) párbeszédpanelen és a Vörösszem-korrekción engedélyezése (Enable Red-Eye Correction) jelölőnégyzet be van jelölve. Az automatikus javítás



kikapcsolásához távolítsa el a jelet a jelölőnégyzetből.

---

**Arc fényesítése**

A teljes képet módosítja a kiválasztott arc világosabbá tételéhez.  
A hatás szintjét a csúszkával állíthatja be.

**Arcélesítés**

A homályos arcok élesítésére szolgál.  
Megadhatja azt a területet, ahol alkalmazni szeretné a hatást. A hatás szintjét a csúszkával állíthatja be.

**Digitális arcsimítás**

Megszépíti a bőrt a foltok és ráncok eltávolításával.  
Megadhatja azt a területet, ahol alkalmazni szeretné a hatást. A hatás szintjét a csúszkával állíthatja be.

**Folteltávolítás**

Eltávolítja az anyajegyeket.  
Megadhatja azt a területet, ahol alkalmazni szeretné a hatást.

**Visszavonás**

Törli a legutóbbi javítást.

**OK**

Alkalmazza a választott hatást a megadott területen.

**Kiválasztás törlése**

Törli a kiválasztott képre alkalmazott összes javítást és módosítást.

**Kiválasztott kép elmentése**

A kiválasztott képet menti.

**Összes javított kép mentése**

A lista összes képét menti.

**Kilépés**

A Képek javítása/tökéletesítése (Correct/Enhance Images) ablakot bezárja.

[A lap tetejére↑](#)

## Bővített felhasználói kézikönyv

Bővített felhasználói kézikönyv > Számítógépről való nyomtatás > Nyomtatás a mellékelt alkalmazáson keresztül > Kérdések és válaszok

---

### Kérdések és válaszok

- ➡ Hogyan helyezhetem át (vagy másolhatom) a mentett adatokat?
- ➡ Melyik oldalról kezdődik a nyomtatás?
- ➡ Nyomtatás azonos szélességű margókkal
- ➡ Mit jelent az „1.L” és a „4.L”?

[A lap tetejére↑](#)

## Bővített felhasználói kézikönyv

Bővített felhasználói kézikönyv > Számítógépről való nyomtatás > Nyomtatás a mellékelt alkalmazáson keresztül > Kérdések és válaszok > Hogyan helyezhetem át (vagy másolhatom) a mentett adatokat?

### Hogyan helyezhetem át (vagy másolhatom) a mentett adatokat?

Ha át szeretné helyezni (vagy másolni) az Easy-PhotoPrint EX programmal létrehozott és elmentett fájlt egy mappából a másikba, akkor át kell helyeznie (másolnia) az fájl eredeti elmentésekor automatikusan létrehozott mappát is.

Ha például elment egy „MyAlbum.el1” nevű fájlt, a fájlt tartalmazó mappában automatikusan létrejön egy „MyAlbum.el1.Data” elnevezésű mappa is. Ha át szeretné helyezni (vagy másolni) a „MyAlbum.el1” fájlt egy másik mappába, akkor helyezze át (vagy másolja át) a „MyAlbum.el1.Data” mappát is.

A „MyAlbum.el1.Data” mappa tartalmazza az albumban használt fényképeket.

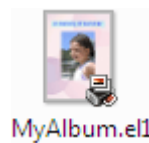
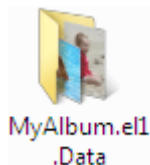

#### Megjegyzés

- Az ikonok az elemektől függően eltérőek lehetnek.

#### Fontos

- Ne módosítsa a Data mappa nevét, mert ha módosítja, nem fogja tudni megjeleníteni az Easy-PhotoPrint EX programban szerkesztett fényképeket.

[A lap tetejére](#) ↑

## Bővített felhasználói kézikönyv

Bővített felhasználói kézikönyv > Számítógépről való nyomtatás > Nyomtatás a mellékelt alkalmazáson keresztül > Kérdések és válaszok > Melyik oldalról kezdődik a nyomtatás?

### Melyik oldalról kezdődik a nyomtatás?

A nyomtatás az alábbi ábra szerint az Elrendezés/nyomtatás (Layout/Print) képernyőn megjelenített kép bal oldaláról kezdődik.



A papír a nyíl által mutatott irányban kerül ki a nyomtatóból.

A papír betöltésével (papír elejére és hátuljára történő nyomtatás stb.) kapcsolatban a nyomtató kézikönyvében található további tudnivalók.

[A lap tetejére](#)

## Bővített felhasználói kézikönyv

Bővített felhasználói kézikönyv > Számítógépről való nyomtatás > Nyomtatás a mellékelt alkalmazáson keresztül > Kérdések és válaszok > Nyomtatás azonos szélességű margókkal

### Nyomtatás azonos szélességű margókkal

Ha a képet szegéllyel nyomtatja, a jobb- és a baloldali, illetve a felső és az alsó margó szélessége a képtől és a nyomtatótól függően eltérő lehet.

Ha mindig egyenlő szélességű margóval kíván nyomtatni, jelölje be a Körbevágás mindig az elrendezés és a margók együttes kiválasztása esetén (Always crop images when selecting a layout with margins) jelölőnégyzetet a Beállítások (Preferences) párbeszédpanel Egyebek (Advanced) lapján.

Ha meg szeretné jeleníteni a Beállítások (Preferences) párbeszédpanelt, kattintson a  (Beállítások) gombra a Elrendezés/nyomtatás (Layout/Print) képernyőn, vagy válassza a Fájl (File) menü Beállítások... (Preferences...) elemét.

Vágja körül a képet az egyenlő szélességű margók egyedi kialakításához.

➔ [Fényképek levágása \(Fotónyomtatás\)](#)

#### **Megjegyzés**

- A következő beállítások csak Fotónyomtatás (Photo Print) módban érhetők el.

[A lap tetejére](#) ↑

## Bővített felhasználói kézikönyv

Bővített felhasználói kézikönyv > Számítógépről való nyomtatás > Nyomtatás a mellékelt alkalmazáson keresztül > Kérdések és válaszok > Mit jelent az „1.L” és a „4.L”?

### Mit jelent az „1.L” és a „4.L”?

Egy album nyomtatásakor a program oldalszámként az „1.L” és a „4.L” címkét is kinyomtatja.

A „1.L” és a „4.L” az előlapot, illetve a hátlapot jelzi.

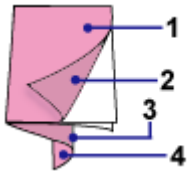

- 1.L: Előlap
- 2.L: Az előlap belseje
- 3.L: A hátlap belseje
- 4.L: Hátlap

[A lap tetejére↑](#)

## Bővített felhasználói kézikönyv

Bővített felhasználói kézikönyv > Számítógépről való nyomtatás > Nyomtatás a mellékelt alkalmazáson keresztül > 1.  
Függelék: Az Easy-PhotoPrint EX program beállításai

# 1. Függelék: Az Easy-PhotoPrint EX program beállításai

- ➔ Élénk színű fényképek nyomtatása
- ➔ Fotózaj csökkentése
- ➔ Fényképek levágása (Fotónyomtatás)
- ➔ Dátum nyomtatása a fényképekre (Fotónyomtatás)
- ➔ Több kép nyomtatása egy oldalra
- ➔ Index nyomtatása
- ➔ Igazolványképek nyomtatása (ID Photo Print)
- ➔ Képinformáció nyomtatása
- ➔ Fényképek mentése
- ➔ Elmentett fájlok megnyitása
- ➔ Elrendezés módosítása
- ➔ Háttér módosítása
- ➔ Fényképek hozzáadása
- ➔ Fényképek helyének cseréje
- ➔ Fényképek cseréje
- ➔ Fényképek helyének, szögének és méretének módosítása
- ➔ Fényképek levágása
- ➔ Fényképek keretezése
- ➔ Dátum nyomtatása a fényképekre
- ➔ Megjegyzések csatolása fényképekhez
- ➔ Szöveg hozzáadása fényképekhez
- ➔ Mentés
- ➔ Ünnepnapok beállítása
- ➔ Naptár beállítása

[A lap tetejére↑](#)

## Bővített felhasználói kézikönyv

Bővített felhasználói kézikönyv > Számítógépről való nyomtatás > Nyomtatás a mellékelt alkalmazáson keresztül > 1.  
Függelék: Az Easy-PhotoPrint EX program beállításai > Élénk színű fényképek nyomtatása

## Élénk színű fényképek nyomtatása

Ha élénkíteni szeretné egy fénykép színeit, a nyomtatás előtt jelölje be a Vivid Photo jelölőnégyzetet a Papír kiválasztása (Select Paper) képernyőn.

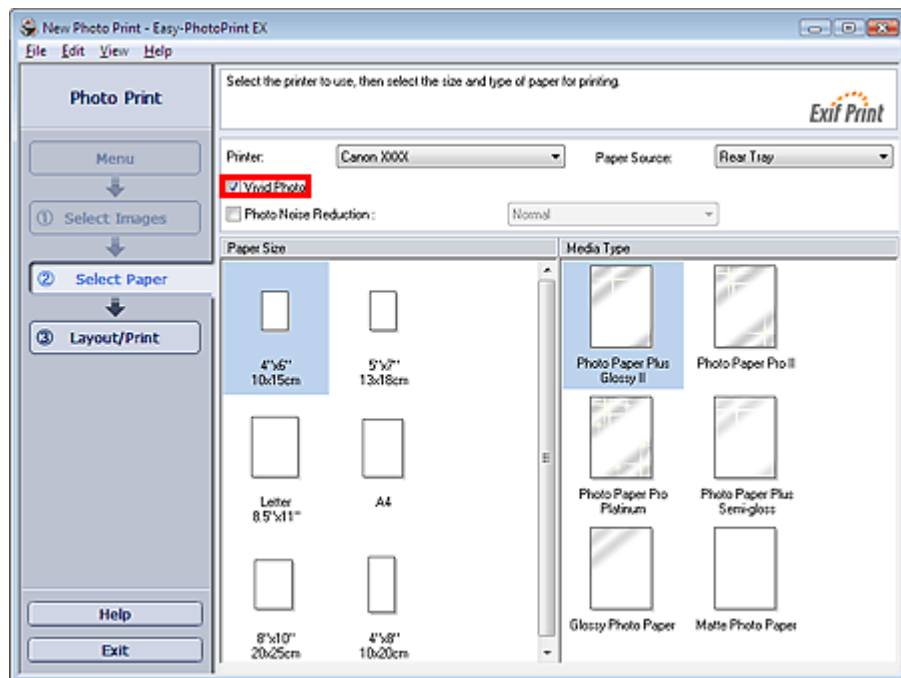

### Fontos

- Ez a funkció csak olyan nyomtatók esetében érhető el, amelyek támogatják a Vivid Photo technológiát.
- Ez a beállítás nem érhető el, ha az ICC-profil engedélyezése (Enable ICC Profile) jelölőnégyzet be van jelölve a Beállítások (Preferences) párbeszédpanel Egyebek (Advanced) lapján.

### Megjegyzés

- Ha be is van jelölve a Vivid Photo jelölőnégyzet, ennek csak a nyomtatott képre van hatása. Az eredeti kép és a előnézeti kép nem változik meg.

[A lap tetejére↑](#)



## Bővített felhasználói kézikönyv

Bővített felhasználói kézikönyv > Számítógépről való nyomtatás > Nyomtatás a mellékelt alkalmazáson keresztül > 1.  
Függelék: Az Easy-PhotoPrint EX program beállításai > A fotózaj csökkentése

## A fotózaj csökkentése

Ha sötétben (például éjszaka) készült egy fénykép digitális fényképezőgéppel, úgynevezett fotózaj jelenhet meg rajta.

Jelölje be a Fotózajcsökkentés (Photo Noise Reduction) jelölőnégyzetet a Papír kiválasztása (Select Paper) képernyőn, hogy csökkentse a képek fotózaját, és élénkebb színű képeket tudjon nyomtatni.

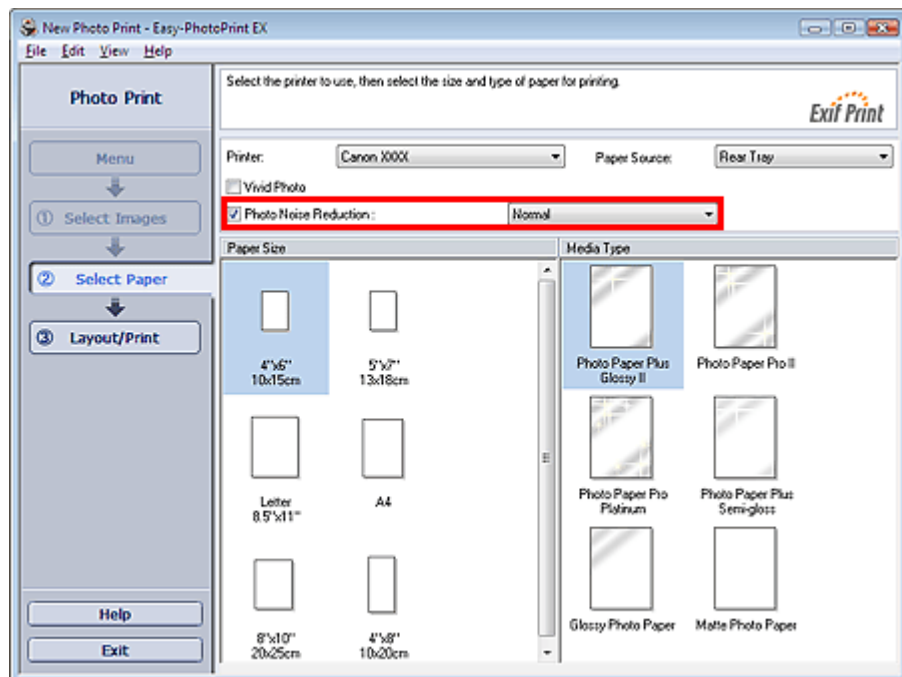

### Fontos

- Ez a beállítás nem érhető el, ha az ICC-profil engedélyezése (Enable ICC Profile) jelölőnégyzet be van jelölve a Beállítások (Preferences) párbeszédpanel Egyebek (Advanced) lapján.

### Megjegyzés

- Ha a fotózaj nagyon erős, ne a Normál (Normal), hanem az Erős (Strong) beállítást használja.
- A fotózajcsökkentés hatása csak a nyomtatott képen jelenik meg. Az eredeti kép és a előnézeti kép nem változik meg.

[A lap tetejére](#) ↑

## Bővített felhasználói kézikönyv

Bővített felhasználói kézikönyv > Számítógépről való nyomtatás > Nyomtatás a mellékelt alkalmazáson keresztül > 1.  
Függelék: Az Easy-PhotoPrint EX program beállításai > Fényképek levágása (Fotónyomtatás)

## Fényképek levágása (Fotónyomtatás)

A fényképek levágása arra való, hogy a képek felesleges részeit eltávolíthassa úgy, hogy kijelöli a kép szükséges részét.

Kattintson a  (Kép vágása) gombra az Elrendezés/nyomtatás (Layout/Print) képernyőn.

Vigye a fehér keretet a fénykép nyomtatni kívánt részére, majd kattintson az OK gombra.

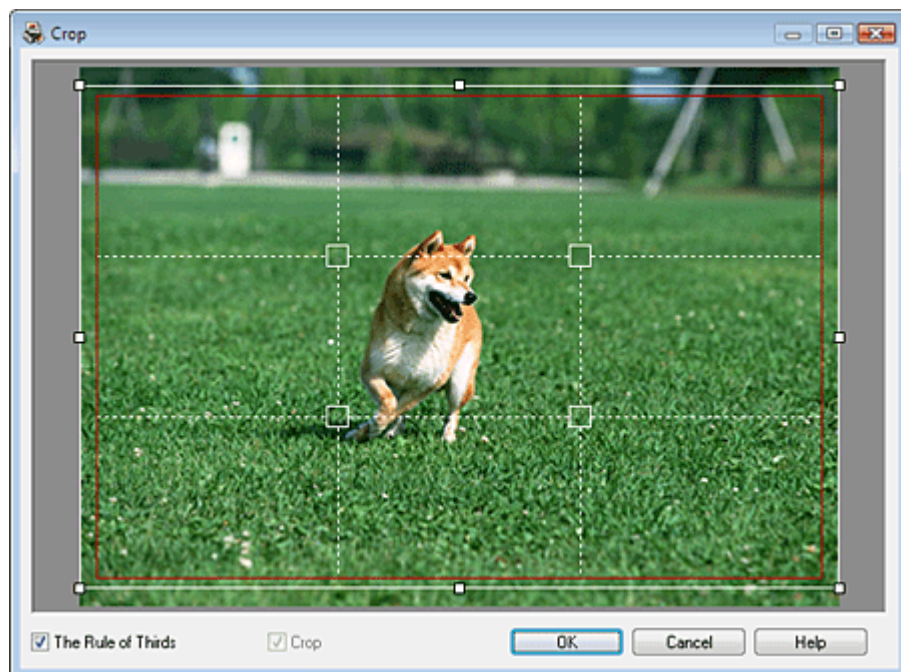

### Megjegyzés

- A körülvágás területét úgy mozgathatja, hogy az egérmutatóval a fehér keret fölé áll, és rákattint, majd a kívánt helyre húzza. A fehér vonalak megfelelő helyre húzásával nagyíthatja/kicsinyítheti a körülvágandó területet.
- Jelölje be a Harmadolóháló (The Rule of Thirds) jelölőnégyzetet a szaggatott fehér vonalak megjelenítéséhez. Kiegyensúlyozott kompozíció elkészítéséhez húzza a metszéspontok (fehér négyzetek) bármelyikét vagy a szaggatott fehér vonalakat a kép fő témája fölé.

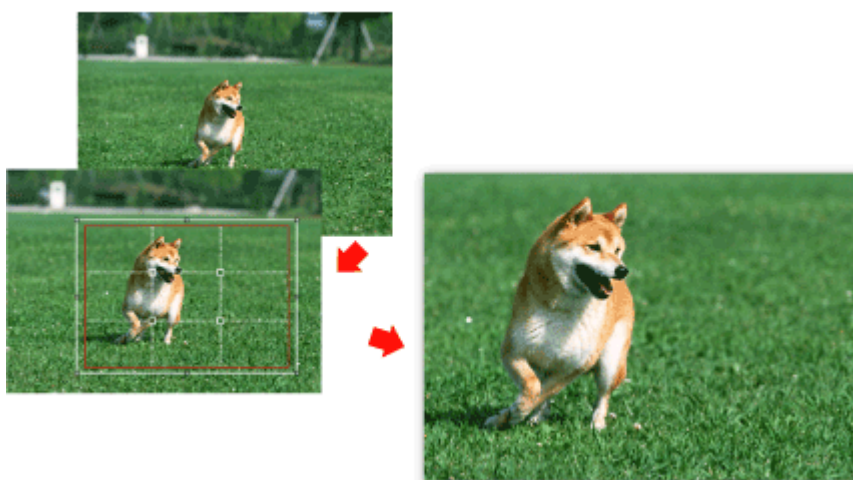

- A körülvágás hatása csak a nyomtatott képen jelenik meg. Az eredeti képet nem vágja körül a program.
- A részleteket a Vágás (Crop) ablak súgójában találja.

## Bővített felhasználói kézikönyv

Bővített felhasználói kézikönyv > Számítógépről való nyomtatás > Nyomtatás a mellékelt alkalmazáson keresztül > 1.  
Függelék: Az Easy-PhotoPrint EX program beállításai > Dátum nyomtatása a fényképekre (Fotónyomtatás)

## Dátum nyomtatása a fényképekre (Fotónyomtatás)

Ha a fényképre szeretné nyomtatni a kép készítésének dátumát, kattintson a  (Dátumbeállítások) gombra az Elrendezés/nyomtatás (Layout/Print) képernyőn, és válassza ki a Dátum nyomtatása (Print date) jelölőnégyzetet a Dátumbeállítások (Date Settings) párbeszédpanelen.

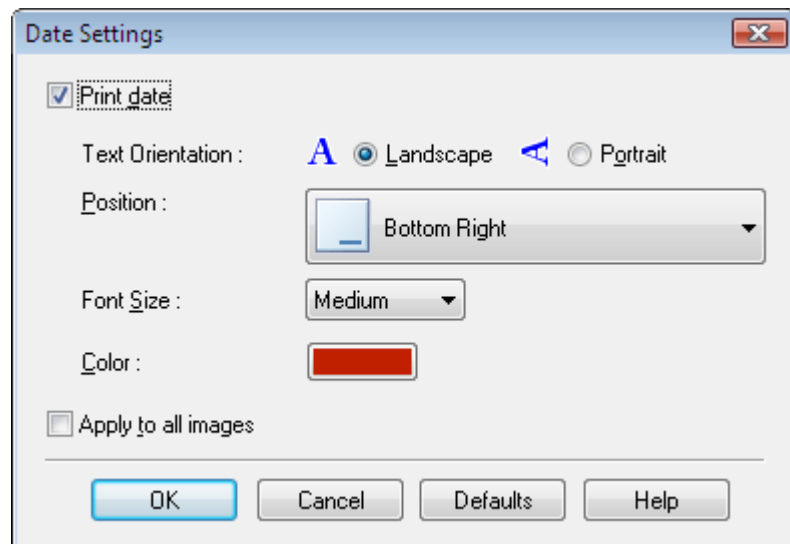

### Megjegyzés

- A dátum az operációs rendszeren beállított rövid dátumformátum (pl. éééé/hh/nn) szerint jelenik meg.
- A Dátumbeállítások (Date Settings) párbeszédpanelen megváltoztathatja a dátumfeliratnak a képen látható színét, méretét és helyét a kép tájolásának és hátterének megfelelően. A részleteket a súgóban találja.

## Bővített felhasználói kézikönyv

Bővített felhasználói kézikönyv > Számítógépről való nyomtatás > Nyomtatás a mellékelt alkalmazáson keresztül > 1.  
Függelék: Az Easy-PhotoPrint EX program beállításai > Több kép nyomtatása egy oldalra

## Több kép nyomtatása egy oldalra

Ha több képet szeretne egy lapra nyomtatni, válasszon ki egy erre alkalmas elrendezést az Elrendezés/nyomtatás (Layout/Print) képernyőn.

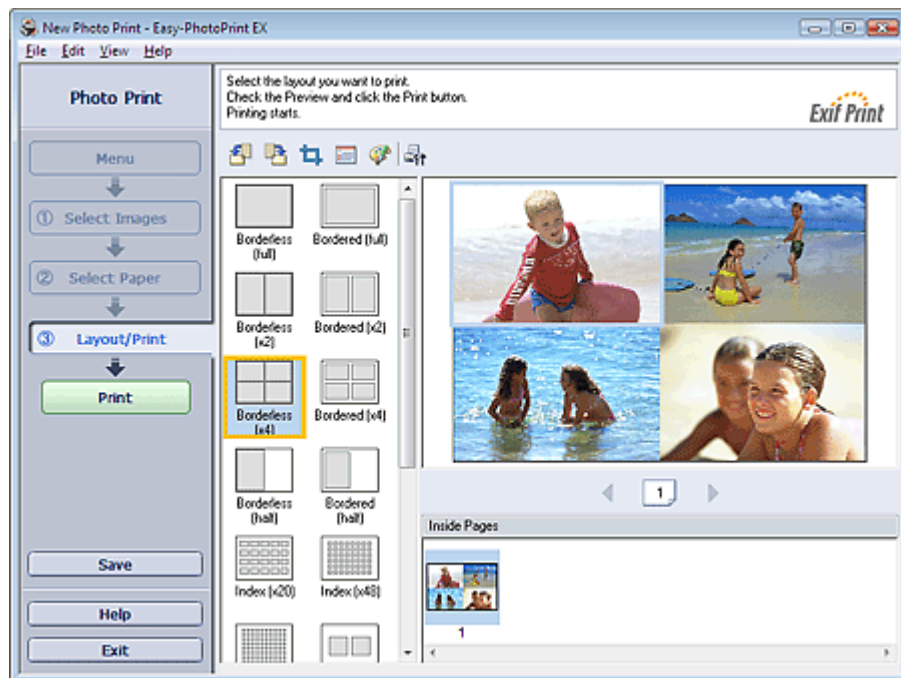

### Megjegyzés

- A fényképek kiválasztáshoz az alábbi rész nyújt segítséget.  
➔ **Fénykép kiválasztása**
- A képek lehetséges száma és elrendezése függhet a hordozótípustól.
- A képek az alábbi sorrendben vannak elrendezve.

Példa: Szegély nélkül (x4)

1	3
2	4

- A nyomtatási sorrend megváltoztatható a Beállítások (Preferences) párbeszédpanel Nyomtatás (Print) lapján, a Nyomtatási sorrend (Printing Order) beállításánál. A nyomtatási sorrendet a Dátum szerint (By Date), a Név szerint (By Name) és a Kiválasztás rendjében (By Selection) lehetőség közül választhatja ki.

Ha meg szeretné jeleníteni a Beállítások (Preferences) párbeszédpanelt, kattintson a  (Beállítások) gombra, vagy válassza a Fájl (File) menü Beállítások... (Preferences...) elemét.

## Bővített felhasználói kézikönyv

Bővített felhasználói kézikönyv > Számítógépről való nyomtatás > Nyomtatás a mellékelt alkalmazáson keresztül > 1.  
Függelék: Az Easy-PhotoPrint EX program beállításai > Index nyomtatása

## Index nyomtatása

Indexet nyomtathat a kiválasztott fényképekből. Az indexnyomtatásnál a fényképek mintaképei kerülnek egy lapra. Ez kényelmes lehetőséget nyújt a fényképek kezelésére.

Az indexnyomtatáshoz válassza az Elrendezés/nyomtatás (Layout/Print) képernyő Index elrendezését.

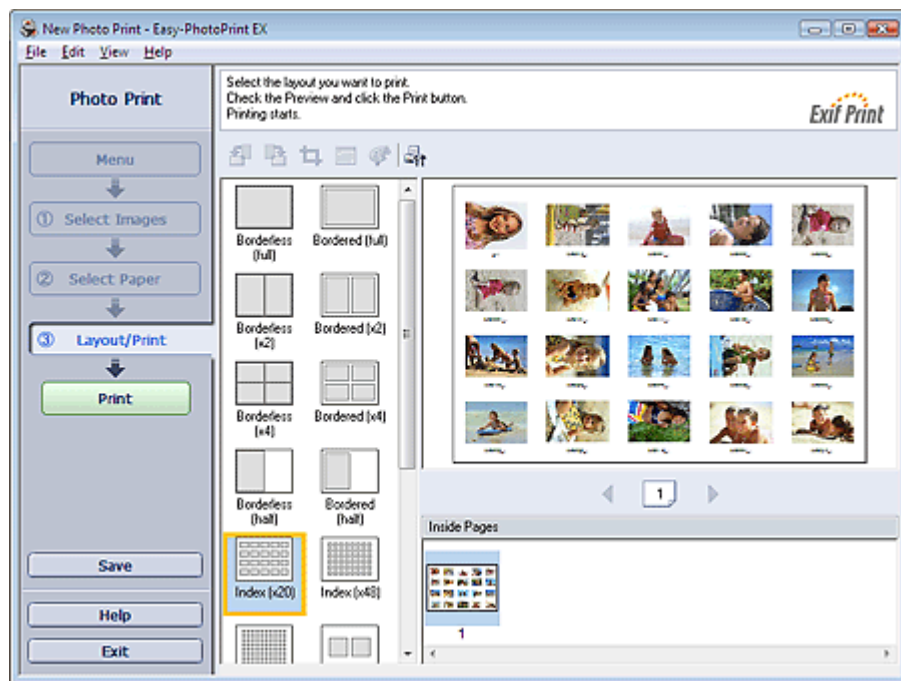

### Megjegyzés

- A fényképek kiválasztáshoz az alábbi rész nyújt segítséget.  
➔ **Fénykép kiválasztása**
- Az indexnyomtatás nem érhető el, ha az alábbi papírméretek valamelyikét választja.
  - Hitelkártya
  - Fine Art A4
  - Fine Art A3
  - Fine Art A3+
  - Fine Art Letter
- Egy lapra legfeljebb 80 mintaképet nyomtathat.
- A képek az alábbi sorrendben vannak elrendezve.  
Példa: Index (x20)

1	2	3	4	5
6	7	8	9	10
11	12	13	14	15
16	17	18	19	20

- A nyomtatási sorrend megváltoztatható a Beállítások (Preferences) párbeszédpanel Nyomtatás (Print) lapján, a Nyomtatási sorrend (Printing Order) beállításánál.  
A nyomtatási sorrendet a Dátum szerint (By Date), a Név szerint (By Name) és a Kiválasztás rendjében (By Selection) lehetőség közül választhatja ki.

Ha meg szeretné jeleníteni a Beállítások (Preferences) párbeszédpanelt, kattintson a  (Beállítások) gombra, vagy válassza a Fájl (File) menü Beállítások... (Preferences...) elemét.

## Bővített felhasználói kézikönyv

Bővített felhasználói kézikönyv > Számítógépről való nyomtatás > Nyomtatás a mellékelt alkalmazáson keresztül > Fényképek nyomtatása 1. Függelék: Az Easy-PhotoPrint EX program beállításai > Igazolványképek nyomtatása (ID Photo Print)

## Igazolványképek nyomtatása (ID Photo Print)

Különböző igazolványképeket nyomtathat.

### Fontos

- A képet nem minden hatóság fogadja el hivatalos igazolványképként.  
A részletekért forduljon ahhoz az intézményhez, amelynek be fogja nyújtani a képet.

A nyomtatáshoz válassza ki a 4"x6" 10x15cm elemet a Papírméret (Paper Size) elemnél a Papír kiválasztása (Select Paper) képernyőn, valamint az egyik igazolványkép-elrendezést az Elrendezéses/nyomtatás (Layout/Print) képernyőn.

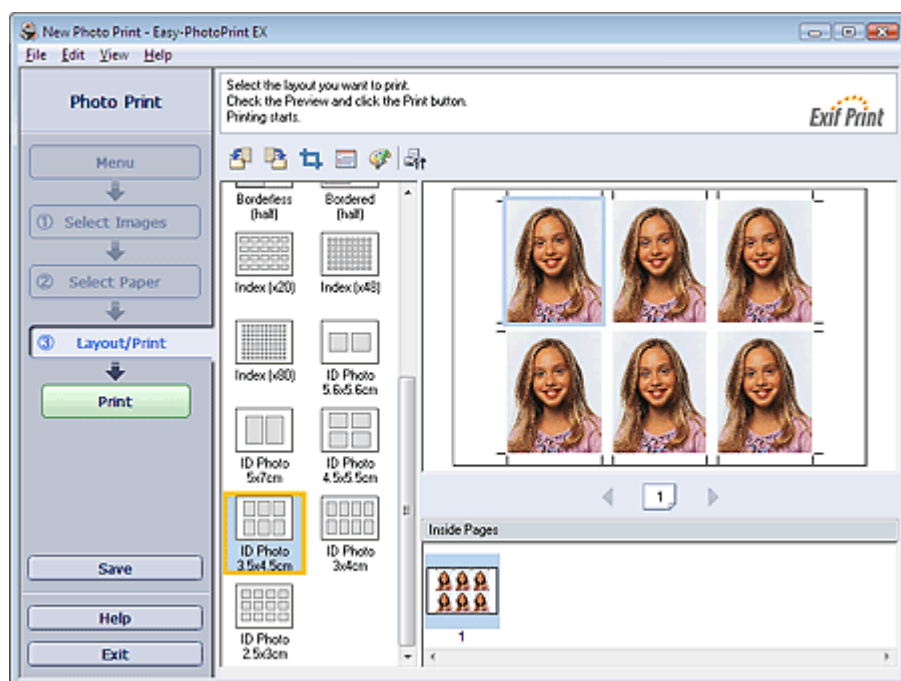

### Megjegyzés

- A fényképek kiválasztáshoz az alábbi rész nyújt segítséget.  
➔ [Fénykép kiválasztása](#)
- A képek az alábbi sorrendben vannak elrendezve.  
Példa: Igazolványkép 3,5x4,5 cm

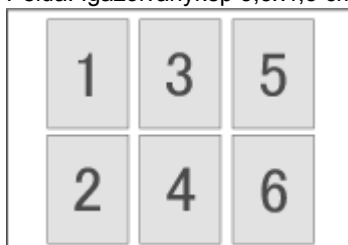

- A nyomtatási sorrend megváltoztatható a Beállítások (Preferences) párbeszédpanel Nyomtatás (Print) lapján, a Nyomtatási sorrend (Printing Order) beállításánál.  
A nyomtatási sorrendet a Dátum szerint (By Date), a Név szerint (By Name) és a Kiválasztás rendjében (By Selection) lehetőség közül választhatja ki.

Ha meg szeretné jeleníteni a Beállítások (Preferences) párbeszédpanelt, kattintson a  (Beállítások) gombra, vagy válassza a Fájl (File) menü Beállítások... (Preferences...) elemét.



## Bővített felhasználói kézikönyv

Bővített felhasználói kézikönyv > Számítógépről való nyomtatás > Nyomtatás a mellékelt alkalmazáson keresztül > 1.  
Függelék: Az Easy-PhotoPrint EX program beállításai > Képinformáció nyomtatása

## Képinformáció nyomtatása

Ha a fénykép mellé ki szeretné nyomtatni az Exif adatokat is, válassza az Elrendezés/nyomtatás (Layout/Print) képernyőn a Képinformáció (Captured Info) elrendezést.

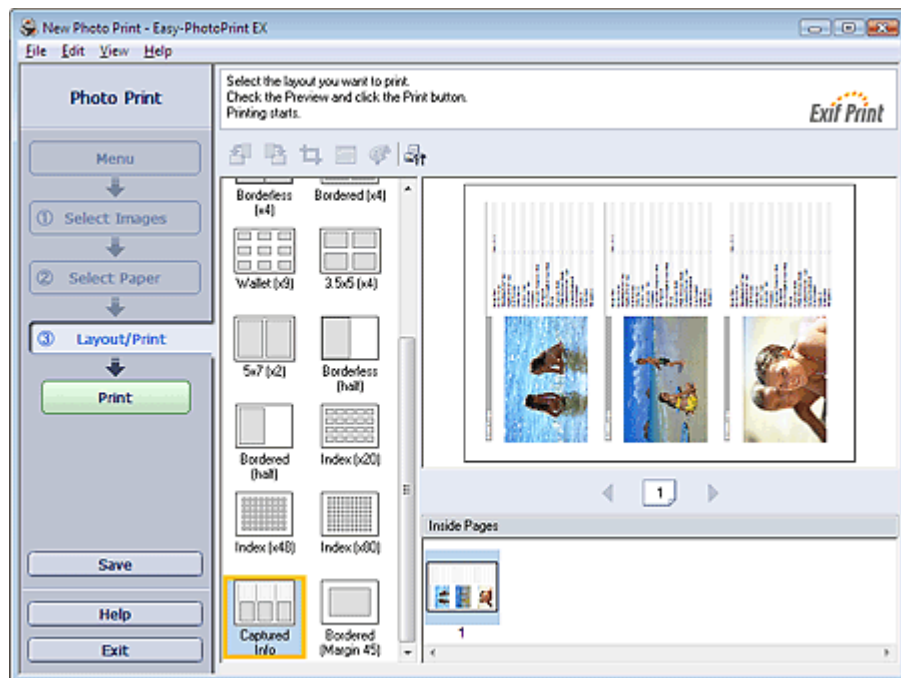

### Megjegyzés

- A fényképek kiválasztáshoz az alábbi rész nyújt segítséget.  
➔ [Fénykép kiválasztása](#)
- Ez a funkció csak a Letter 8.5"x11"és A4 papírmérettel használható.

[A lap tetejére↑](#)

## Bővített felhasználói kézikönyv

Bővített felhasználói kézikönyv > Számítógépről való nyomtatás > Nyomtatás a mellékelt alkalmazáson keresztül > 1.  
Függelék: Az Easy-PhotoPrint EX program beállításai > Fényképek mentése

## Fényképek mentése

A szerkesztett fényképeket el lehet menteni. A vágási és elrendezési adatok szintén menthetők.

Kattintson a Mentés (Save) parancsra az Elrendezés/Nyomtatás (Layout/Print) képernyőn.

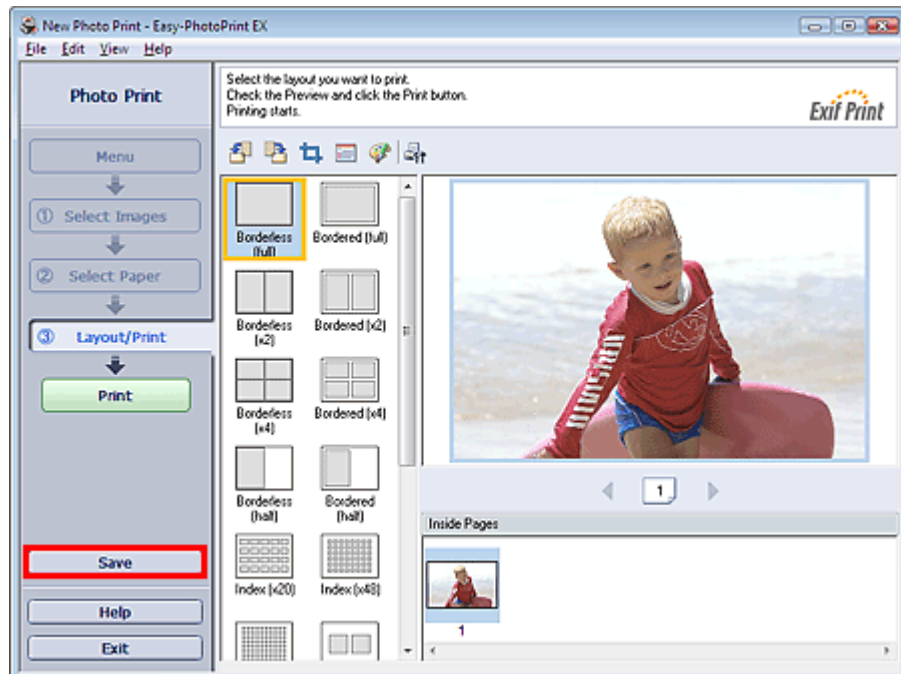

A Mentés másként (Save As) párbeszédpanel megjelenése után adja meg a mentés helyét és a fájl nevét, és kattintson a Mentés (Save) gombra.

### Fontos

- Ha egy elmentett fájlt szerkeszt, és újból elmenti, akkor a fájl felül lesz írva.  
Ha egy a fájlt másik fájlneven vagy másik helyre szeretne menteni, válassza a Fájl (File) menü Mentés másként... (Save as...) parancsát, és mentse a képet.

### Megjegyzés

- A Mentés (Save) gomb nem látható az Papír kiválasztása (Select Paper) és a Kép kiválasztása (Select Images) képernyőn.

[A lap tetejére↑](#)



## Bővített felhasználói kézikönyv

Bővített felhasználói kézikönyv > Számítógépről való nyomtatás > Nyomtatás a mellékelt alkalmazáson keresztül > 1. Függelék: Az Easy-PhotoPrint EX program beállításai > Elmentett fájlok megnyitása

## Elmentett fájlok megnyitása

Megnyithatja az Easy-PhotoPrint EX programban létrehozott fájlokat.

### 1. Kattintson a Menü (Menu) Könyvtár (Library) elemére.

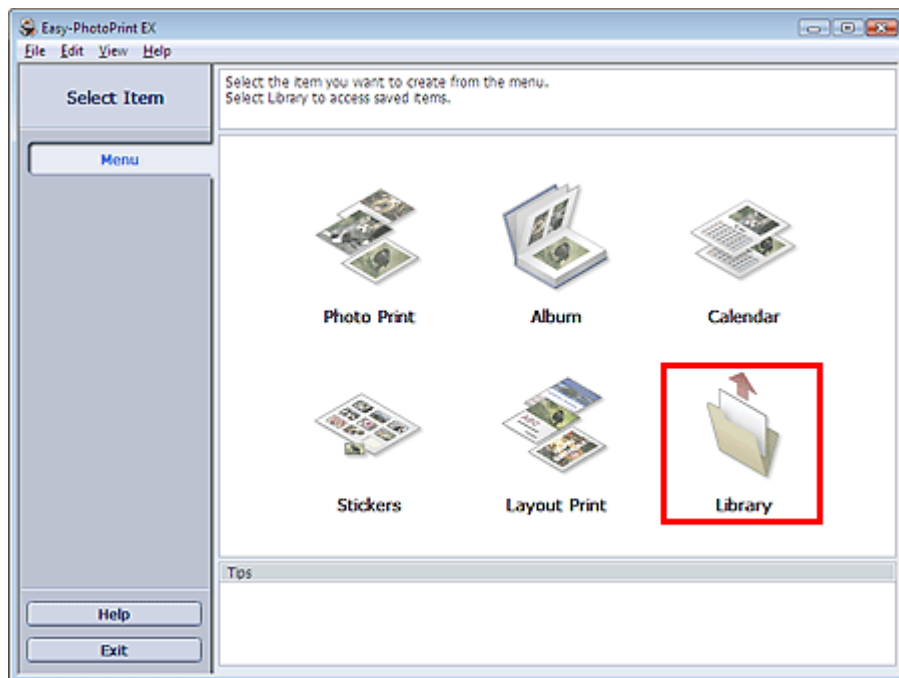

Megjelenik a Megnyitás (Open) párbeszédpanel.

Ellenőrizheti az Easy-PhotoPrint EX program által létrehozott fájlokat az ikon nézet (csak Windows Vista esetén) révén vagy a miniatűrökként.

#### Fontos

- Ha a Windows Vista vagy Windows XP rendszer 64 bites változatát használja, a fájlok tartalma nem jeleníthető meg az intézőben.

### 2. Jelölje ki a megnyitni kívánt fájlt, és kattintson a Megnyitás (Open) gombra.

Megjelenik a Szerkesztés (Edit) vagy a Papír kiválasztása (Select Paper) képernyő.

#### Megjegyzés

- Az Easy-PhotoPrint EX a következő formátumokat (fájlkiterjesztéseket) támogatja.
  - Easy-PhotoPrint EX fotónyomtatási fájl (.el6)
  - Easy-PhotoPrint EX albumfájl (.el1)
  - Easy-PhotoPrint EX címkéfájl (.el2)
  - Easy-PhotoPrint EX naptárfájl (.el4)
  - Easy-PhotoPrint EX elrendezésfájl (.el5)

### 3. Szerkessze a fájlt, ha szükséges.

#### Megjegyzés

- A szerkesztési eljárásokat a következő részek tartalmazzák.
  - ➔ Album [szerkesztése](#)
  - ➔ Naptárak [szerkesztése](#)
  - ➔ Címkék [szerkesztése](#)
  - ➔ Elrendezéses nyomtatás [szerkesztése](#)

#### Megjegyzés

- Az Easy-PhotoPrint EX programban létrehozott fájlok az alábbi lépésekkel nyithatók meg, a Menü

(Menu) Könyvtár (Library) pontja kivételével.

- Kattintson duplán, vagy kattintson a fájlra.

- Kattintson a Fájl (File) menü Megnyitás... (Open...) pontjára, majd válassza ki a szerkeszteni kívánt fájlt.

- A legutóbb használt fájlokat úgy is megnyithatja, ha rákattint a kívánt fájl névre a Fájl (File) menüben.
- 

[A lap tetejére↑](#)

## Bővített felhasználói kézikönyv

Bővített felhasználói kézikönyv > Számítógépről való nyomtatás > Nyomtatás a mellékelt alkalmazáson keresztül > 1.  
Függelék: Az Easy-PhotoPrint EX program beállításai > Elrendezés módosítása

## Elrendezés módosítása

Az egyes oldalak elrendezését külön-külön módosíthatja.

Jelölje ki azt az oldalt a Szerkesztés (Edit) képernyőn, amelynek elrendezését módosítani szeretné, és

kattintson az  (Elrendezés módosítása) gombra.

Válassza ki a használni kívánt elrendezést az Elrendezés módosítása (Change Layout) párbeszédpanelen, és kattintson az OK gombra.

### Album

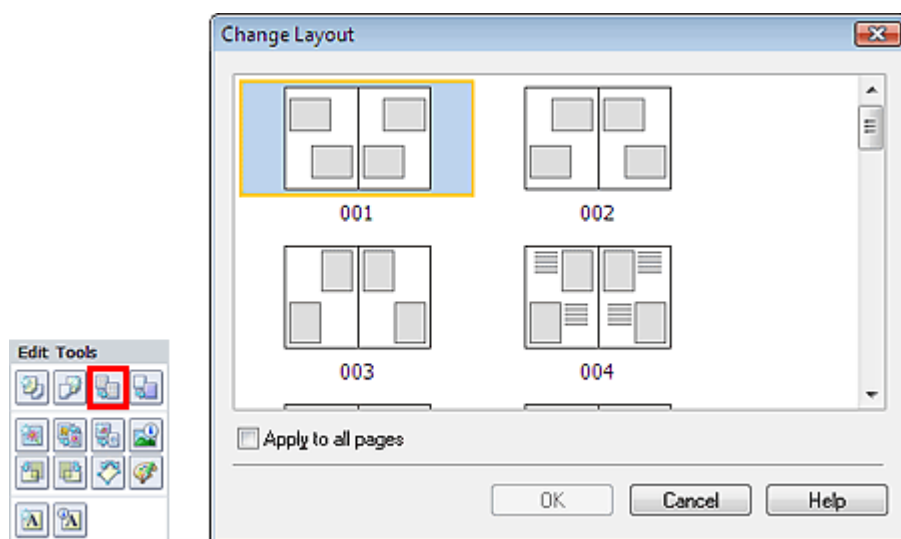

### Fontos

- Az albumhoz választható elrendezések különbözőek lehetnek a Papírméret (Paper Size) és a Tájolás (Orientation) beállítástól és a kiválasztott oldaltípustól (előlap, belső oldalak, hátlap) függően.
- Ha az új elrendezésben több keret van oldalanként, mint a jelenlegi elrendezésben, akkor a következő történik:
 

Ha az elrendezésben lévő keretek száma nő	: A következő oldalokról egyes képek előrébb kerülnek, hogy kitöltsék az új elrendezés összes keretét.
Ha az elrendezésben lévő keretek száma csökken	: A program annyi új elrendezésű oldalt vesz fel, hogy a jelenlegi elrendezési oldalakon lévő képek mind elférjenek.
- Ha az előlap vagy a hátlap elrendezését olyanra módosítja, amelyben kevesebb elrendezési keret található, akkor a program az előző elrendezési oldalhoz utoljára hozzáadott képtől kezdve törli azok a képeket, amelynek nem férnek el az új elrendezésben.

### Megjegyzés

- Jelölje be az Alkalmazás minden oldalra (Apply to all pages) jelölőnégyzetet, ha az összes oldal elrendezését az újonnan kiválasztott elrendezésre szeretné módosítani.

### Naptár

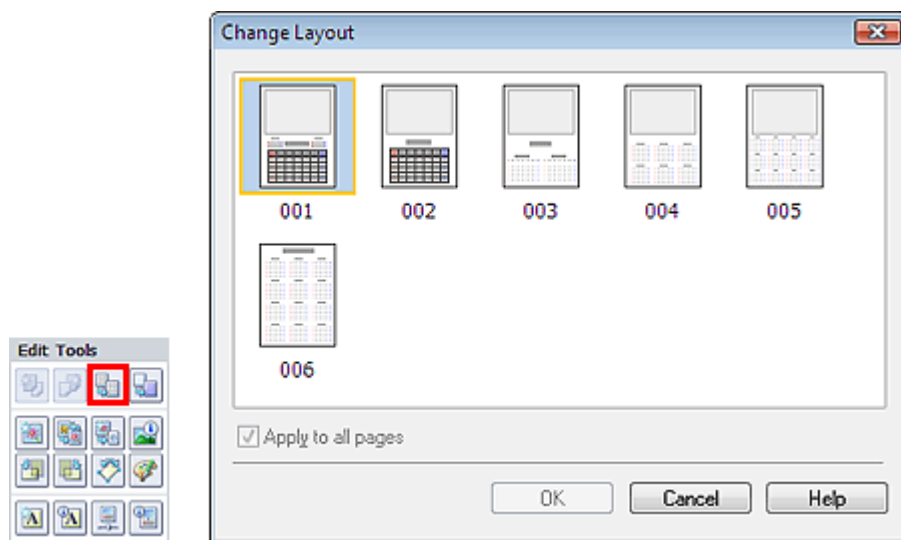

### Fontos

- A kiválasztható elrendezések eltérőek lehetnek a Papírméret (Paper Size) és a Tájolás (Orientation) beállításától függően.
- Az összes oldal elrendezése a kiválasztott elrendezésre módosul.
- A képeket, amelyek nem illenek bele az új elrendezésbe, egy oldalra gyűjti a program.

### Elrendezéses nyomtatás

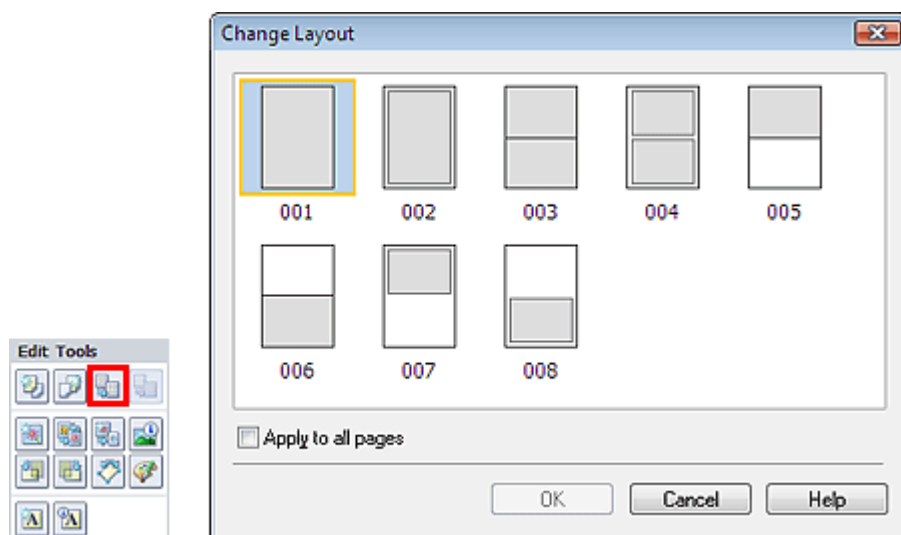

### Fontos

- A kiválasztható elrendezések eltérőek lehetnek a Papírméret (Paper Size) és a Tájolás (Orientation) beállításától függően.
- Ha az új elrendezésben több keret van oldalanként, mint a jelenlegi elrendezésben, akkor a következő történik:
 

Ha az elrendezésben lévő keretek száma nő	: A következő oldalokról egyes képek előrébb kerülnek, hogy kitöltsék az új elrendezés összes keretét.
Ha az elrendezésben lévő keretek száma csökken	: A program annyi új elrendezésű oldalt vesz fel, hogy a jelenlegi elrendezési oldalakon lévő képek mind elférjenek.

### Megjegyzés

- Jelölje be az Alkalmazás minden oldalra (Apply to all pages) jelölőnégyzetet, ha az összes oldal elrendezését az újonnan kiválasztott elrendezésre szeretné módosítani.

## Bővített felhasználói kézikönyv

Bővített felhasználói kézikönyv > Számítógépről való nyomtatás > Nyomtatás a mellékelt alkalmazáson keresztül > 1.  
Függelék: Az Easy-PhotoPrint EX program beállításai > Háttér módosítása

## Háttér módosítása

Módosíthatja az egyes oldalak háttérét.

### Fontos

- Fényképnymtatás (Photo Print), Címkék (Stickers) és Elrendezéses nyomtatás (Layout Print) módban a háttér nem módosítható.

Jelölje ki azt az oldalt a Szerkesztés (Edit) képernyőn, amelynek a háttérét módosítani szeretné, és

kattintson a  (Háttér módosítása) gombra.

### Megjegyzés

- Az albumnyomtatás képernyői példaként szerepelnek a következő leírásokban. Az aktuális képernyő eltérhet a létrehozott elemtől függően.

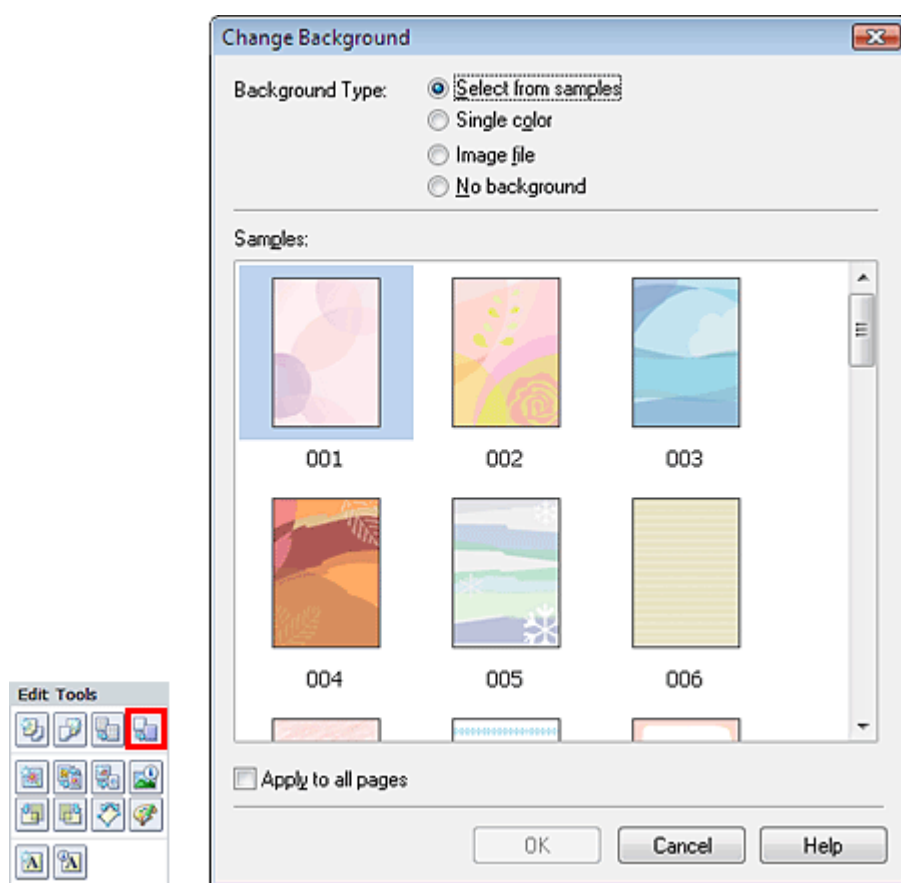

Válassza ki a használni kívánt háttértípust a Háttér módosítása (Change Background) párbeszédpanelen.

### Ha a Kiválasztás a minták közül (Select from samples) lehetőség van kiválasztva

Válassza ki a használni kívánt képet a Minták (Samples) elemnél, majd kattintson az OK gombra.

### Megjegyzés

- A Kiválasztás a minták közül (Select from samples) lista csak akkor látható, ha az Album elemet választotta.

### Ha az Egyszínű (Single color) lehetőség van kiválasztva

Válassza ki a használni kívánt színt a Szabványos szín (Standard color) vagy az Egyéni szín (Custom color) elemnél, majd kattintson az OK gombra.

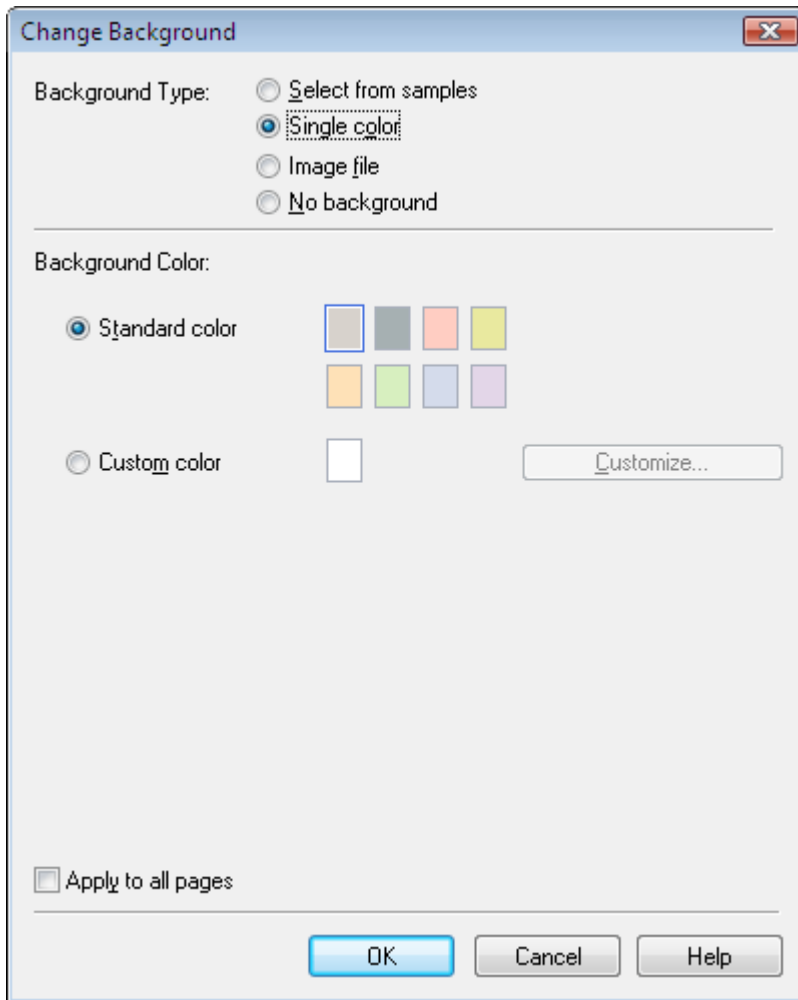

### Ha a Képfájl (Image file) lehetőség van kiválasztva

Adja meg a Képfájl elérési útja (Image File Path), illetve a Képelrendezés (Image Layout) mező beállítását, majd kattintson az OK gombra.

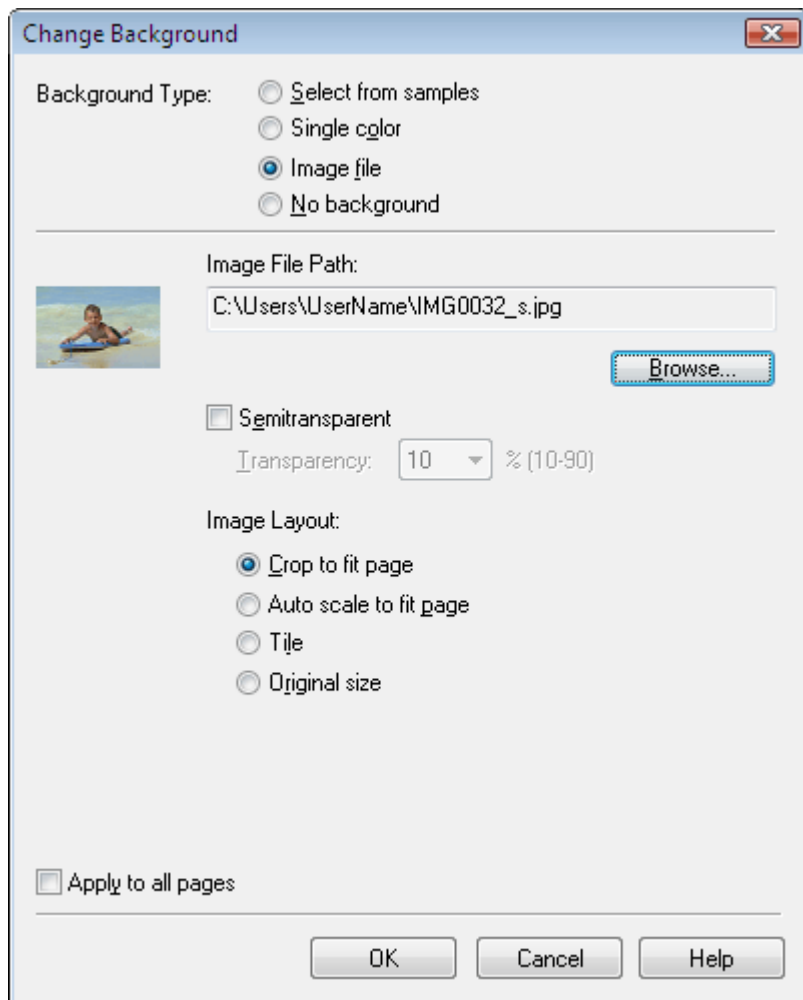

#### Megjegyzés

- A háttér beállításával kapcsolatos részleteket a Háttér módosítása (Change Background) párbeszédpanel súgójában találja.

## Bővített felhasználói kézikönyv

Bővített felhasználói kézikönyv > Számítógépről való nyomtatás > Nyomtatás a mellékelt alkalmazáson keresztül > 1. függelék: Easy-PhotoPrint EX beállítások > Fényképek hozzáadása

## Fényképek hozzáadása

Az oldalakhoz képek adhatók.

Jelölje ki azt az oldalt a Szerkesztés (Edit) képernyőn, amelyhez fényképeket szeretne adni, és kattintson

a  (Kép hozzáadása) gombra.

### Megjegyzés

- Az albumnyomtatás képernyői példaként szerepelnek a következő leírásokban. Az aktuális képernyő eltérhet a létrehozott elemtől függően.

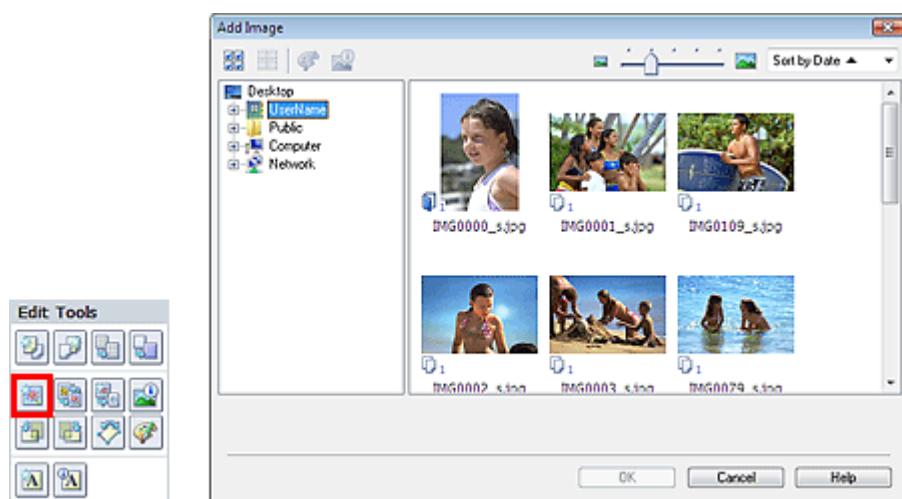

Válassza ki azt a mappát a Kép hozzáadása (Add Image) párbeszédpanel bal oldali ablaktábláján lévő mappafa területéről, amely a hozzáadandó képet tartalmazza, majd válassza ki a hozzáadni kívánt képet a jobb oldalon lévő mintakép ablakból.

### Megjegyzés

- Egy adott képre kattintva lehet azt kiválasztani (a háttér kékre vált) vagy a kiválasztást megszüntetni (a háttér fehérre vált). Több képet is kijelölhet egyszerre.

Válasszon egy lehetőséget a Hozzáadás ehhez (Add to) elemnél, és kattintson az OK gombra.

### Fontos

- Egy oldalhoz egy alkalommal legfeljebb 20 kép adható hozzá.
- Egy képet az oldalakhoz összesen legfeljebb 99-szer lehet hozzáadni.
- Megegyező képek esetén egyszerre csak egy adható hozzá. Ilyen esetben a képeket egyesével kell hozzáadni.
- Ha fényképek hozzáadása céljából megnöveli az oldalak számát, nem adhat hozzá fényképeket a 400. oldalon túl.

### Megjegyzés

- A Kép hozzáadása (Add Image) párbeszédpanelen kijelölheti egyszerre az összes képet, vagy módosíthatja a mintaképek megjelenítési méretét és sorrendjét. A részleteket a sűgőben találja.



## Bővített felhasználói kézikönyv

Bővített felhasználói kézikönyv > Számítógépről való nyomtatás > Nyomtatás a mellékelt alkalmazáson keresztül > 1.  
Függelék: Az Easy-PhotoPrint EX program beállításai > Fényképek helyének cseréje

## Fényképek helyének cseréje

A fényképek helyét megcserélheti.

Kattintson a  (Képek helyének cseréje) gombra a Szerkesztés (Edit) képernyőn.

### Megjegyzés

- Az albumnyomtatás képernyői példaként szerepelnek a következő leírásokban. Az aktuális képernyő eltérhet a létrehozott elemtől függően.

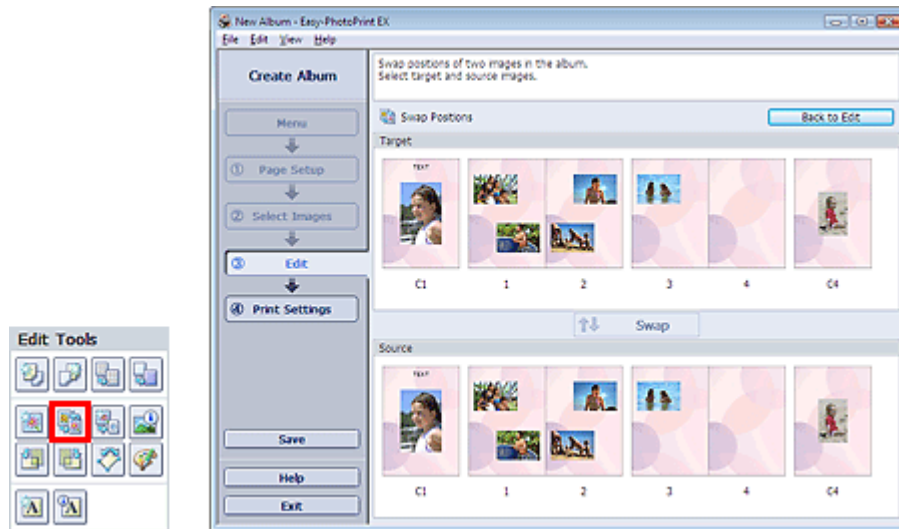

Válassza ki a megcserélni kívánt cél- és a forrásképet, majd kattintson a Csere (Swap) gombra.

Ha befejezte az összes megcserélni kívánt kép cseréjét, kattintson a Vissza a szerkesztéshez (Back to Edit) gombra.

[A lap tetejére↑](#)

## Bővített felhasználói kézikönyv

Bővített felhasználói kézikönyv > Számítógépről való nyomtatás > Nyomtatás a mellékelt alkalmazáson keresztül > 1.  
Függelék: Az Easy-PhotoPrint EX program beállításai > Fényképek cseréje

### Fényképek cseréje

Egy képet egy másik képre cserélhet.

Jelölje ki azt az képet a Szerkesztés (Edit) képernyőn, amelyet ki szeretne cserélni, és kattintson a (Kijelölt kép cseréje) gombra.

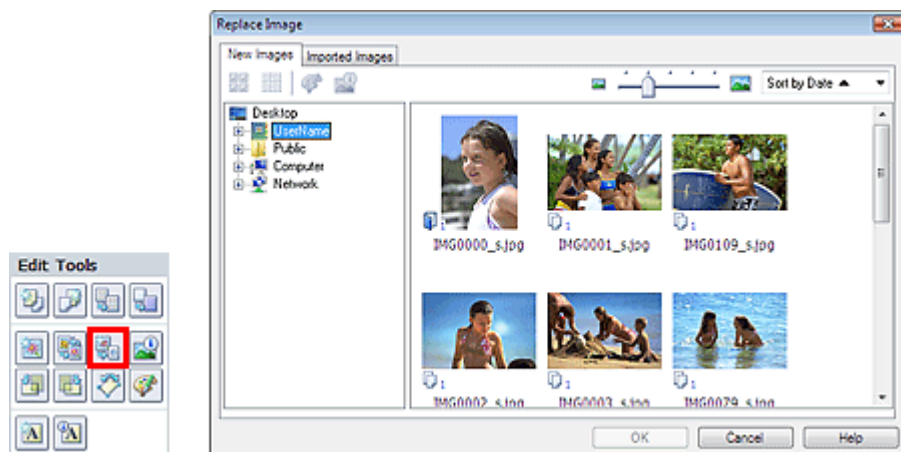

Válassza ki azt a mappát a Kép cseréje (Replace Image) párbeszédpanel bal oldalán lévő mappafa területen, amely a kicserélni kívánt képet tartalmazza.

Válassza ki a kicserélni kívánt képet a képernyő jobb oldalán lévő mintakép ablakból, majd kattintson az OK gombra.

Ha a már importált képekből szeretne választani, kattintson az Importált képek (Imported Images) fülre, és válassza ki a kicserélni kívánt forrásképet a mintakép ablakból, majd kattintson az OK gombra.

#### Fontos

- Nem választhat ki egyszerre több képet a Kép cseréje (Replace Image) párbeszédpanelen.

#### Megjegyzés

- Ha a Szerkesztés (Edit) képernyőn több képet választ ki célképként, és használja a csere funkciót, a Szerkesztés (Edit) képernyőn kiválasztott összes kép a Kép cseréje (Replace Image) párbeszédpanelen kiválasztott képre cserélődik.
- Ha kicserél két képet, a régi kép következő beállításait fogja örökölni a helyére kerülő új kép.
  - Hely
  - Méret
  - Keret
  - Dátum helye és mérete
 A levágással és a tájolással kapcsolatos adatok nem öröklődnek.
- Módosíthatja a mintaképek megjelenítési méretét és sorrendjét a Kép cseréje (Replace Image) párbeszédpanelen. A részleteket a súgóban találja.

## Bővített felhasználói kézikönyv

Bővített felhasználói kézikönyv > Számítógépről való nyomtatás > Nyomtatás a mellékelt alkalmazáson keresztül > 1.  
Függelék: Az Easy-PhotoPrint EX program beállításai > Fényképek helyének, szögének és méretének módosítása

## Fényképek helyének, szögének és méretének módosítása

A fényképek helye, szöge és mérete pontosan beállítható.

Jelölje ki azt a képet a Szerkesztés (Edit) képernyőn, amelynek helyét vagy méretét módosítani szeretné,

és kattintson a  (Kép szerkesztése) gombra, vagy kattintson duplán a képre.

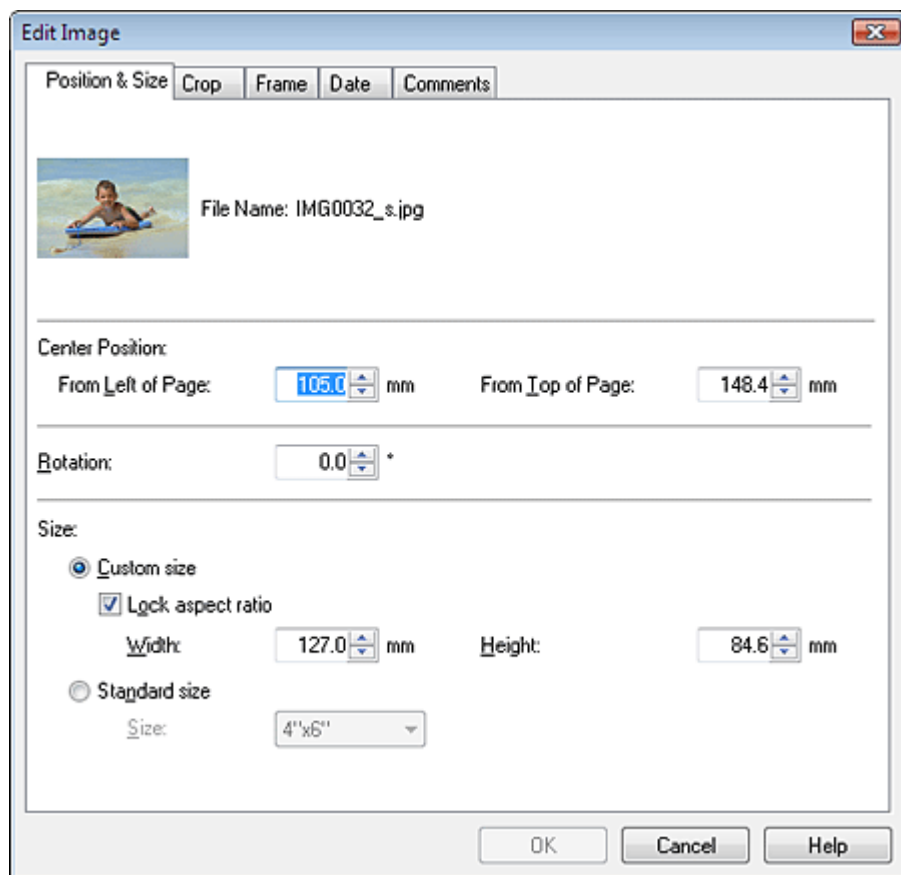

Adja meg a Középpont helye (Center Position), a Forgatás (Rotation) és a Méret (Size) beállítás kívánt értékét, majd kattintson az OK gombra.

### Megjegyzés

- Egy kép méretét és helyét a Szerkesztés (Edit) képernyőre való áthúzással is módosíthatja.
- Válassza ki a kívánt képet a Szerkesztés (Edit) képernyőn, kattintson a  (Forgatás szabadon) gombra, és a képet a sarkánál fogva forgassa el.
- A képek helyével, szögével és méretével kapcsolatos részleteket a sűgőben találja.

[A lap tetejére↑](#)

## Bővített felhasználói kézikönyv

Bővített felhasználói kézikönyv > Számítógépről való nyomtatás > Nyomtatás a mellékelt alkalmazáson keresztül > 1. függelék: Easy-PhotoPrint EX beállítások > Fényképek levágása

## Fényképek levágása

A képek levágása arra való, hogy a képek felesleges részeit eltávolíthassa úgy, hogy kijelöli a megfelelő részeket.

Jelölje ki azt az képet a Szerkesztés (Edit) képernyőn, amelyet le szeretne vágni, és kattintson a (Kép szerkesztése) gombra, vagy kattintson duplán a képre.



Kattintson a Vágás (Crop) fülre a Kép szerkesztése (Edit Image) párbeszédpanelen.

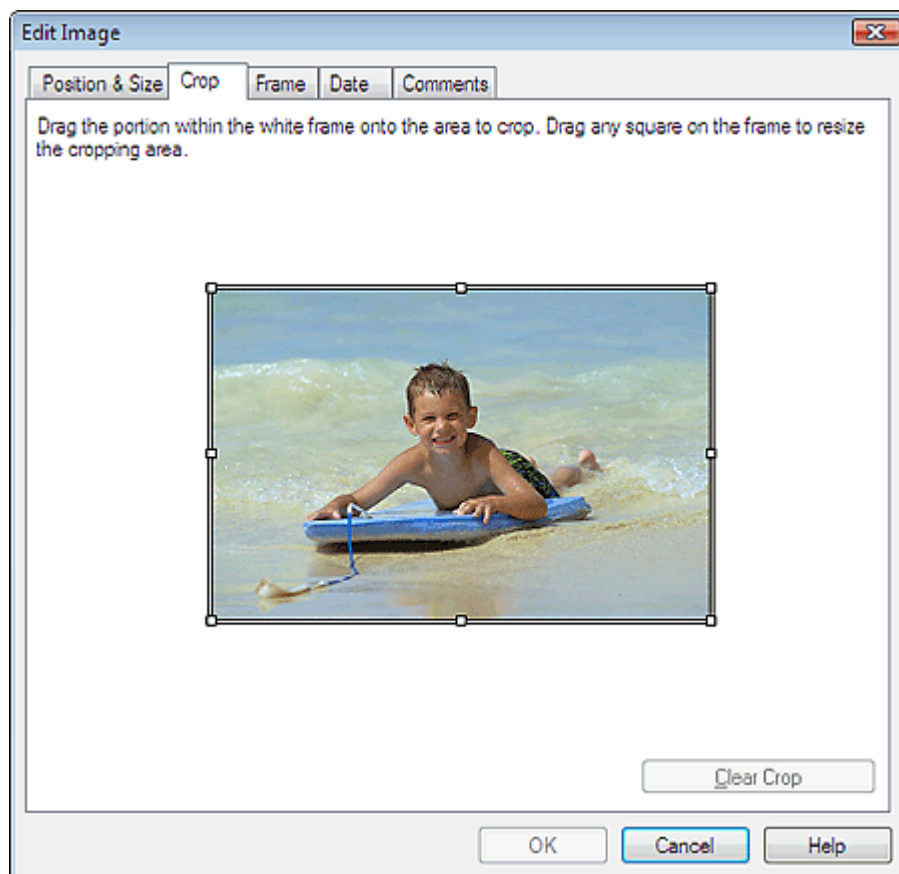

A levágandó terület módosításához mozgassa a fehér négyzeteket a képen, majd kattintson az OK gombra.

### Megjegyzés

- A levágással kapcsolatos részleteket a súgóban találja.

## Bővített felhasználói kézikönyv

Bővített felhasználói kézikönyv > Számítógépről való nyomtatás > Nyomtatás a mellékelt alkalmazáson keresztül > 1.  
Függelék: Az Easy-PhotoPrint EX program beállításai > Fényképek keretezése

## Fényképek keretezése

Az képekhez keretek adhatók.

### Fontos

- Nem adhat keretet a képekhez Fényképnymtatás (Photo Print), Címkék (Stickers) és Elrendezés nyomtatás (Layout Print) módban.

Jelölje ki azt az képet a Szerkesztés (Edit) képernyőn, amelyhez keretet szeretne készíteni, és kattintson a



(Kép szerkesztése) gombra, vagy kattintson duplán a képre.

Kattintson a Keret (Frame) fülre a Kép szerkesztése (Edit Image) párbeszédpanelen.

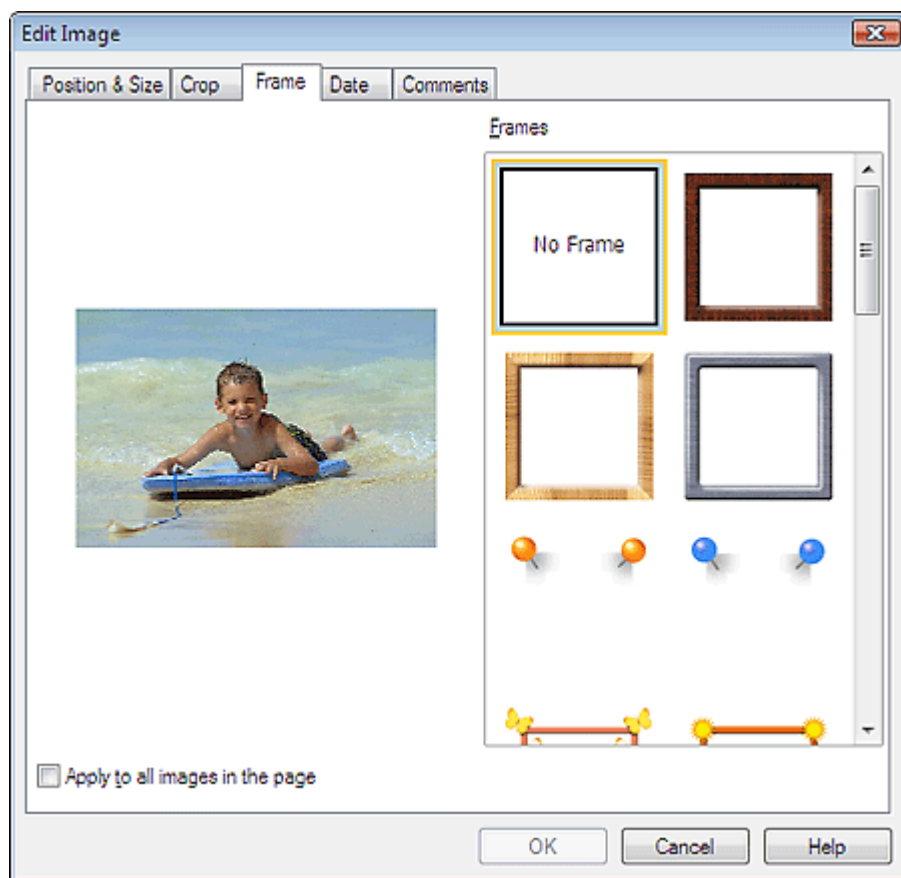

Válassza ki a használni kívánt keretet a Keretek (Frames) elemnél, majd kattintson az OK gombra.

### Fontos

- Keretes fényképekre nem lehet dátumot nyomtatni.

### Megjegyzés

- Egy oldal összes fényképét egyszerre is elláthatja ugyanazzal a kerettel, ha bejelöli az Alkalmazás minden képre az oldalon (Apply to all images in the page) jelölőnégyzetet.
- A keretekkel kapcsolatos részleteket a súgóban találja.

## Bővített felhasználói kézikönyv

Bővített felhasználói kézikönyv > Számítógépről való nyomtatás > Nyomtatás a mellékelt alkalmazáson keresztül > 1.  
Függelék: Az Easy-PhotoPrint EX program beállításai > Dátum nyomtatása a fényképekre

## Dátum nyomtatása a fényképekre

A képekre dátumot lehet nyomtatni.

Jelölje ki azt a képet a Szerkesztés (Edit) képernyőn, amelyre rá szeretné nyomtatni a dátumot, és

kattintson a  (Kép szerkesztése) gombra, vagy kattintson duplán a képre.

Kattintson a Dátum (Date) fülre a Kép szerkesztése (Edit Image) párbeszédpanelen.

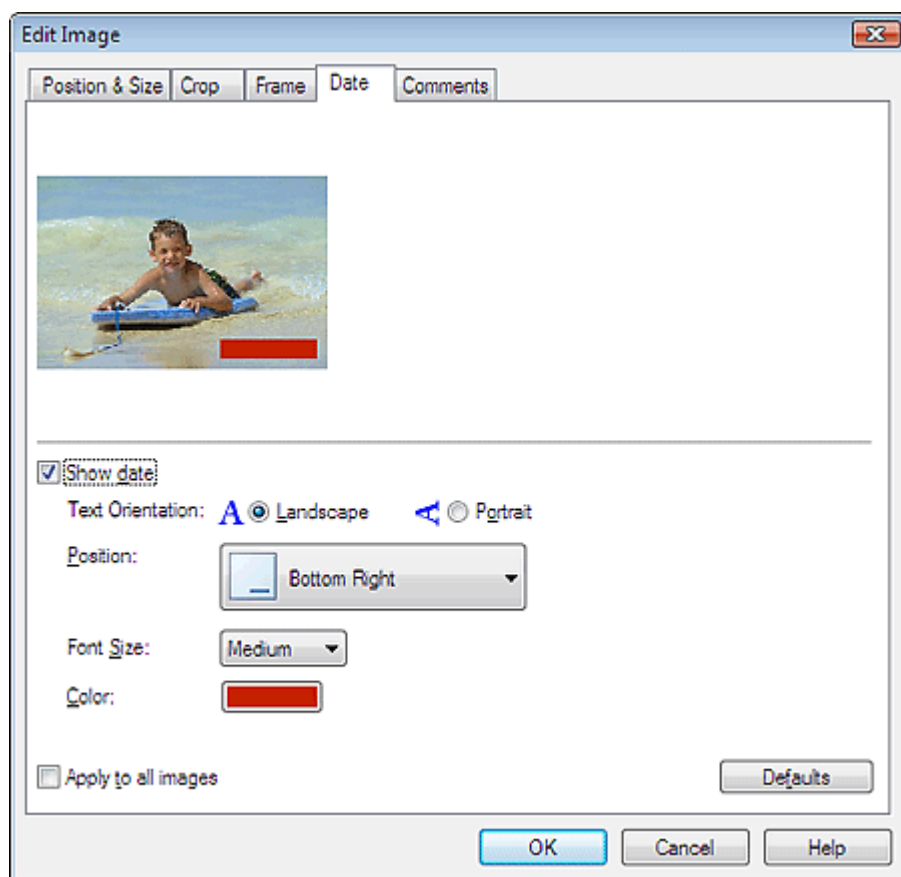

Jelölje be a Dátum megjelenítése (Show date) jelölnégyzetet.

Adja meg a Szöveg iránya (Text Orientation), a Pozíció (Position), a Betűméret (Font Size) és a Szín (Color) beállítás kívánt értékét, majd kattintson az OK gombra.

### Fontos

- Keretes képekre nem lehet dátumot nyomtatni.

### Megjegyzés

- A dátum az operációs rendszeren beállított rövid dátumformátum (pl. éééé/hh/nn) szerint jelenik meg.
- A dátumok beállításával kapcsolatos részleteket a súgóban találja.

## Bővített felhasználói kézikönyv

Bővített felhasználói kézikönyv > Számítógépről való nyomtatás > Nyomtatás a mellékelt alkalmazáson keresztül > 1.  
Függelék: Az Easy-PhotoPrint EX program beállításai > Megjegyzések csatolása fényképekhez

## Megjegyzések csatolása fényképekhez

A képekhez megjegyzéseket csatolhat, és megjelenítheti őket az albumban. A megjegyzésmezőben (felülről lefelé haladva) a fénykép neve, a készítés időpontja és a megjegyzések olvashatók.



### Fontos

- Fotónyomtatás (Photo Print), Naptár (Calendar), Címkék (Stickers) és Elrendezéses nyomtatás (Layout Print) módban nem lehet megjegyzéseket csatolni.

Jelölje ki azt az képet a Szerkesztés (Edit) képernyőn, amelyhez megjegyzéseket szeretne fűzni, és

kattintson a  (Kép szerkesztése) gombra, vagy kattintson duplán a képre.

Kattintson a Megjegyzések (Comments) fülre a Kép szerkesztése (Edit Image) párbeszédpanelen.

Jelölje be a Megjegyzésmező megjelenítése (Show comment box) jelölőnégyzetet.

Jelölje be a jelölőnégyzetet a megjeleníteni kívánt elemek mellett, és írja be a megjegyzéseket.

Állítsa be a megjegyzéshez használt betűk méretét és színét, illetve a megjegyzések helyét stb., majd kattintson az OK gombra.

 **Megjegyzés**

---

- A megjegyzésekkel kapcsolatos részleteket a sűgőban találja.
- 

[A lap tetejére↑](#)



## Bővített felhasználói kézikönyv

Bővített felhasználói kézikönyv > Számítógépről való nyomtatás > Nyomtatás a mellékelt alkalmazáson keresztül > 1.  
Függelék: Az Easy-PhotoPrint EX program beállításai > Szöveg hozzáadása fényképekhez

## Szöveg hozzáadása fényképekhez

A fényképekhez szöveg adható.

Kattintson a  (Szöveg hozzáadása) gombra a Szerkesztés (Edit) képernyőn, és húzza az egeret a fölé a terület felé, ahová a szöveget adni szeretné.

### Megjegyzés

- Az albumnyomtatás képernyői példaként szerepelnek a következő leírásokban. Az aktuális képernyő eltérhet a létrehozott elemtől függően.

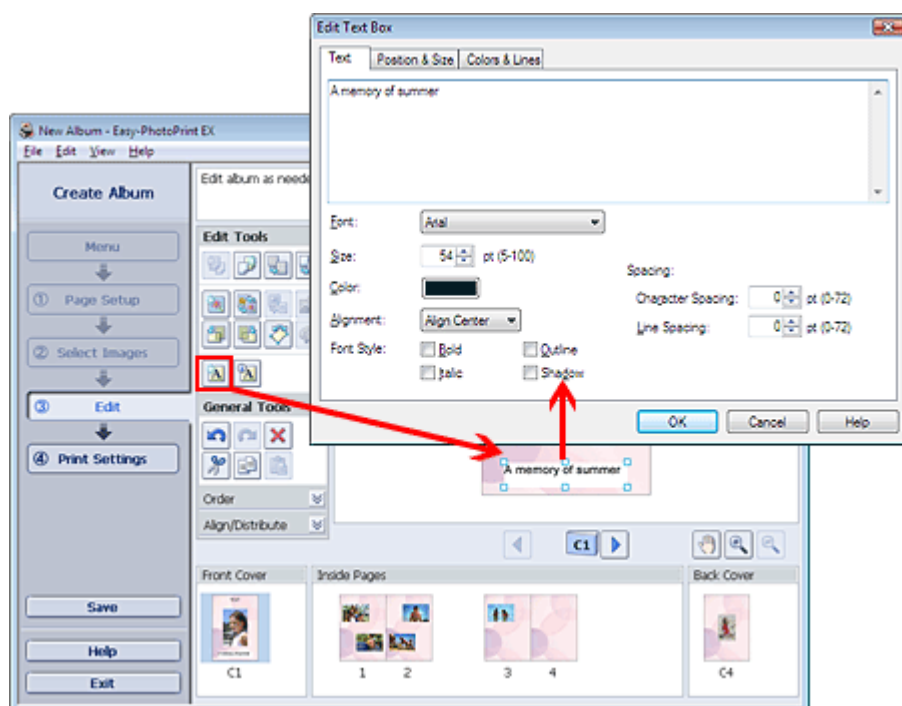

Kattintson a Szöveg (Text) fülre a Szövegmező szerkesztése (Edit Text Box) párbeszédpanelen, és írja be a szöveget.

### Megjegyzés

- A Szövegmező szerkesztése (Edit Text Box) párbeszédpanelen beállíthatja a szöveg helyét, szögét és méretét. Megadhatja a mező szín- és vonalbeállításait is. A részleteket a súgóban találja.
- Válassza ki a beírt szöveget, majd kattintson a  (Szövegmező szerkesztése) gombra. Megjelenik a Szövegmező szerkesztése (Edit Text Box) párbeszédpanel. Módosíthatja a szöveget.

## Bővített felhasználói kézikönyv

Bővített felhasználói kézikönyv > Számítógépről való nyomtatás > Nyomtatás a mellékelt alkalmazáson keresztül > 1.  
Függelék: Az Easy-PhotoPrint EX program beállításai > Mentés

## Mentés

A szerkesztett elemeket el lehet menteni.

Kattintson a Mentés (Save) parancsra a Szerkesztés (Edit) vagy a Nyomtatásbeállítások (Print Settings) képernyőn.

### Megjegyzés

- Az albumnyomtatás képernyői példaként szerepelnek a következő leírásokban. Az aktuális képernyő eltérhet a létrehozott elemtől függően.

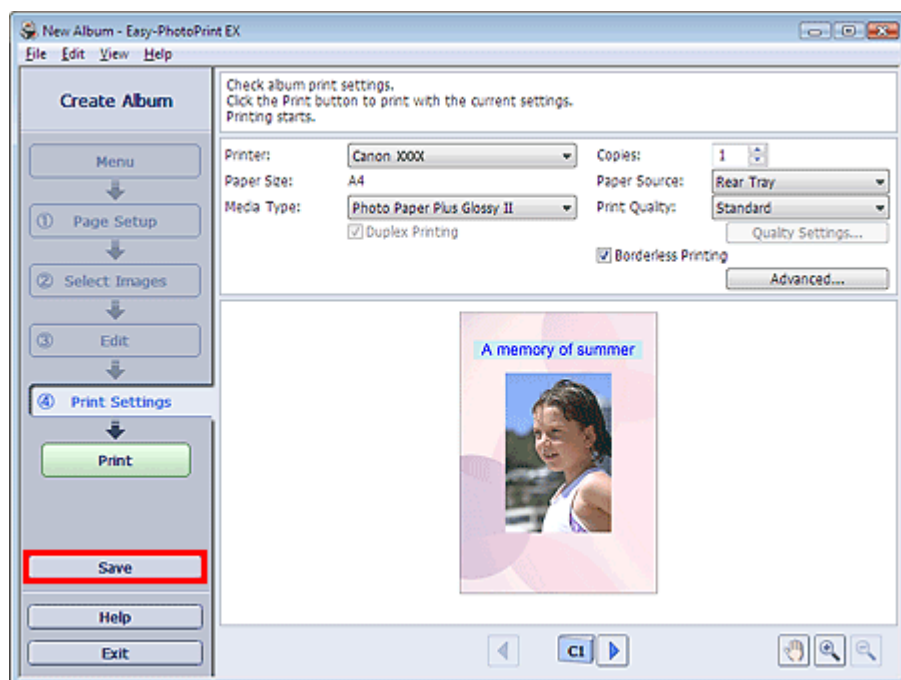

A Mentés másként (Save As) párbeszédpanel megjelenése után adja meg a mentés helyét és a fájl nevét, és kattintson a Mentés (Save) gombra.

### Fontos

- Ha egy elmentett fájlt szerkeszt, és újból elmenti, akkor a fájl felül lesz írva.  
Ha egy a fájlt másik fájlneven vagy másik helyre szeretne menteni, válassza a Fájl (File) menü Mentés másként... (Save As...) parancsát, és mentse a képet.

### Megjegyzés

- A Mentés (Save) gomb nem látható az Oldalbeállítás (Page Setup) és a Kép kiválasztása (Select Images) képernyőn.

## Bővített felhasználói kézikönyv

Bővített felhasználói kézikönyv > Számítógépről való nyomtatás > Nyomtatás a mellékelt alkalmazáson keresztül > 1.  
Függelék: Az Easy-PhotoPrint EX program beállításai > Ünnepnapok beállítása

## Ünnepnapok beállítása

A naptárhoz ünnepnapokat adhat.

Kattintson a Naptár (Calendar) Oldalbeállítás (Page Setup) képernyőjén a Ünnepnapok beállítása... (Set

Holidays...) elemre, vagy kattintson az  (Időszak/ünnepnap beállítása) gombra a Szerkesztés (Edit) képernyőn, és kattintson a Naptár általános beállításai (Calendar General Settings) párbeszédpanelen a Ünnepnapok beállítása... (Set Holidays...) elemre az Ünnepnap-beállítások (Holiday Settings) párbeszédpanel megjelenítéséhez.

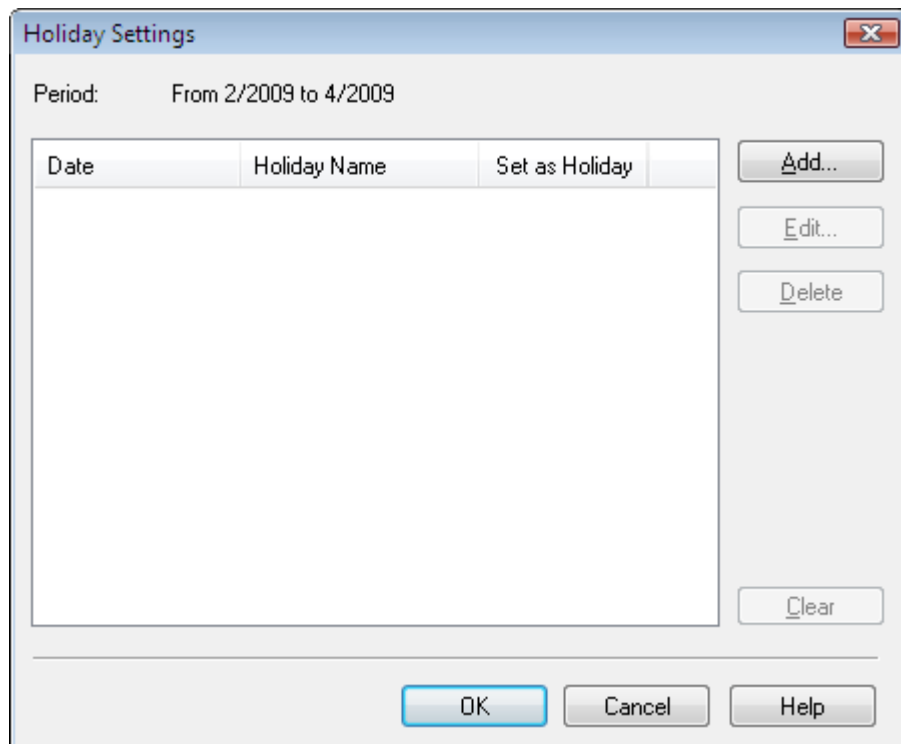

Az ünnepnapok hozzáadásához kattintson a Hozzáadás... (Add...) gombra. Megjelenik az Ünnepnap hozzáadása/szerkesztése (Add/Edit Holiday) párbeszédpanel. Egy meglévő ünnepnap szerkesztéséhez jelölje ki azt és kattintson a Szerkesztés... (Edit...) gombra.

Egy adott ünnepnap törléséhez jelölje ki azt és kattintson a Törlés (Delete) gombra. Ha egy adott naptár-időszakban az összes elmentett ünnepnapot törölni szeretné, kattintson a Kiürítés (Clear) gombra.

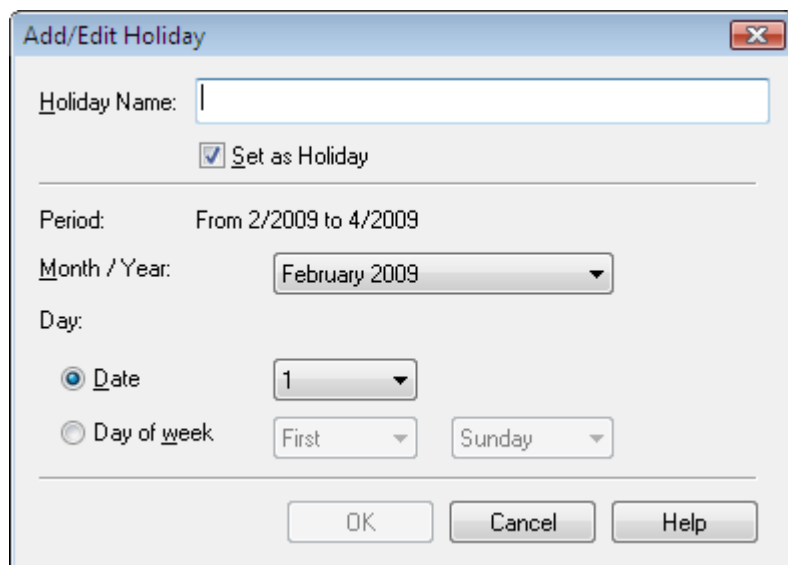

Adja meg az ünnepnap nevét az Ünnepnap neve (Holiday Name) mezőben, és állítsa be a dátumot.

Jelölje be a Beállítás ünnepnapként (Set as Holiday) jelölőnégyzetet ahhoz, hogy a nap ünnepnapként jelenjen meg a naptárban.



#### Megjegyzés

---

- Az egyes párbeszédpanelek részletes leírását a súgóban találja.
- 

[A lap tetejére↑](#)

## Bővített felhasználói kézikönyv

Bővített felhasználói kézikönyv > Számítógépről való nyomtatás > Nyomtatás a mellékelt alkalmazáson keresztül > 1.  
Függelék: Az Easy-PhotoPrint EX program beállításai > Naptár beállítása

### Naptár beállítása

Testreszabhatja a naptárt (a betűtípust, a vonalakat, a színeket, a helyet, a méretet stb.).

Kattintson a Naptár (Calendar) Oldalbeállítás (Page Setup) képernyőjén a Beállítások... (Settings...)

elemre, vagy válassza a Szerkesztés (Edit) képernyőt, és kattintson az  (Naptár beállítása) gombra a Naptárbeállítások (Calendar Settings) párbeszédpanelen.

#### Fontos

- A Pozíció és méret (Position & Size) lap akkor látható, ha a Naptárbeállítások (Calendar Settings) párbeszédpanel a Szerkesztés (Edit) képernyőről nyitja meg.

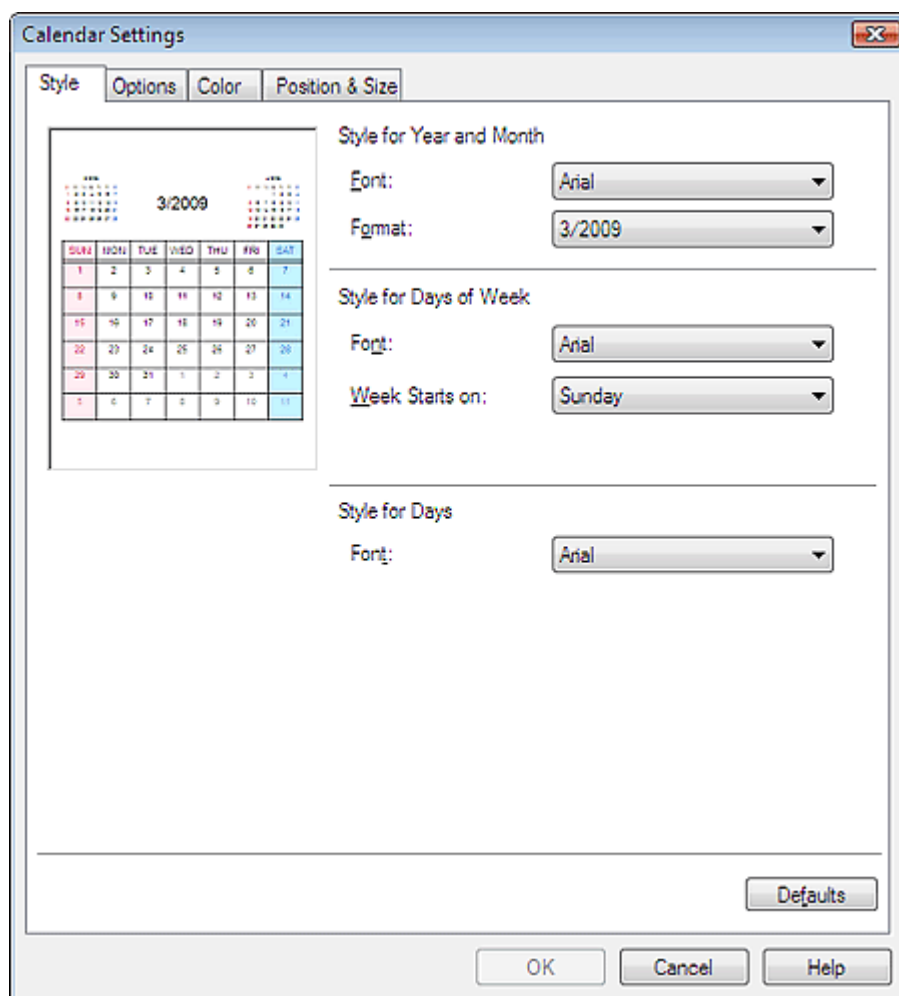

#### Megjegyzés

- A részleteket a Naptárbeállítás (Calendar Settings) képernyő súgójában találja.

[A lap tetejére↑](#)

## Bővített felhasználói kézikönyv

Bővített felhasználói kézikönyv > Számítógépről való nyomtatás > Nyomtatás más alkalmazásból

---

### Nyomtatás más alkalmazásból

- ➔ Különböző nyomtatási eljárások
- ➔ A nyomtatási minőség módosítása és a képadatok javítása
- ➔ A nyomtatóillesztő áttekintése

[A lap tetejére ↗](#)

## Bővített felhasználói kézikönyv

Bővített felhasználói kézikönyv > Számítógépről való nyomtatás > Nyomtatás más alkalmazásból > Különböző nyomtatási eljárások

### Különböző nyomtatási eljárások

- ➔ Nyomtatás az Easy Setup segítségével
- ➔ A lapméret és a tájolás beállítása
- ➔ A példányszám és a nyomtatási sorrend beállítása
- ➔ A kötési margó megadása
- ➔ Szegély nélküli nyomtatás
- ➔ Laphoz igazított nyomtatás
- ➔ Igazítás lapmérethez
- ➔ Oldalelrendezéses nyomtatás
- ➔ Poszternyomtatás
- ➔ Füzetnyomtatás
- ➔ Kétoldalas nyomtatás
- ➔ Bélyegző/Háttér nyomtatása
- ➔ Bélyegzőbeállítás mentése
- ➔ Képadat elmentése háttérként való használathoz
- ➔ Nyomtatás borítékra
- ➔ A nyomtatási eredmények megjelenítése nyomtatás előtt
- ➔ A papír dimenzióinak beállítása (Egyéni méret)

[A lap tetejére ↕](#)

## Bővített felhasználói kézikönyv

Bővített felhasználói kézikönyv > Számítógépről való nyomtatás > Nyomtatás más alkalmazásból > Különböző nyomtatási eljárások > Nyomtatás az Easy Setup segítségével

### Nyomtatás az Easy Setup segítségével

A megfelelő nyomtatáshoz szükséges alapvető nyomtatási beállítások megadását a következők szerint végezhetjük el:

**1.** Nyissuk meg a **nyomtatóillesztő beállító ablakát**.

**2.** Válasszuk ki a hordozó típusát.

Válasszuk a Fő (Main) lap Hordozótípus (Media Type) listájából a nyomtatóba betöltött papír típusát.

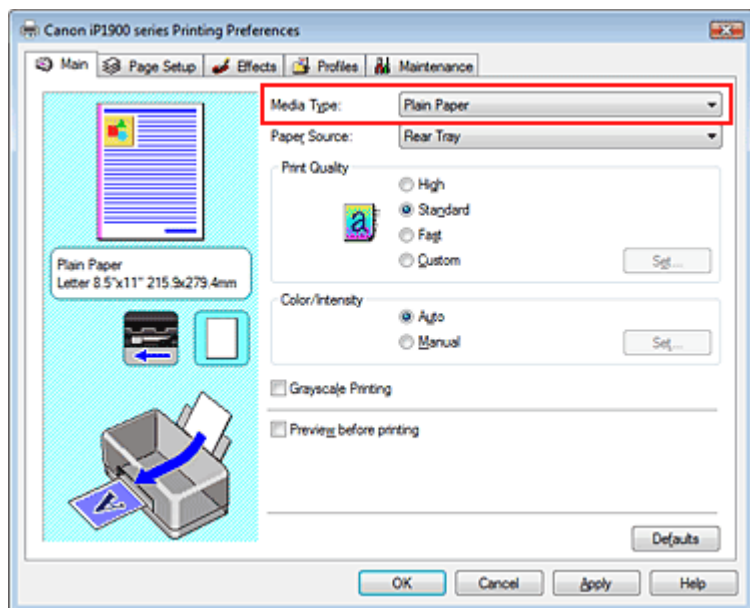

**3.** Válasszuk ki a nyomtatás minőségét.

Válasszuk ki a Nagy (High), a Normál (Standard) vagy a Gyors (Fast) Nyomtatási minőség (Print Quality) értéket.

**4.** Válasszuk ki a színt és az intenzitást.

Válasszuk ki az Auto értéket a Szín/intenzitás (Color/Intensity) beállításnál.

**5.** Ellenőrizzük a beállításokat.

Ellenőrizzük a megadott beállításokat (például a papírtípust vagy a papírvastagsági kar pozícióját) a nyomtatóillesztő ablakának bal oldali részén lévő Beállítások megtekintése területen.

**6.** Fejezzük be a beállítást.

Kattintsunk az OK gombra.

Nyomtatáskor a dokumentum a nyomtatóban lévő hordozótípusnak megfelelően kerül nyomtatásra.



## Bővített felhasználói kézikönyv

Bővített felhasználói kézikönyv > Számítógépről való nyomtatás > Nyomtatás más alkalmazásból > Különböző nyomtatási eljárások > A lapméret és a tájolás beállítása

### A lapméret és tájolás beállítása

A papírméretet és a tájolást alapvetően az alkalmazás határozza meg. Ha az Oldalbeállítás (Page Setup) lapon megadott Lapméret (Page Size) és Tájolás (Orientation) megegyezik az alkalmazásban megadott értékekkel, nem szükséges elvégezni a beállításokat az Oldalbeállítás (Page Setup) lapon.

Ha az alkalmazásban nem lehet beállítani, akkor a lapméret és a tájolás beállításának folyamata a következő:

1. Nyissuk meg a **nyomtatóillesztő beállító ablakát**.
2. Válasszuk ki a papírméretet.

Válasszunk egy papírméretet az Oldalbeállítás (Page Setup) lap Lapméret (Page Size) listájából.

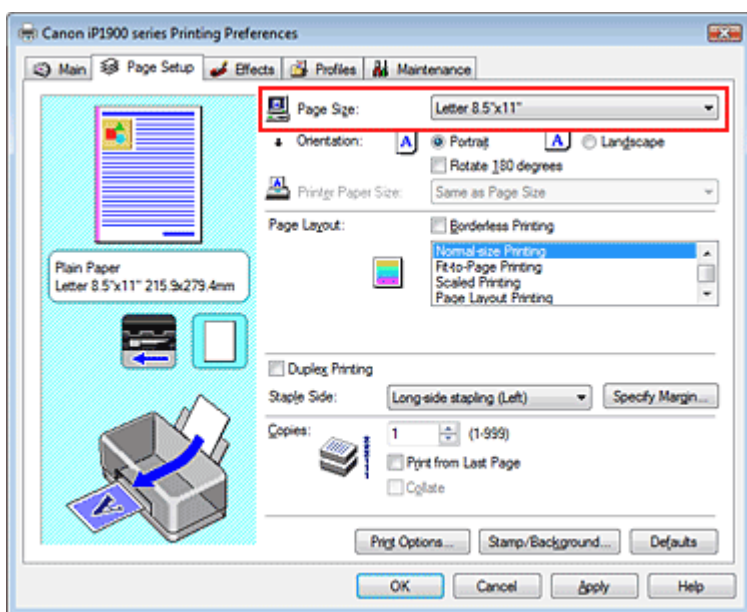

3. Válasszuk ki a Tájolás (Orientation) módját.

Válasszuk ki a Tájolás (Orientation) módjának az Álló (Portrait) vagy a Fekvő (Landscape) lehetőséget. Jelöljük be az Elforgat 180 fokkal (Rotate 180 degrees) négyzetet, ha nyomtatáskor szeretnénk 180 fokkal elforgatni az eredetit.

4. Fejezzük be a beállítást.

Kattintsunk az OK gombra.

Nyomtatáskor a dokumentum a megadott lapméret és tájolás alapján kerül kinyomtatásra.

## Bővített felhasználói kézikönyv

Bővített felhasználói kézikönyv > Számítógépről való nyomtatás > Nyomtatás más alkalmazásból > Különböző nyomtatási eljárások > A példányszám és a nyomtatási sorrend beállítása

### A példányszám és a nyomtatási sorrend beállítása

Alapértelmezett beállítás



Szétválogatás

Nyomtatás az utolsó oldaltól

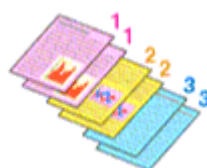

Nyomtatás az utolsó oldaltól (Print from Last Page) + Szétválogatás (Collate)

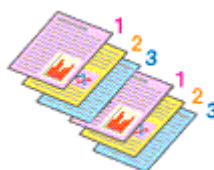
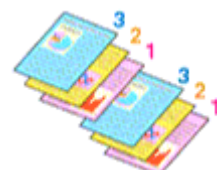

A példányszám és a nyomtatási sorrend a következőképpen adható meg:

**1.** Nyissuk meg a **nyomatóillesztő beállító ablakát**.

**2.** Adjuk meg a nyomtatni kívánt példányok számát.

Adjuk meg a nyomtatni kívánt példányok számát az Oldalbeállítás (Page Setup) lap Példányszám (Copies) részén.

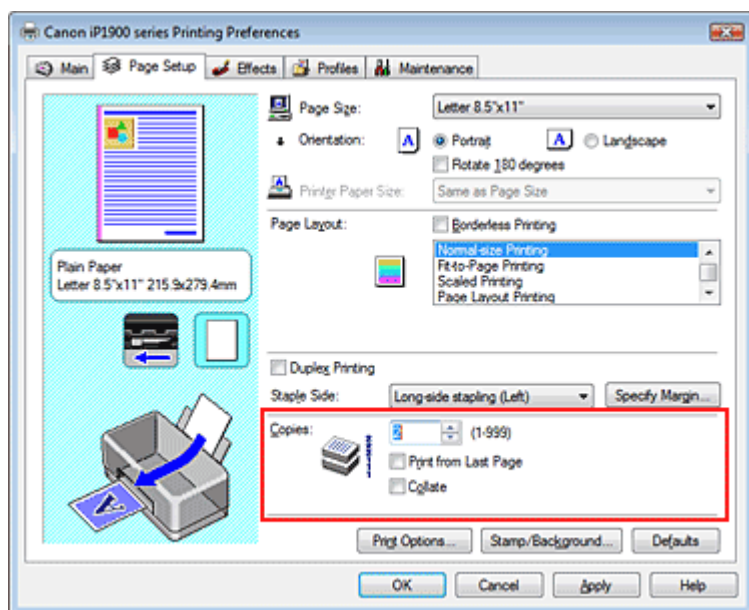

**3.** Adjuk meg a nyomtatás sorrendjét.

Ha az utolsó oldallal szeretnénk kezdeni a nyomtatást, jelöljük be a Nyomtatás az utolsó oldaltól (Print from Last Page) jelölőnégyzetet. Ekkor, a nyomtatás végén nem kell a megfelelő sorrendbe rendezni az oldalakat.

**4.** Ha a Példányszám (Copies) mezőben egynél nagyobb értéket adtunk meg, állítsuk be a szétválogatásos nyomtatást.

Jelöljük be a Szétválogatás (Collate) jelölőnégyzetet, ha több másolást állítottunk be. Kapcsoljuk ki az opciót, ha az azonos lapszámú oldalakat akarjuk együtt kinyomtatni.

**5.** Fejezzük be a beállítást.

Kattintsunk az OK gombra.

A nyomtatás a megadott példányszámban és a megadott sorrendben fog végbemenni.

### Fontos

- Ha az alkalmazásban megtalálható ugyanez a funkció, a beállításokat az alkalmazásban adjuk meg. Ha a példányszámot és a nyomtatási sorrendet az alkalmazásban és a nyomtatóillesztőben is megadjuk, akkor lehet, hogy a két példányszám érték össze lesz szorozva, illetve lehet, hogy a megadott nyomtatási sorrend nem lesz alkalmazható.
- A Nyomtatás az utolsó oldaltól (Print from Last Page) és a Szétválogatás (Collate) beállítás szürke, és nem érhető el, ha az Oldalelrendezés (Page Layout) beállításnál a Füzetnyomtatás (Booklet Printing) érték van kiválasztva.
- A Nyomtatás az utolsó oldaltól (Print from Last Page) szürke, és nem érhető el, ha az Oldalelrendezés (Page Layout) beállításnál a Poszternyomtatás (Poster Printing) érték van kiválasztva.

### Megjegyzés

- A Nyomtatás az utolsó oldaltól (Print from Last Page) és a Szétválogatás (Collate) beállításával elérhetjük, hogy a nyomtatáskor a példányok szét legyenek válogatva, és az utolsó lapnál kezdődjenek.  
Ezek a beállítások a Szegély nélküli nyomtatás (Borderless Printing), Normál méretű nyomtatás (Normal-size Printing), Laphoz igazított nyomtatás (Fit-to-Page Printing), Igazítás lapmérethez (Scaled Printing), Oldalelrendezéses nyomtatás (Page Layout Printing) és a Kétoldalas nyomtatás (Duplex Printing) beállításokkal együtt is alkalmazhatók.

[A lap tetejére ↑](#)

## Bővített felhasználói kézikönyv

Bővített felhasználói kézikönyv > Számítógépről való nyomtatás > Nyomtatás más alkalmazásból > Különböző nyomtatási eljárások > A kötési margó megadása

### A kötési margó megadása

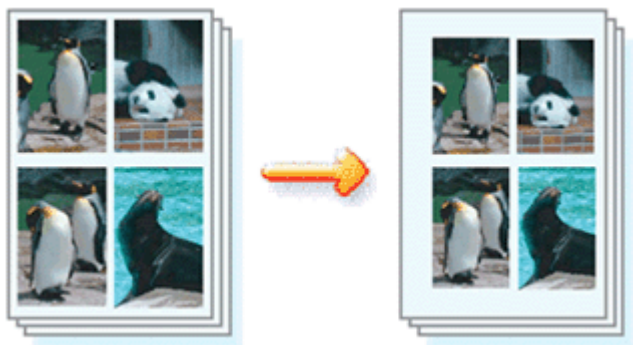

A kötési margó irányának és szélességének beállítása az alábbiakban kerül ismertetésre:

1. Nyissuk meg a **nyomatóillesztő beállító ablakát**.
2. Adjuk meg a **bekötni kívánt oldalt**.

Az Oldalbeállítás (Page Setup) lapon adjuk meg a Kötési oldal (Staple Side) értékét.

A nyomtató elemzi a Tájolás (Orientation) és az Oldalelrendezés (Page Layout) beállításokat, majd automatikusan kiválasztja a legjobb helyet a kötés számára. Válasszunk másik értéket a listáról, ha módosítani akarjuk a beállítást.

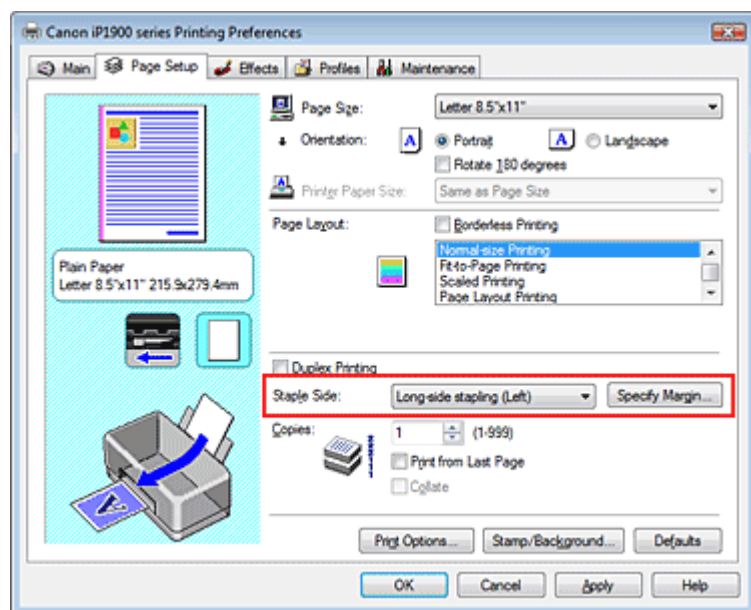

3. Állítsuk be a **margó szélességét**.

Szükség esetén kattintsunk a Margó megadása... (Specify Margin...) gombra, adjuk meg a kötési margó szélességét, és kattintsunk az OK gombra.

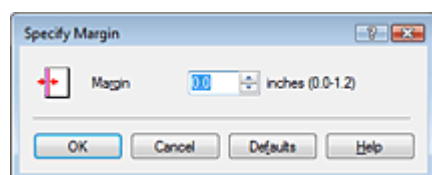

4. Fejezzük be a **beállítást**.

Az Oldalbeállítás (Page Setup) lapon kattintsunk az OK gombra.

Nyomtatáskor az adatok a megadott kötési oldallal és margóval kerülnek kinyomtatásra.

 **Fontos**

- A Kötési oldal (Staple Side) és a Margó megadása... (Specify Margin...) szürke, és nem érhető el a következő esetekben:
  - Az Oldalelrendezés (Page Layout) beállítás Poszternyomtatás (Poster Printing) vagy Füzetnyomtatás (Booklet Printing) értékű.
  - Az Oldalelrendezés (Page Layout) beállítás Igazítás lapmérethez (Scaled Printing) értékű. (Ha a Kétoldalas nyomtatás (Duplex Printing) is ki van választva, csak a Kötési oldal (Staple Side) beállítást lehet választani.)
  - Ki van választva a Szegély nélküli nyomtatás (Borderless Printing). (Ha a Kétoldalas nyomtatás (Duplex Printing) is ki van választva, csak a Kötési oldal (Staple Side) beállítást lehet választani.)

[A lap tetejére ↕](#)

## Bővített felhasználói kézikönyv

Bővített felhasználói kézikönyv > Számítógépről való nyomtatás > Nyomtatás más alkalmazásból > Különböző nyomtatási eljárások > Szegély nélküli nyomtatás

### Szegély nélküli nyomtatás

A szegély nélküli nyomtatás funkció úgy nagyítja fel az adatokat, hogy azok éppen túlnyúljanak a papír szélein, ami által lehetővé teszi az adatok margó nélküli nyomtatását. Ha nem használjuk szegély nélküli nyomtatást, margó kerül a nyomtatandó adatok köré. Ha adatokat (például egy fényképet) margó nélkül szeretnénk nyomtatni, válasszuk a Szegély nélküli nyomtatás lehetőséget.

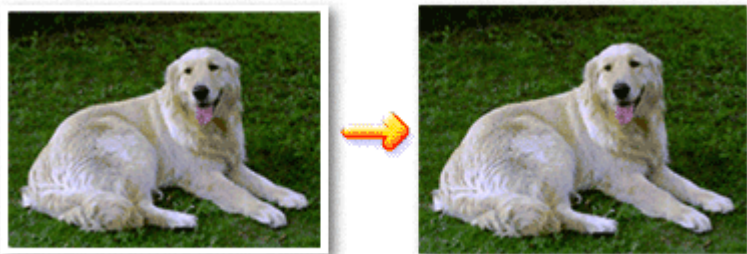

A szegély nélküli nyomtatás a következőképpen végezhető el:

#### A Szegély nélküli nyomtatás beállítása

1. Nyissuk meg a **nyomtatóillesztő beállító ablakát**.
2. Állítsuk be a szegély nélküli nyomtatást.

Jelöljük be a Szegély nélküli nyomtatás (Borderless Printing) jelölőnégyzetet az Oldalbeállítás (Page Setup) lapon.

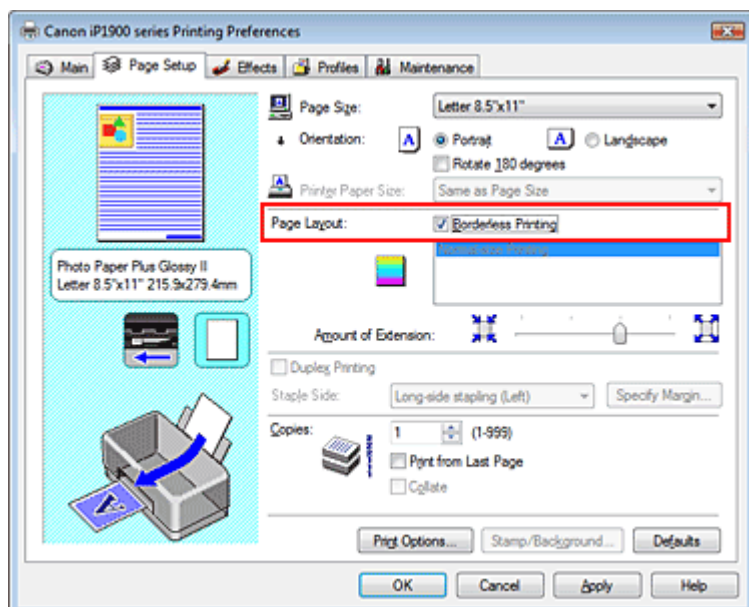

Ha megjelenik a megerősítő üzenet, kattintsunk az OK gombra.

Ha megjelenik egy hordozótípus megváltoztatását kérő üzenet, válasszunk egy hordozótípust a listából, majd kattintsunk az OK gombra.

3. Ellenőrizzük a papírméretet.

Ellenőrizzük a Papírméret (Page Size) listát. Válasszunk másik lapméretet a listáról, ha módosítani akarjuk a beállítást. Ebben a listában csak azok a méretek láthatók, melyek felhasználhatók a szegély nélküli nyomtatáshoz.

4. Állítsuk be a kiterjedés mértékét.

Igény szerint állítsuk be a kiterjedés mértékét a Kiterjedés mértéke (Amount of Extension) csúszka

segítségével.

A csúszka jobbra húzásával növelhetjük, balra húzásával csökkenthetjük a kiterjedést.

A legtöbb esetben a csúszka jobbról második pozíciója ajánlott.



### Fontos

- Ha a csúszkát a jobb oldali szélső helyzetébe állítjuk, a papír hátsó oldala bekoszolódhat.

## 5. Fejezzük be a beállítást.

Kattintsunk az OK gombra.

Az adatok nyomtatásakor nem lesz margó a papíron.

### Fontos

- Ha olyan lapméret került kiválasztásra, mely nem használható a szegély nélküli nyomtatáshoz, a méret automatikusan vált a szegély nélküli nyomtatásnál érvényes méretekre.
- Ha a Fő (Main) lap Hordozótípus (Media Type) listájában a Nagyfelbontású papír (High Resolution Paper), a Póló sablonok (T-Shirt Transfers) vagy a Boríték (Envelope) van kiválasztva, a szegély nélküli nyomtatás nem hajtható végre.
- Ha a Szegély nélküli nyomtatás be van jelölve, akkor az Oldalbeállítás (Page Setup) lap Nyomató papírmérete (Printer Paper Size), Oldalelrendezés (Page Layout) és a Kötési oldal (Staple Side) (amikor a Kétoldalas nyomtatás (Duplex Printing) nincs kiválasztva) beállításai, valamint a Bélyegző /Háttér... (Stamp/Background...) gomb szürke, és nem érhető el.
- A használt hordozó típusától függően a lap tetején és alján kicsit romolhat a nyomtatás minősége.
- Amikor a képen a magasság/szélesség arány nagyban eltér a képmérettől, a használt média méretétől függően a kép egy része lehet, hogy nem nyomtatódik ki. Ebben az esetben a papír méretének megfelelően vágjuk körül a képet az alkalmazói szoftverben.

### Megjegyzés

- Ha a Fő (Main) lap Hordozótípus (Media Type) listájában a Normál papír (Plain Paper) van kiválasztva, a szegély nélküli nyomtatás nem javasolt, ezért ebben az esetben megjelenik a hordozó kiválasztását kérő párbeszédpanel. Ha normál papírt használ a tesztnyomtatás során, válasszuk a Normál papír (Plain Paper) értéket, majd kattintsunk az OK gombra.

## A nyomtatandó dokumentum tartományának kiterjesztése

Ha a kiterjedés mértékét nagyra állítjuk, a szegély nélküli nyomtatást probléma nélkül el tudjuk végezni. Ilyenkor azonban a papíron túllógó dokumentumrész nem lesz kinyomtatva. Egy fotó kerületén szereplő tárgyak esetleg nem kerülnek nyomtatásra.

Próbáljuk ki egyszer a szegély nélküli nyomtatást. Ha nem vagyunk elégedettek a szegély nélküli nyomtatás eredményével, csökkentsük a kiterjedés mértékét. A Kiterjedés mértéke (Amount of Extension) csúszka balra húzásával csökken a kiterjedés mértéke.

### Fontos

- Ha a Kiterjedés mértékét csökkentettük, a használt papírmérettől függően nyomtatáskor nem várt margó jelenhet meg.

### Megjegyzés

- Ha a Fő (Main) lapon be van jelölve a Megtekintés nyomtatás előtt (Preview before printing) jelölőnégyzet, nyomtatás előtt le lehet ellenőrizni, hogy lesz-e szegély vagy sem.



## Bővített felhasználói kézikönyv

Bővített felhasználói kézikönyv > Számítógépről való nyomtatás > Nyomtatás más alkalmazásból > Különböző nyomtatási eljárások > Laphoz igazított nyomtatás

### Laphoz igazított nyomtatás



Ha a dokumentumot a lap méretéhez nagyítva vagy kicsinyítve akarjuk nyomtatni, tegyük a következőket:

1. Nyissuk meg a **nyomatóillesztő beállító ablakát**.

2. Kapcsoljuk be a **laphoz igazított nyomtatást**.

Válasszuk a Laphoz igazított nyomtatás (Fit-to-Page Printing) beállítást az Oldalbeállítás (Page Setup) lap Oldalelrendezés (Page Layout) listájából.

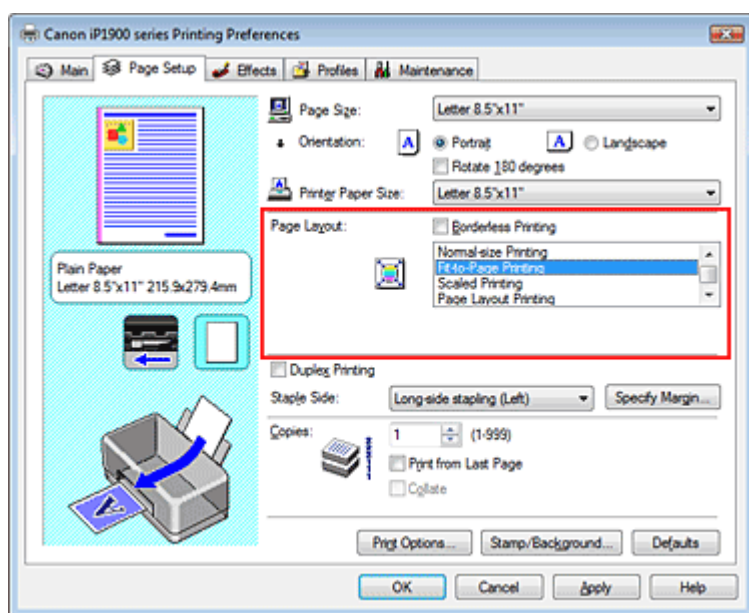

3. Válasszuk ki a **papírméretet**.

A Lapméret (Page Size) segítségével állítsuk be az alkalmazásban megadott lapméretet.

4. Válasszuk ki a **nyomtatási papírméretet**.

Válasszuk ki a nyomtatóban lévő papír méretét a Nyomtató papírmérete (Printer Paper Size) listából.

Ha a nyomtató papírmérete kisebb, mint a Lapméret (Page Size), a kép kicsinyítve lesz. Ha a nyomtató papírmérete nagyobb, mint a lapméret, a kép nagyítva lesz.

Az aktuális beállítások a nyomtatóillesztő bal oldalán található Beállítások megtekintése területen láthatók.



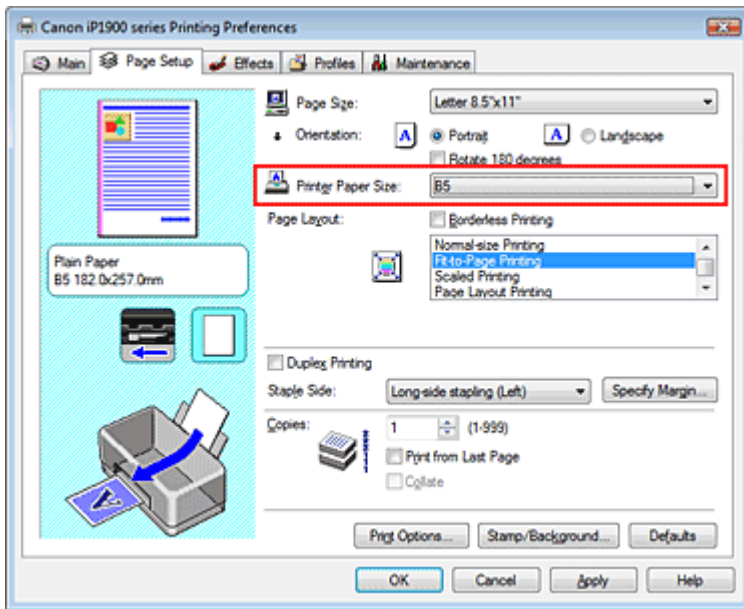

## 5. Fejezzük be a beállítást.

Kattintsunk az OK gombra.

Nyomatáskor a dokumentum a lapmérethez lesz nagyítva vagy kicsinyítve.

### Fontos

- Ha be van jelölve a Szegély nélküli nyomtatás (Borderless Printing) négyzet, a Laphoz igazított nyomtatás (Fit-to-Page Printing) nem választható ki.

[A lap tetejére ↑](#)

## Bővített felhasználói kézikönyv

Bővített felhasználói kézikönyv > Számítógépről való nyomtatás > Nyomtatás más alkalmazásból > Különböző nyomtatási eljárások > Igazítás lapmérethez

### Igazítás lapmérethez



Ha a dokumentum oldalait nagyítva vagy kicsinyítve akarjuk nyomtatni, tegyük a következőket:

1. Nyissuk meg a **nyomtatóillesztő beállító ablakát**.
2. Állítsuk be a lapmérethez történő igazítást.

Válasszuk az Igazítás lapmérethez (Scaled Printing) beállítást az Oldalbeállítás (Page Setup) lap Oldalelrendezés (Page Layout) listájából.

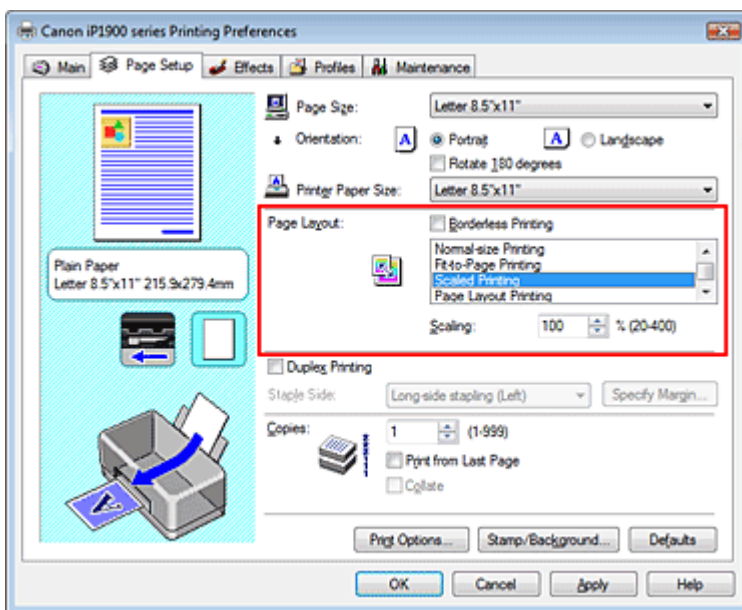

3. Válasszuk ki a papírméretet.

A Lapméret (Page Size) segítségével állítsuk be az alkalmazásban megadott lapméretet.

4. Állítsuk be az átméretezés mértékét az alábbi módok egyikén:

- **Válasszuk ki a Nyomtató papírmérete (Printer Paper Size) értékét.**

Válasszunk olyan papírméretet, mely különbözik a Nyomtató papírmérete lista Lapméret beállításától. Ha a nyomtató papírmérete kisebb, mint a Lapméret (Page Size), a kép kicsinyítve lesz. Ha a nyomtató papírmérete nagyobb, mint a lapméret, a kép nagyítva lesz.

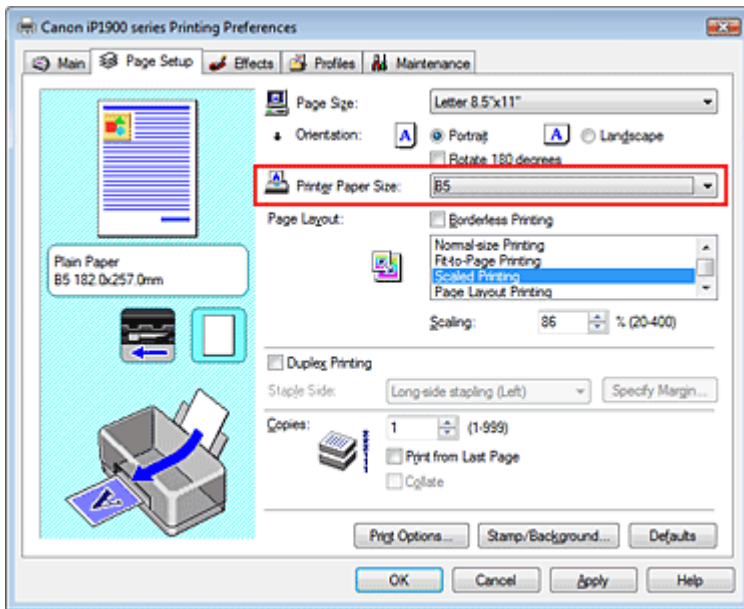

- Adjuk meg a nagyítás mértékét.

Írjunk be közvetlenül egy értéket a Lépték (Scaling) mezőbe.

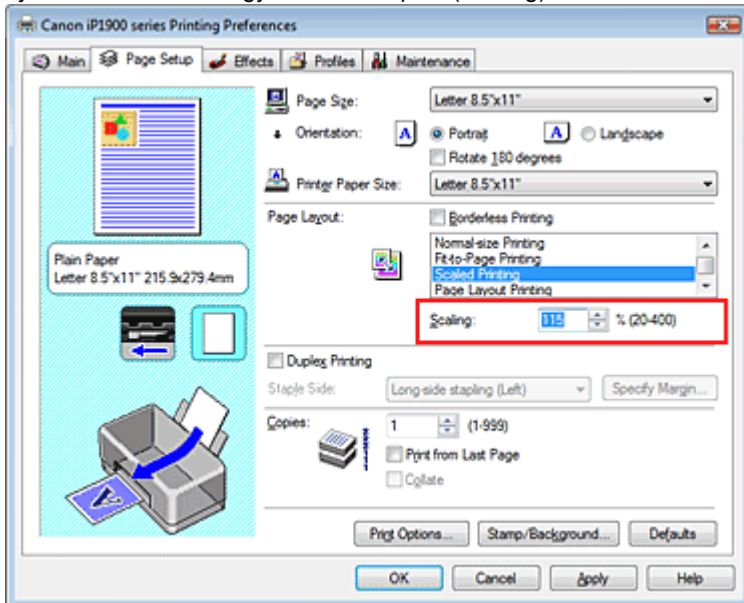

Az aktuális beállítások a nyomtatóillesztő bal oldalán található Beállítások megtekintése területen láthatók.

## 5. Fejezzük be a beállítást.

Kattintsunk az OK gombra.

A nyomtatáskor a dokumentum a megadott léptékkel kerül nyomtatásra.

### Fontos

- Ha annak az alkalmazásnak, melyben a dokumentumot készítette, van skálázott nyomtatási lehetősége, akkor a beállításokat ott adja meg. A nyomtatóillesztőben már nem kell ugyanezeket a beállításokat megadni.
- Ha az Igazítás lapmérethez (Scaled Printing) ki van választva, a Kötési oldal (Staple Side) mező szürke, és nem érhető el (ha a Kétoldalas nyomtatás (Duplex Printing) nincs kiválasztva).
- Ha be van jelölve a Szegély nélküli nyomtatás (Borderless Printing) négyzet, az Igazítás lapmérethez (Scaled Printing) nem választható ki.

### Megjegyzés

- Az Igazítás lapmérethez (Scaled Printing) beállítás kiválasztása módosítja a nyomtatandó területet.

## Bővített felhasználói kézikönyv

Bővített felhasználói kézikönyv > Számítógépről való nyomtatás > Nyomtatás más alkalmazásból > Különböző nyomtatási eljárások > Oldalelrendezéssel való nyomtatás

## Oldalelrendezéssel való nyomtatás

Az oldalelrendezéssel való nyomtatás segítségével egyetlen lapra több oldalt is nyomtathatunk.



Az oldalelrendezéssel való nyomtatás a következőképpen végezhető:

1. Nyissuk meg a **nyomtatóillesztő beállító ablakát**.
2. Állítsuk be az oldalelrendezéssel való nyomtatást.

Válasszuk a **Oldalelrendezéssel való nyomtatás (Page Layout Printing)** beállítást az **Oldalbeállítás (Page Setup)** lap **Oldalelrendezés (Page Layout)** listájából.

Az aktuális beállítások a nyomtatóillesztő bal oldalán található **Beállítások megtekintése** ablakban láthatók.

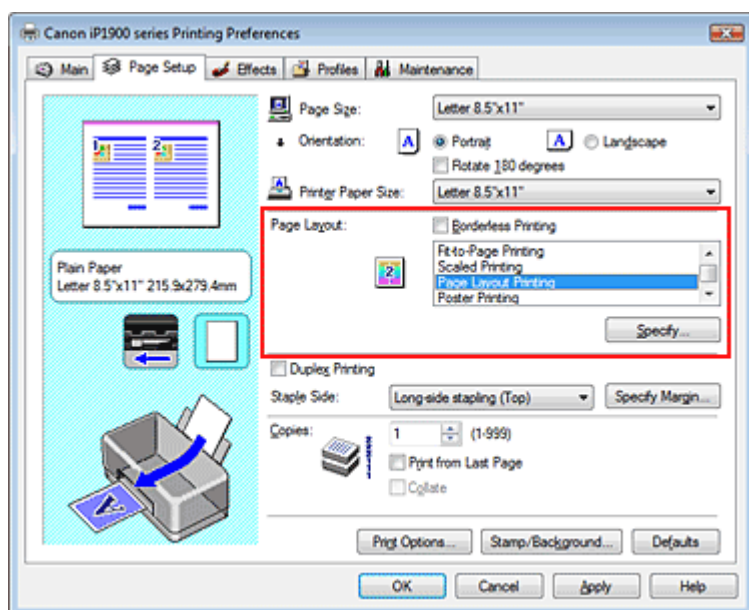

3. Válasszuk ki a nyomtatási papírméretet.

Válasszuk ki a nyomtatóban lévő papír méretét a **Nyomtató papírmérete (Printer Paper Size)** listából.

Ezzel befejeztük a dokumentum elrendezésének balról jobbra történő beállítását.

4. Állítsuk be az egy lapra nyomtatni kívánt oldalak számát és az oldalak sorrendjét.

Ha szükséges, kattintsunk a **Beállítás... (Specify...)** gombra, adjuk meg a következő beállításokat a **Oldalelrendezéssel való nyomtatás (Page Layout Printing)** párbeszédpanelen, majd kattintsunk az **OK** gombra.

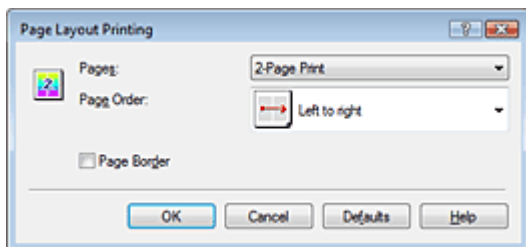
**Oldalak**

Ha növelni szeretnénk az egy lagra helyezendő oldalak számát, válasszuk ki a kívánt számot a listából.

**Oldalsorrend**

Ha módosítani szeretnénk az oldalak sorrendjét, változtassuk meg az elhelyezés sorrendjét a lista egyik ikonjának kiválasztásával.

**Oldalszegély**

Ha szegélyt szeretnénk helyezni a dokumentum oldalai köré, jelöljük be ezt a jelölőnégyzetet.

**5. Fejezzük be a beállítást.**

Az Oldalbeállítás (Page Setup) lapon kattintsunk az OK gombra.

Nyomatáskor a megadott számú oldalak a megadott sorrendben fognak egy lagra kinyomtatódni.

**Fontos**

- Ha be van jelölve a Szegély nélküli nyomtatás (Borderless Printing) négyzet, a Oldalelrendezéssel nyomtatás (Page Layout Printing) nem választható ki.

[A lap tetejére ↑](#)

## Bővített felhasználói kézikönyv

Bővített felhasználói kézikönyv > Számítógépről való nyomtatás > Nyomtatás más alkalmazásból > Különböző nyomtatási eljárások > Poszternymtatás

### Poszternymtatás

A poszternymtatás funkció nagyítja a nyomtatni kívánt képet, szétszítja azt több oldalra és ezeket az oldalakat külön papírlapokra nyomtatja. Ha a lapokat összeillesztjük, nagy ábrát, posztert kapunk.

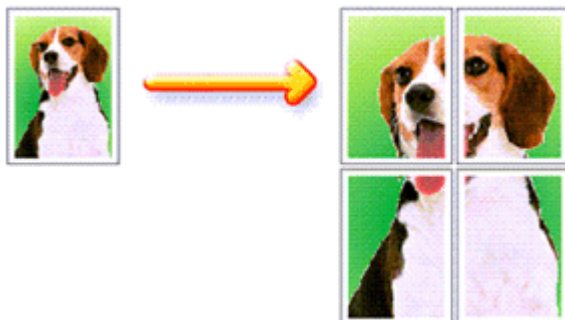

A poszternymtatás a következőképpen végezhető el:

#### A Poszternymtatás beállítása

1. Nyissuk meg a nyomtatóillesztő beállító ablakát.

2. Állítsuk be a poszternymtatást.

Válasszuk a Poszternymtatás (Poster Printing) beállítást az Oldalbeállítás (Page Setup) lap Oldalrendezés (Page Layout) listájából.

Az aktuális beállítások a nyomtatóillesztő bal oldalán található Beállítások megtekintése ablakban láthatók.

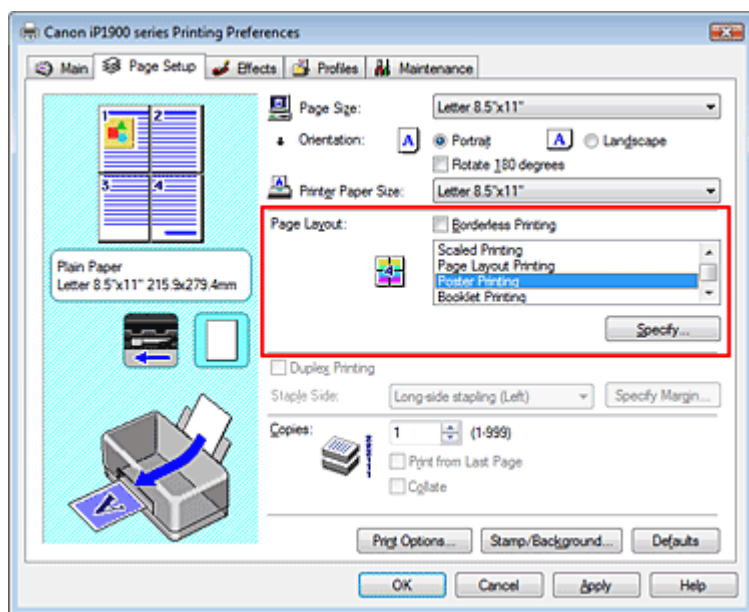

3. Válasszuk ki a nyomtatási papírméretet.

Válasszuk ki a nyomtatóban lévő papír méretét a Nyomtató papírmérete (Printer Paper Size) listából.

Ezzel beállítottuk egy 2 x 2-es poszter nyomtatását.

4. Állítsuk be a képfelosztások és a nyomtatandó oldalak számát.

Ha szükséges, kattintsunk a Beállítás... (Specify...) gombra, adjuk meg a következő beállításokat a Poszternymtatás (Poster Printing) párbeszédpanelen, majd kattintsunk az OK gombra.

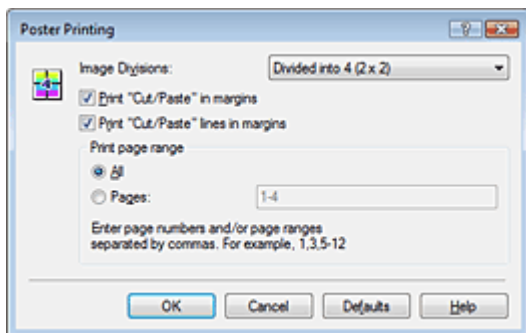

### Kép felosztása

Adjuk meg a felosztások számát (függőleges x vízszintes) a Kép felosztása listában. A részek számának növelésével a nyomtatáshoz használt lapok száma is nő, és így nagyméretű poszter is készíthető.

### Kivágás/Beillesztés nyomtatása margókra

Ha nem szeretnénk kinyomtatni a „Kivágás” és a „Beillesztés” szavakat, törölje a jelet ebből a jelölőnégyzetből.

### Fontos

- Ez a funkció nem érhető el a 64 bites nyomtatóillesztő használata esetén.

### Kivágás/Beillesztés vonalak nyomtatása margókra

Ha nem szeretnénk kinyomtatni a kivágási vonalakat, törölje a jelet ebből a jelölőnégyzetből.

### Oldalak

Ha csak bizonyos oldalakat szeretnénk kinyomtatni, írjuk be a kívánt oldalszámokat. Több lap nyomtatásánál a lapszámok elválasztásához használjunk vesszőt vagy kötőjelet.

### Megjegyzés

- Megadhatjuk a nyomtatási tartományt a mintaképen látható oldalakra kattintva is.

## 5. Fejezzük be a beállítást.

Az Oldalbeállítás (Page Setup) lapon kattintsunk az OK gombra.

Nyomtatáskor a dokumentum több oldalra lesz elosztva.

A poszter összes oldalának kinyomtatása után illesszük össze az oldalakat a teljes poszter előállításához.

## Csak bizonyos oldalak nyomtatása

Ha a tinta elhalványul vagy kifogy nyomtatás közben, a következőképpen nyomtathatjuk ki a szükséges oldalakat:

### 1. Állítsuk be a nyomtatási tartományt.

Az Oldalbeállítás (Page Setup) lap bal oldalán lévő Beállítások megtekintése ablakban kattintsunk azokra az oldalakra, melyeket nem akarunk kinyomtatni.

Ezek az oldalak törlődnek, és csak a nyomtatandó oldalak jelennek meg.



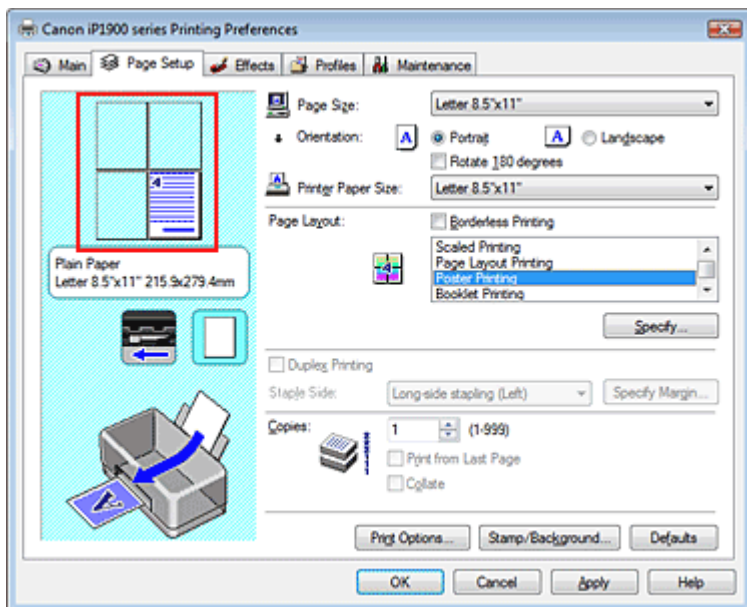

### Megjegyzés

- A törölt oldalak ismételt megjelenítéséhez kattintsunk rájuk.
- Kattintsunk a jobb gombbal a Beállítások megtekintése részre, és válasszuk az Összes oldal kinyomtatása (Print all pages) vagy az Összes lap törlése (Delete all pages) lehetőséget.

## 2. Fejezzük be a beállítást.

Az oldalak kiválasztása után kattintsunk az OK gombra.

A nyomtatáskor csak a megadott oldalak lesznek kinyomtatva.

### Fontos

- Ha a Poszternyomtatás (Poster Printing) ki van választva, a Kétoldalas nyomtatás (Duplex Printing), a Nyomtatás az utolsó oldaltól (Print from Last Page) jelölőnégyzet és a Kötési oldal (Staple Side) lista kiszürkül, és nem érhető el.
- Ha be van jelölve a Szegély nélküli nyomtatás (Borderless Printing) négyzet, a Poszternyomtatás (Poster Printing) nem választható ki.
- A kinyomtatott anyag kidolgozatlan lehet, mivel a poszternyomtatás a dokumentum nagyítása mellett történik.

[A lap tetejére ↑](#)



## Bővített felhasználói kézikönyv

Bővített felhasználói kézikönyv > Számítógépről való nyomtatás > Nyomtatás más alkalmazásból > Különböző nyomtatási eljárások > Füzetnyomtatás

### Füzetnyomtatás

A füzetnyomtatás funkcióval az adatokat könyv formájában tudjuk kinyomtatni. Az adatok a papír mindkét oldalán nyomtatásra kerülnek. Ez a nyomtatási típus lehetővé teszi, hogy az oldalak a lapszámok szerint a megfelelő sorrendben legyenek leválogatva abban az esetben, amikor a nyomtatott lapokat a közepüknél összehajtjuk és bekötjük.

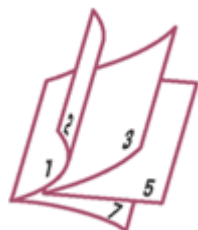

A füzetnyomtatás a következőképpen végezhető el:

**1.** Nyissuk meg a **nyomtatóillesztő beállító ablakát**.

**2.** Állítsuk be a füzetnyomtatást.

Válasszuk a Füzetnyomtatás (Booklet Printing) beállítást az Oldalbeállítás (Page Setup) lap Oldalelrendezés (Page Layout) listájából.

Az aktuális beállítások az ablak bal oldalán található Beállítások megtekintése részen láthatók.

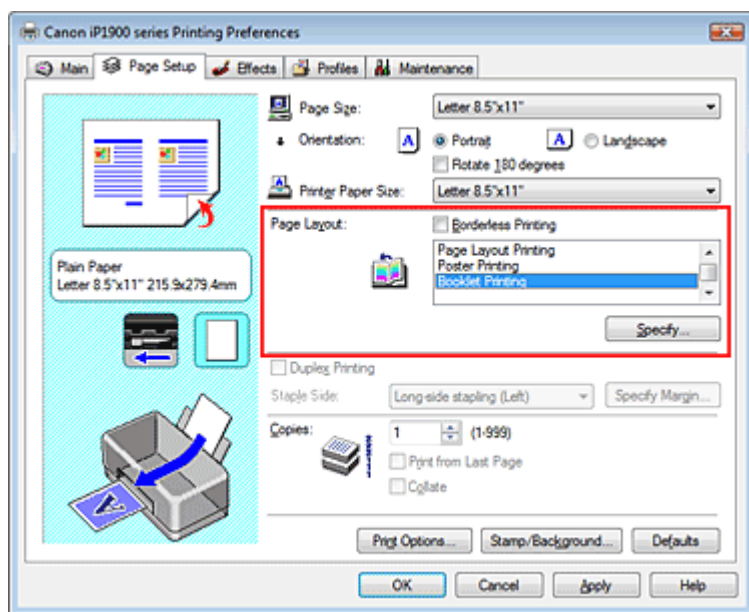

**3.** Válasszuk ki a nyomtatási papírméretet.

Válasszuk ki a nyomtatóban lévő papír méretét a Nyomtató papírmérete (Printer Paper Size) listából.

**4.** Állítsuk be a kötési margót és a margó szélességét.

Kattintsunk a Beállítás... (Specify...) gombra, adjuk meg a következő beállításokat a Füzetnyomtatás (Booklet Printing) párbeszédpanelen, és kattintsunk az OK gombra.

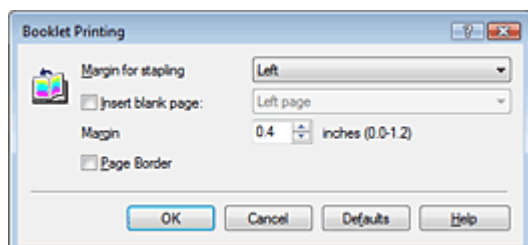

**Kötési margó**

Válasszuk ki, hogy melyik oldalon legyen a kötési margó a füzet elkészítése során.

**Üres oldal beszúrása**

Ha üresen szeretnénk hagyni a lap egyik oldalát, jelöljük be az Üres oldal beszúrása jelölőnégyzetet, majd válasszuk ki az üresen hagyni kívánt lapot.

**Margó**

Adjuk meg a margó szélességét. A középtől számított megadott érték lesz egy oldal margója.

**Oldalszegély**

Ha szegélyt szeretnénk helyezni a dokumentum oldalai köré, jelöljük be az Oldalszegély jelölőnégyzetet.

**5. Fejezzük be a beállítást.**

Az Oldalbeállítás (Page Setup) lapon kattintsunk az OK gombra.

Nyomtatáskor a dokumentum a papír egyik oldalára fog kinyomtatódni. Amikor ez készen van, akkor az üzenetnek megfelelően állítsuk be a papírt, majd kattintsunk az OK gombra.

Amikor a másik oldal nyomtatása is készen van, hajtjuk össze középen a papírt, s így készen van a füzet.

 **Fontos**

- A Füzetnyomtatás (Booklet Printing) nem használható a következő esetekben:
  - A Hordozótípus (Media Type) listában nem a Normál papír (Plain Paper) van kiválasztva.
  - Be van jelölve a Szegély nélküli nyomtatás (Borderless Printing) jelölőnégyzet.
- Ha a Füzetnyomtatás (Booklet Printing) van kiválasztva, a Kétoldalas nyomtatás (Duplex Printing), a Kötési oldal (Staple Side), a Nyomtatás az utolsó oldaltól (Print from Last Page) és a Szétválogatás (Collate) beállítás szürke, és nem érhető el.

 **Megjegyzés**

- Ha a füzetnyomtatás során az Üres oldal beszúrása (Insert blank page) négyzet be van jelölve, a bélyegző és a háttér nem lesz kinyomtatva az üres lapokra.

[A lap tetejére ↑](#)

## Bővített felhasználói kézikönyv

Bővített felhasználói kézikönyv > Számítógépről való nyomtatás > Nyomtatás más alkalmazásból > Különböző nyomtatási eljárások > Kétoldalas nyomtatás

### Kétoldalas nyomtatás

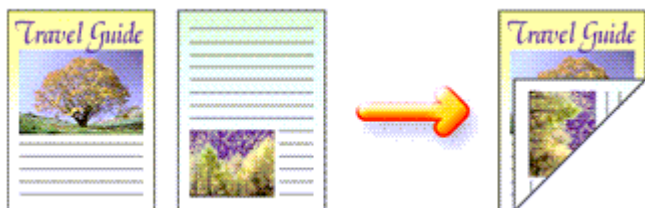

A papír mindkét oldalára a következőképpen lehet nyomtatni:

1. Nyissuk meg a **nyomatóillesztő beállító ablakát**.
2. Állítsuk be a kétoldalas nyomtatást.

Jelöljük be a Kétoldalas nyomtatás (Duplex Printing) jelölőnégyzetet az Oldalbeállítás (Page Setup) lapon.

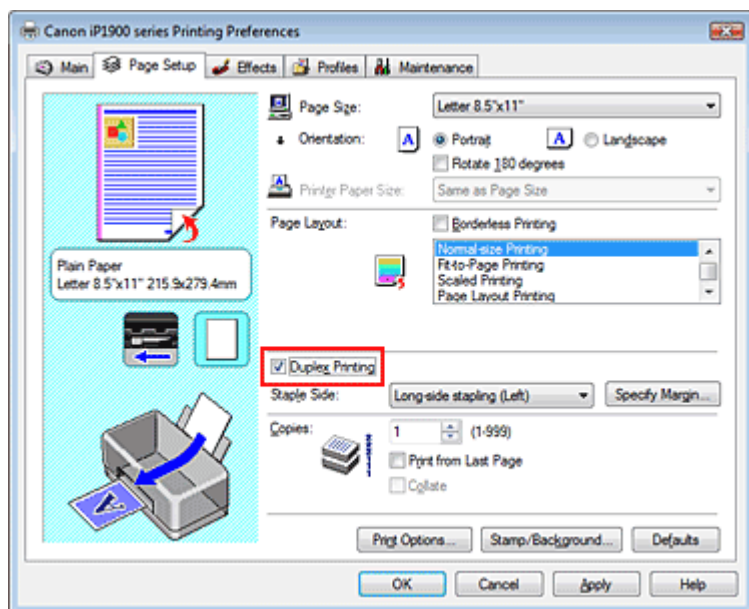

3. Válasszuk ki az elrendezést.

Az Oldalrendezés (Page Layout) listából válasszuk a Normál méretű nyomtatás (Normal-size Printing) (vagy a Laphoz igazított nyomtatás (Fit-to-Page Printing), Igazítás lapmérethez (Scaled Printing), Oldalrendezéses nyomtatás (Page Layout Printing)) elemet.

4. Adjuk meg a bekötési kívánt oldalt.

A nyomtató elemzi a Tájolás (Orientation) és az Oldalrendezés (Page Layout) beállítást, majd automatikusan kiválasztja a Kötési oldal (Staple Side) legmegfelelőbb beállítását. Válasszunk másik értéket a listáról, ha módosítani akarjuk a beállítást.

5. Állítsuk be a margó szélességét.

Szükség esetén kattintsunk a Margó megadása... (Specify Margin...) gombra, adjuk meg a kötés margó szélességét, és kattintsunk az OK gombra.

6. Fejezzük be a beállítást.

Az Oldalbeállítás (Page Setup) lapon kattintsunk az OK gombra.

Nyomtatáskor a dokumentum a papír egyik oldalára fog kinyomtatódni. Amikor ez készen van, akkor az üzenetnek megfelelően állítsuk be a papírt, majd kattintsunk az OK gombra. A dokumentum

nyomtatása a lapok másik oldalán folytatódik.

### Fontos

- A Kétoldalas nyomtatás (Duplex Printing) nem használható a következő esetekben:
  - A Hordozótípus (Media Type) listában nem a Normál papír (Plain Paper) van kiválasztva.
  - Ha az Oldalelrendezés (Page Layout) listában a Poszternyomtatás (Poster Printing) van kiválasztva.
- Ha az Oldalelrendezés (Page Layout) párbeszédpanelben a Füzetnyomtatás (Booklet Printing) van kiválasztva, a Kétoldalas nyomtatás (Duplex Printing) és a Kötési oldal (Staple Side) szürke, és nem érhető el.

### Megjegyzés

- Ha a kétoldalas nyomtatás során szegély nélküli nyomtatást alkalmazunk, és megjelenik a Hordozótípus párbeszédpanel, válasszuk ki a Normál papír (Plain Paper) lehetőséget.
- Ha a kétoldalas nyomtatás során a papír hátsó oldala bepiszkolódik, a Karbantartás (Maintenance) lapon hajtsuk végre az Alsó tálca tisztítása (Bottom Plate Cleaning) műveletet.

[A lap tetejére ↑](#)

## Bővített felhasználói kézikönyv

Bővített felhasználói kézikönyv > Számítógépről való nyomtatás > Nyomtatás más alkalmazásból > Különböző nyomtatási eljárások > Bélyegző/Háttér nyomtatása

## Bélyegző/Háttér nyomtatása

Ez a funkció nem érhető el a 64 bites nyomtatóillesztő használata esetén.

A Bélyegző (Stamp) funkció lehetővé teszi szöveges vagy bitkép bélyegző nyomtatását a dokumentum adataira vagy azok mögé. A Háttér (Background) funkció teszi egy halvány kép nyomtatását a dokumentum adatai mögé.

A bélyegző/háttér nyomtatása a következőképpen végezhető el:

### Bélyegző nyomtatása

A „BIZALMAS”, a „FONTOS” és a cégeknél használt más bélyegzők már eleve be vannak építve.

1. Nyissuk meg a **nyomtatóillesztő beállító ablakát**.
2. Az Oldalbeállítás (Page Setup) lapon kattintsunk a Bélyegző/Háttér... (Stamp/Background...) gombra.

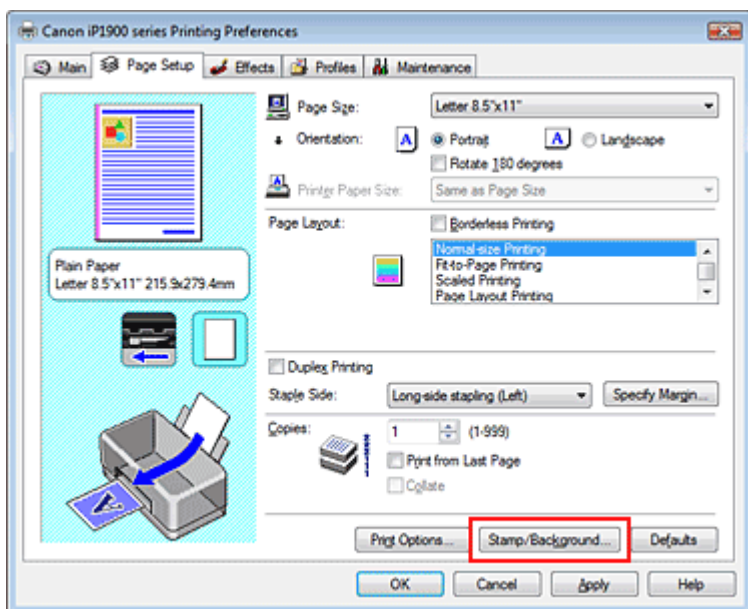

Megjelenik a Bélyegző/Háttér (Stamp/Background) párbeszédpanel.

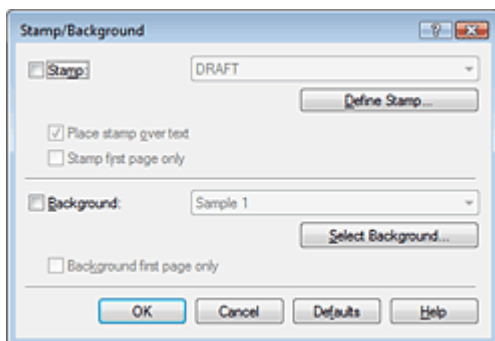

3. Válasszunk egy bélyegzőt.

Jelöljük be a Bélyegző (Stamp) jelölőnégyzetet, és válasszuk ki a kívánt bélyegzőt a listából. Az aktuális beállítások az Oldalbeállítás (Page Setup) lap bal oldalán található beállítási előnézet ablakban láthatók.

4. Állítsuk be a bélyegző részleteit.

Ha szükséges, állítsuk be a következőket, majd kattintsunk az OK gombra.

**Bélyegző a szöveg fölött**

Ha a dokumentum elejére szeretnénk nyomtatni a bélyegzőt, jelöljük be ezt a jelölőnégyzetet.

**Megjegyzés**

- A bélyegző kap nagyobb prioritást azokon a helyeken, ahol érintkezik a dokumentum szövegével, azaz a bélyegző rá lesz nyomtatva a dokumentumadatokra. Ha a Bélyegző a szöveg fölött (Place stamp over text) jelölőnégyzet nincs bejelölve, a bélyegző a dokumentum szövege mögé kerül, és a használt alkalmazástól függően eltűnhet az átfedő részeknél.

**Bélyegző csak az első lapon**

Ha a dokumentumnak csak az első oldalára szeretnénk nyomtatni a bélyegzőt, jelöljük be ezt a jelölőnégyzetet.

**Bélyegző beállítása... (Define Stamp...) gomb**

Ha módosítani szeretnénk a bélyegző szövegét, a bitképet vagy a pozíciót, kattintsunk erre a gombra (lásd a Bélyegzőbeállítás mentése című részt).

**5. Fejezzük be a beállítást.**

Az Oldalbeállítás (Page Setup) lapon kattintsunk az OK gombra.

A nyomtatáskor az adatok a megadott bélyegzővel kerülnek nyomtatásra.

**Háttér nyomtatása****1. Válasszuk ki azt a háttérret, amelynek a beállításait módosítani szeretnénk.**

Mintaként két bitkép szerepel az illesztőben.

**2. Az Oldalbeállítás (Page Setup) lapon kattintsunk a Bélyegző/Háttér... (Stamp/Background...) gombra.**

Megjelenik a Bélyegző/Háttér (Stamp/Background) párbeszédpanel.

**3. Válasszuk ki a háttérret.**

Jelöljük be a Háttér (Background) jelölőnégyzetet, és válasszuk ki a kívánt háttérret a listából.

Az aktuális beállítások az Oldalbeállítás (Page Setup) lap bal oldalán található beállítási előnézet ablakban láthatók.

**4. Állítsuk be a háttér részleteit.**

Ha szükséges, állítsuk be a következőket, majd kattintsunk az OK gombra.

**Háttér csak az első oldalon**

Ha a dokumentumnak csak az első oldalára szeretnénk nyomtatni a háttérret, jelöljük be ezt a jelölőnégyzetet.

**Háttér kiválasztása... (Select Background...) gomb**

Ha másik bitkép fájlt szeretnénk használni, vagy módosítani szeretnénk a háttér elrendezését vagy fedettségét, kattintsunk erre a gombra (lásd a [Képadat elmentése háttérként való használathoz](#) című részt).

**5. Fejezzük be a beállítást.**

Az Oldalbeállítás (Page Setup) lapon kattintsunk az OK gombra.

A nyomtatáskor az adatok a megadott háttérrel kerülnek nyomtatásra.

**Fontos**

- Ha be van jelölve a Szegély nélküli nyomtatás (Borderless Printing) jelölőnégyzet, a Bélyegző/Háttér... (Stamp/Background...) gomb szürke, és nem érhető el.

**Megjegyzés**

- Ha a füzetnyomtatás során az Üres oldal beszúrása (Insert blank page) négyzet be van jelölve, a bélyegző és a háttér nem lesz kinyomtatva az üres lapokra.

**Kapcsolódó témakörök**

➔ Bélyegzőbeállítás mentése

➔ Képadat elmentése háttérként való használathoz



[A lap tetejére ↑](#)

## Bővített felhasználói kézikönyv

Bővített felhasználói kézikönyv > Számítógépről való nyomtatás > Nyomtatás más alkalmazásból > Különböző nyomtatási eljárások > Bélyegző/Háttér nyomtatása > Bélyegzőbeállítás mentése

### Bélyegzőbeállítás mentése

Ez a funkció nem érhető el a 64 bites nyomtatóillesztő használata esetén.

Készíthetünk és elmenthetünk egy új bélyegzőt. Módosíthatjuk és regisztrálhatjuk egy, már létező bélyegző jellemzőit is. A felesleges bélyegzők bármikor törölhetők.

Egy új bélyegző regisztrálásának folyamata a következő:

#### Új bélyegző regisztrálása

1. Nyissuk meg a **nyomtatóillesztő beállító ablakát**.
2. Az Oldalbeállítás (Page Setup) lapon kattintsunk a **Bélyegző/Háttér...** (Stamp/Background...) gombra.

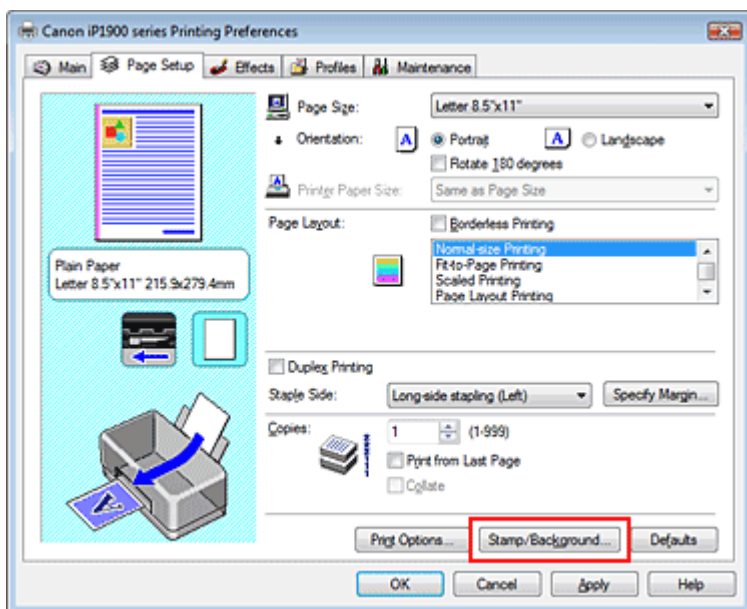

Megjelenik a Bélyegző/Háttér (Stamp/Background) párbeszédpanel.

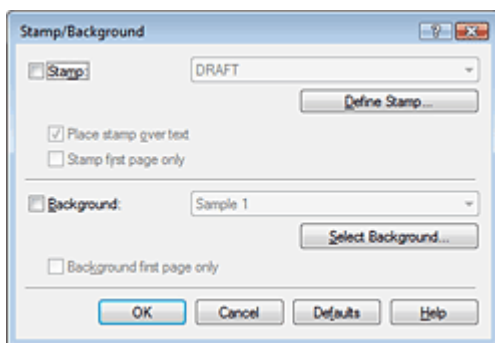

3. Kattintsunk a **Bélyegző beállítása...** (Define Stamp...) gombra.  
Megjelenik a Bélyegzőbeállítások (Stamp Settings) párbeszédpanel.



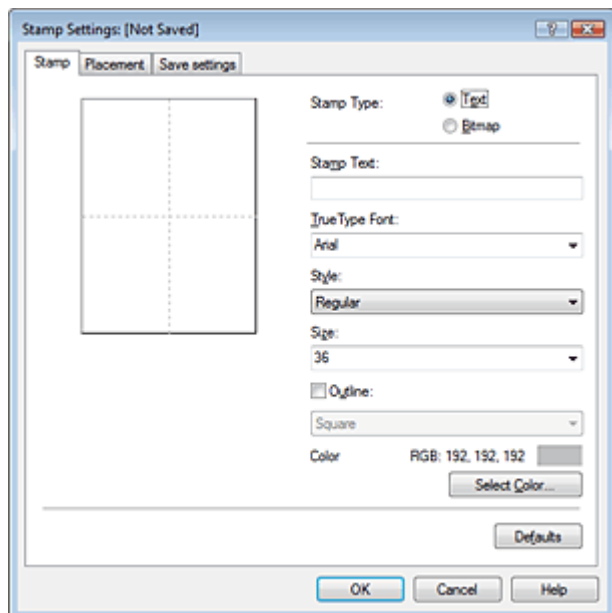

#### 4. Állítsuk be a bélyegzőt, miközben az egészet követhetjük a megtekintőablakban.

- **Bélyegző (Stamp) lap**

A Bélyegző típusa (Stamp Type) Szöveg (Text) vagy Bitkép (Bitmap) típusúnak választható. Egyszöveg (text) regisztrálásakor a karaktereknek már beírva ott kell lennie a Bélyegző szövege (Stamp Text) mezőben. Szükség esetén módosítsuk a TrueType betűtípus (True Type Font), Stílus (Style), Méret (Size) és a Körvonal (Outline) beállításokat. A bélyegző színét a Szín kiválasztása... (Select Color...) gombra való kattintással adhatjuk meg.

A Bitkép (Bitmap) beállítása esetén kattintsunk a Fájl kiválasztása... (Select File...) gombra, és válasszuk ki a használni kívánt bitkép (.bmp) fájlt. Ha szükséges, módosíthatjuk a Méret (Size) és az Átlátszó fehér terület (Transparent white area) beállításokat is.

- **Elhelyezés (Placement) lap**

Válasszuk ki a bélyegző helyét a Pozíció (Position) listából. Választhatjuk a Pozíció (Position) lista Egyéni (Custom) elemét is, és megadhatjuk az X pozíció (X-Position) és az Y pozíció (Y-Position).

A bélyegző helyét a megtekintőablakban való mozgatásával is változtathatjuk.

A bélyegző elhelyezési szögének megváltoztatásához írjunk be közvetlenül egy értéket a Tájolás (Orientation) mezőbe.

#### 5. Mentsük a bélyegzőt.

Kattintsunk a Beállítások mentése (Save settings) fülre, írjunk be egy új bélyegzőnevet a Cím (Title) mezőbe, majd kattintsunk a Mentés (Save) gombra.

A megerősítő üzenet megjelenésekor kattintsunk az OK gombra.

#### 6. Fejezzük be a beállítást.

Kattintsunk az OK gombra. Ismét megjelenik a Bélyegző/Háttér (Stamp/Background) párbeszédpanel.

A regisztrált cím megjelenik a Bélyegző (Stamp) listában.

### Bélyegzőbeállítások módosítása és mentése

#### 1. Válasszuk ki azt a bélyegzőt, amelynek a beállításait módosítani szeretnénk.

Kapcsoljuk be a Bélyegző/Háttér (Stamp/Background) párbeszédpanel Bélyegző (Stamp) jelölőnégyzetét, majd válasszuk ki a módosítani kívánt bélyegzőt a Bélyegző (Stamp) listából.

#### 2. Kattintsunk a Bélyegző beállítása... (Define Stamp...) gombra.

Megjelenik a Bélyegzőbeállítások (Stamp Settings) párbeszédpanel.

#### 3. Állítsuk be a bélyegzőt, miközben az egészet követhetjük a megtekintőablakban.

#### 4. Mentsük a bélyegzőt.

Kattintsunk a Mentés felülírással (Save overwrite) elemre a Save settings (Beállítások mentése) lapon.

Ha más címmel kívánjuk elmenteni a bélyegzőt, írunk be egy új címet a Cím (Title) mezőbe, majd kattintsunk a Mentés (Save) gombra.

A megerősítő üzenet megjelenésekor kattintsunk az OK gombra.

## 5. Fejezzük be a beállítást.

Kattintsunk az OK gombra. Ismét megjelenik a Bélyegző/Háttér (Stamp/Background) párbeszédpanel.

A regisztrált cím megjelenik a Bélyegző (Stamp) listában.

## Nem szükséges bélyegző törlése

### 1. Kattintsunk a Bélyegző/Háttér (Stamp/Background) párbeszédpanel Bélyegző beállítása... (Define Stamp...) pontjára.

Megjelenik a Bélyegzőbeállítások (Stamp Settings) párbeszédpanel.

### 2. Válasszuk ki a törölni kívánt bélyegzőt.

Válasszuk ki a törölni kívánt bélyegző címét a Beállítások mentése (Save settings) lap Bélyegzők (Stamps) listájából. Ezután kattintsunk a Törlés (Delete) gombra.

A megerősítő üzenet megjelenésekor kattintsunk az OK gombra.

### 3. Fejezzük be a beállítást.

Kattintsunk az OK gombra. Ismét megjelenik a Bélyegző/Háttér (Stamp/Background) párbeszédpanel.



## Bővített felhasználói kézikönyv

Bővített felhasználói kézikönyv > Számítógépről való nyomtatás > Nyomtatás más alkalmazásból > Különböző nyomtatási eljárások > Bélyegző/Háttér nyomtatása > Képadat elmentése háttérként való használathoz

## Képadat elmentése háttérként való használathoz

Ez a funkció nem érhető el a 64 bites nyomtatóillesztő használata esetén.

Kiválaszthatunk egy bitképájt, és elmenthetjük új háttérként. Módosíthatjuk és regisztrálhatjuk egy, már létező háttér beállításait is. A feleslegessé vált háttér bármikor törölhető.

Kép háttérként való regisztrálása a következők szerint történik:

### Képadat regisztrálása háttérként való használathoz

1. Nyissuk meg a **nyomtatóillesztő beállító ablakát**.
2. Az **Oldalbeállítás (Page Setup)** lapon kattintsunk a **Bélyegző/Háttér...** (Stamp/Background...) gombra.

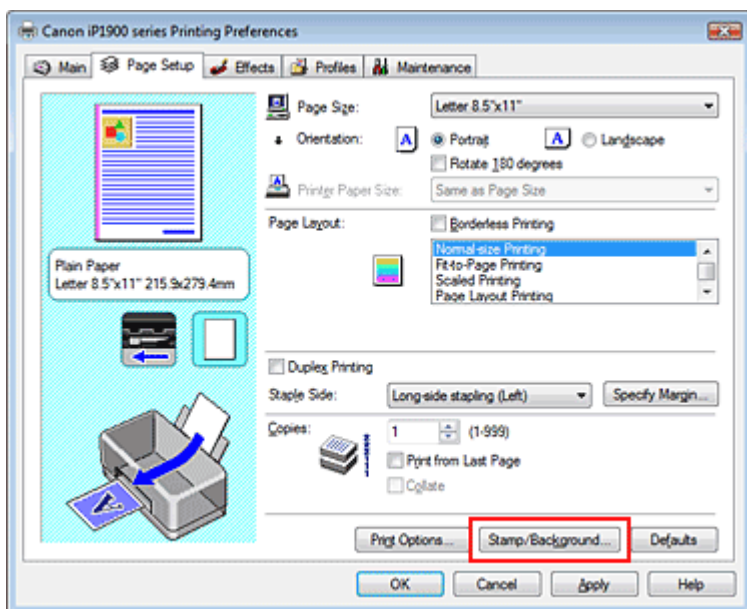

Megjelenik a Bélyegző/Háttér (Stamp/Background) párbeszédpanel.

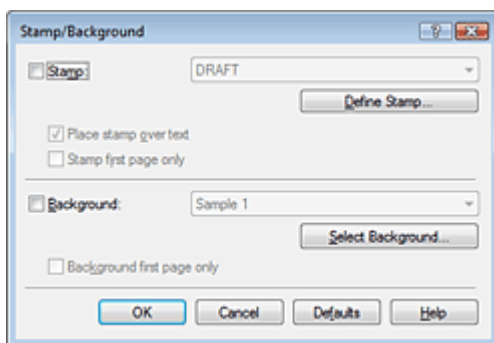

3. Kattintsunk a **Háttér kiválasztása...** (Select Background...) gombra.  
Megnyílik a **Háttérbeállítások (Background Settings)** párbeszédpanel.

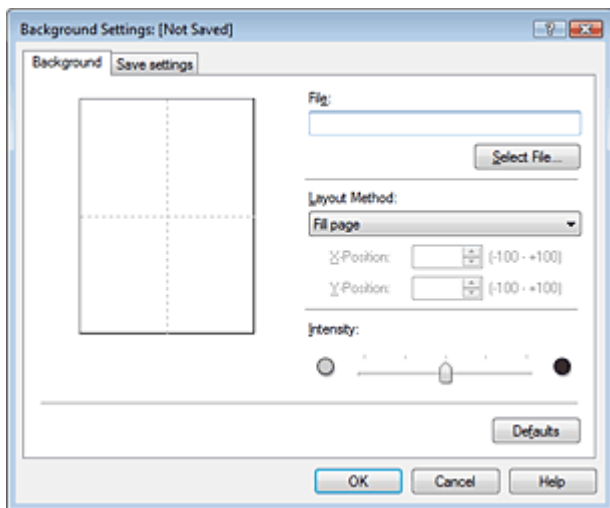

#### 4. Válasszuk ki a háttérképként regisztrálni kívánt képet.

Kattintsunk a Fájl kiválasztása... (Select File...) gombra. Válasszuk ki a kívánt képet (bitkép fájlt), majd kattintsunk a Megnyitás (Open) gombra.

#### 5. Végezzük el a következő beállításokat a megtekintőablak használata mellett.

##### Elrendezési mód

Adjuk meg a háttérkép elhelyezésének módját.

Ha az Egyéni (Custom) értéket választjuk, megadhatjuk a bélyegző helyének X pozíció (X-Position) és Y pozíció (Y-Position) értékeit.

A háttér helyét a megtekintőablakba való mozgásával is megváltoztathatjuk.

##### Intenzitás

Adjuk meg a háttérkép intenzitását az Intenzitás (Intensity) csúszka segítségével. A háttér világosításához húzzuk balra a csúszkát. A háttér sötétítéséhez húzzuk jobbra a csúszkát. Ha a háttérképet az eredeti intenzitással kívánjuk nyomtatni, mozgassuk a csúszkát a jobb oldali szélső helyzetébe.

#### 6. Mentsük a hátteret.

Kattintsunk a Beállítások mentése (Save settings) fülre, írjunk be egy új bélyegzőnevet a Cím (Title) mezőbe, majd kattintsunk a Mentés (Save) gombra.

Ha megjelenik a megerősítő üzenet, kattintsunk az OK gombra.

#### 7. Fejezzük be a beállítást.

Kattintsunk az OK gombra. Ismét megjelenik a Bélyegző/Háttér (Stamp/Background) párbeszédpanel.

A regisztrált cím megjelenik a Háttér (Background) listában.

### Háttérbeállítások módosítása és mentése

#### 1. Válasszuk ki azt a hátteret, amelynek a beállításait módosítani szeretnénk.

Kapcsoljuk be a Bélyegző/Háttér (Stamp/Background) párbeszédpanel Háttér (Background) jelölőnégyzetét, majd válasszuk ki a módosítani kívánt hátteret a Háttér listából.

#### 2. Kattintsunk a Háttér kiválasztása... (Select Background...) gombra.

Megnyílik a Háttérbeállítások (Background Settings) párbeszédpanel.

#### 3. Az előnézet megtekintése mellett adjuk meg a kívánt beállításokat a Háttér (Background) lapon.

#### 4. Mentsük a hátteret.

Kattintsunk a Mentés felülírással (Save overwrite) elemre a Save settings (Beállítások mentése) lapon. Ha más címen kívánjuk elmenteni a hátteret, írjunk be egy új címet a Cím (Title) mezőbe, majd kattintsunk a Mentés (Save) gombra.

Ha megjelenik a megerősítő üzenet, kattintsunk az OK gombra.

## 5. Fejezzük be a beállítást.

Kattintsunk az OK gombra. Ismét megjelenik a Bélyegző/Háttér (Stamp/Background) párbeszédpanel.

A regisztrált cím megjelenik a Háttér (Background) listában.

## Feleslegessé vált háttér törlése

### 1. Kattintsunk a Bélyegző/Háttér (Stamp/Background) párbeszédpanel Háttér kiválasztása... (Select Background...) gombjára.

Megnyílik a Háttérbeállítások (Background Settings) párbeszédpanel.

### 2. Válasszuk ki a törölni kívánt hátteret.

Válasszuk ki a törölni kívánt háttér címét a Beállítások mentése (Save settings) lap Hátterek (Backgrounds) listájából, és kattintsunk a Törlés (Delete) gombra.

Ha megjelenik a megerősítő üzenet, kattintsunk az OK gombra.

### 3. Fejezzük be a beállítást.

Kattintsunk az OK gombra. Ismét megjelenik a Bélyegző/Háttér (Stamp/Background) párbeszédpanel.



[A lap tetejére ↑](#)

## Bővített felhasználói kézikönyv

Bővített felhasználói kézikönyv > Számítógépről való nyomtatás > Nyomtatás más alkalmazásból > Különböző nyomtatási eljárások > Nyomtatás borítékra

### Nyomtatás borítékra

A boríték készülékbe történő betöltésének leírását az Alapszintű felhasználói kézikönyv „Boríték betöltése” című részében találhatjuk meg.

A borítékra való nyomtatás a következőképpen végezhető el:

#### 1. Tegyük egy borítékot a nyomtatóba.

Hajtsuk be a boríték fülét.

Úgy helyezzük el a borítékot, hogy a füle balra, behajtott oldala pedig lefelé nézzen.

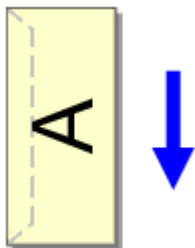

#### 2. Nyissuk meg a nyomtatóillesztő beállító ablakát.

#### 3. Válasszuk ki a hordozó típusát.

Válasszuk a Fő (Main) lapon a Hordozótípus (Media Type) listából a Boríték (Envelope) lehetőséget.

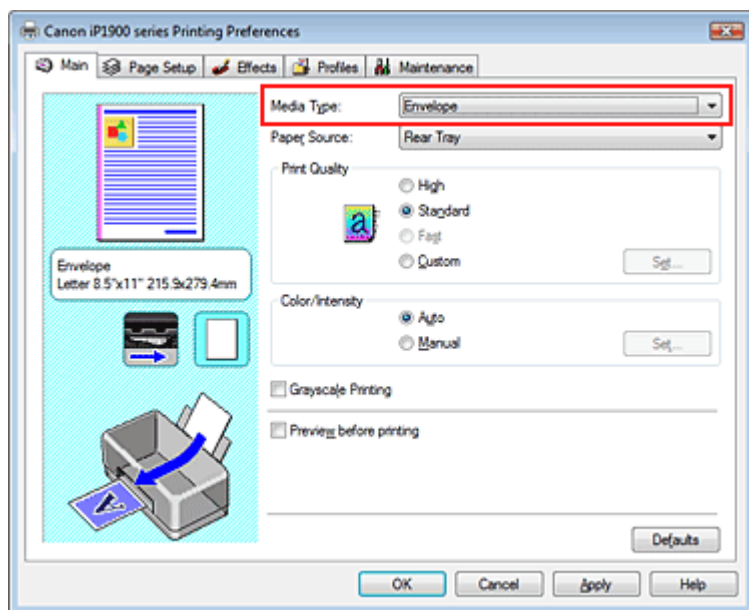

#### 4. Válasszuk ki a papírméretet.

Kattintsunk az Oldalbeállítás (Page Setup) fülre, és a Lapméret (Page Size) listából válasszuk ki a Youkei 4, a Youkei 6, a 10-es boríték (Comm.Env. #10) vagy a DL boríték (DL Env.) elemet.

#### 5. Válasszuk ki a fekvő tájolást.

Ha vízszintesen szeretnénk kinyomtatni a címzett adatait, válasszuk a Tájolás (Orientation) módjának a Fekvő (Landscape) lehetőséget.

#### 6. Fejezzük be a beállítást.

Kattintsunk az OK gombra.

A nyomtatáskor a nyomtató a borítékra nyomtatja az adatokat.

[A lap tetejére ↑](#)

## Bővített felhasználói kézikönyv

Bővített felhasználói kézikönyv > Számítógépről való nyomtatás > Nyomtatás más alkalmazásból > Különböző nyomtatási eljárások > A nyomtatási eredmények megjelenítése nyomtatás előtt

## A nyomtatási eredmények megjelenítése nyomtatás előtt

Megtekinthetjük és ellenőrizhetjük a nyomtatási eredményt a nyomtatás előtt.

Nyomtatási eredmények nyomtatás előtti megjelenítésének folyamata a következő:

1. Nyissuk meg a **nyomtatóillesztő beállító ablakát**.
2. Állítsuk be az előnézetet.

Jelöljük be a Megtekintés nyomtatás előtt (Preview before printing) jelölőnégyzetet a Fő (Main) lapon.

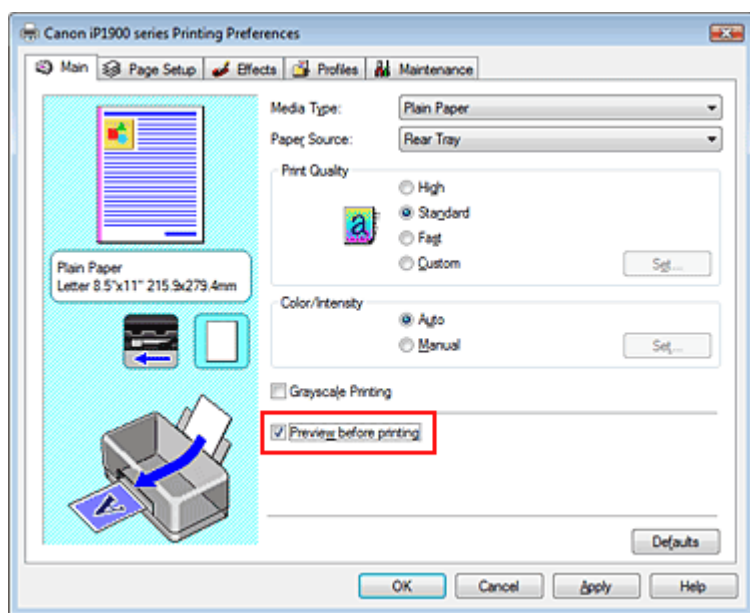

3. Fejezzük be a beállítást.

Kattintsunk az OK gombra.

Elindul a Canon IJ megtekintő, és megjeleníti a nyomatot a nyomtatás előtt.

### Kapcsolódó témakörök

➔ [Canon IJ megtekintő](#)

[A lap tetejére ↑](#)



## Bővített felhasználói kézikönyv

Bővített felhasználói kézikönyv > Számítógépről való nyomtatás > Nyomtatás más alkalmazásból > Különböző nyomtatási eljárások > A papír dimenzióinak beállítása (Egyéni méret)

### A papír dimenzióinak beállítása (Egyéni méret)

Ha a papírméret nem választható ki a Lapméret (Page Size) listában, közvetlenül megadhatjuk a magasságát és a szélességét. Az ilyen papírméretet egyéninek nevezzük.

Egyéni papírméret a következőképpen adható meg:

#### 1. Adjuk meg az egyéni méretet az alkalmazásban.

Az alkalmazás papírméretet beállító funkciójával adjuk meg az egyéni méretet.

#### Fontos

- Ha a dokumentumot létrehozó alkalmazásban meg lehet adni a magasság és a szélesség értékét, akkor ezeket az értékeket az alkalmazói szoftverben állítsuk be. Ha nincs ilyen funkció az alkalmazásban, vagy a dokumentum nyomtatása nem megfelelő, akkor ezeket az értékeket a nyomtatóillesztőben állítsuk be.

#### 2. Nyissuk meg a nyomtatóillesztő beállító ablakát.

#### 3. Válasszuk ki a papírméretet.

Válasszuk az Egyéni... (Custom...) értéket a Oldalbeállítás (Page Setup) lap Lapméret (Page Size) beállításánál.

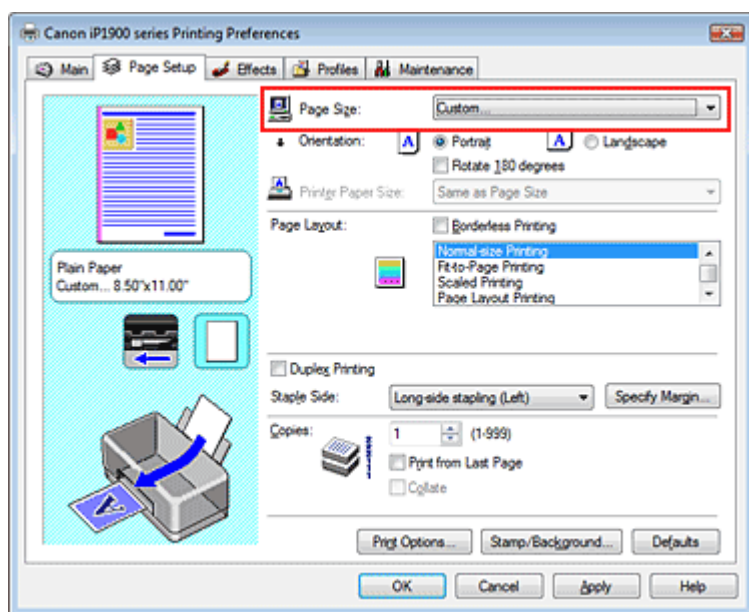

Megjelenik az Egyéni méret (Custom Paper Size) párbeszédpanel.

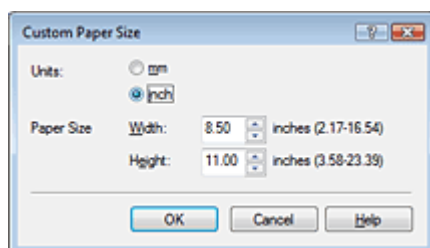

#### 4. Adjuk meg az egyéni méretet az alkalmazásban.

Adjuk meg a Mértékegység (Units), valamint a Magasság (Height) és a Szélesség (Width) beállítás értékét. Kattintsunk az OK gombra.

#### 5. Fejezzük be a beállítást.

Az Oldalbeállítás (Page Setup) lapon kattintsunk az OK gombra.  
A nyomtatáskor az adatok a megadott papírmérettel kerülnek nyomtatásra.

[A lap tetejére ↑](#)

## Bővített felhasználói kézikönyv

Bővített felhasználói kézikönyv > Számítógépről való nyomtatás > Nyomtatás más alkalmazásból > A nyomtatási minőség módosítása és a képadatok javítása

### A nyomtatási minőség módosítása és a képadatok javítása

- ➔ A nyomtatási minőség és a féltónus módszer kombinációjának kiválasztása
- ➔ Színes dokumentum egyszínű nyomtatása
- ➔ A színkorrekció megadása
- ➔ Képek optimális fotónyomtatása
- ➔ Színbeállítás a nyomtatóillesztő segítségével
- ➔ Nyomtatás az ICC-profilok segítségével
- ➔ A színegyensúly beállítása
- ➔ A fényesség beállítása
- ➔ Az intenzitás beállítása
- ➔ A kontraszt beállítása
- ➔ Illusztráció szimulálása
- ➔ Képadatok egy színnel való reprezentálása
- ➔ Kép megjelenítése élénk színekkel
- ➔ Egyenetlen élek simítása
- ➔ Színtulajdonságok módosítása a színezés javítása érdekében
- ➔ A fotózaj csökkentése

[A lap tetejére ↕](#)

## Bővített felhasználói kézikönyv

Bővített felhasználói kézikönyv > Számítógépről való nyomtatás > Nyomtatás más alkalmazásból > A nyomtatási minőség módosítása és a képadatok javítása > A nyomtatási minőség és a féltónus módszer kombinációjának kiválasztása

# A nyomtatási minőség és a féltónus módszer kombinációjának kiválasztása

Lehetőségünk van a nyomtatási minőség és a féltónus módszer beállítására.



A nyomtatási minőség és a féltónus módszer szintjének megadása a következőképpen történik:

1. Nyissuk meg a **nyomtatóillesztő beállító ablakát**.

2. Válasszuk ki a **nyomtatás minőségét**.

Válasszuk a Fő (Main) lap Nyomtatási minőség (Print Quality) beállításánál az Egyéni (Custom) értéket, majd kattintsunk a Beállítás... (Set...) parancsra.

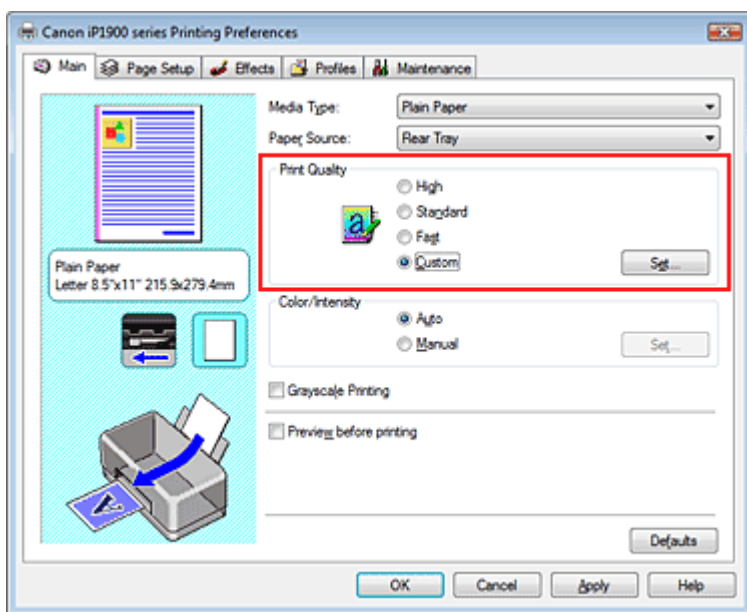

Megjelenik az Egyéni (Custom) párbeszédpanel.

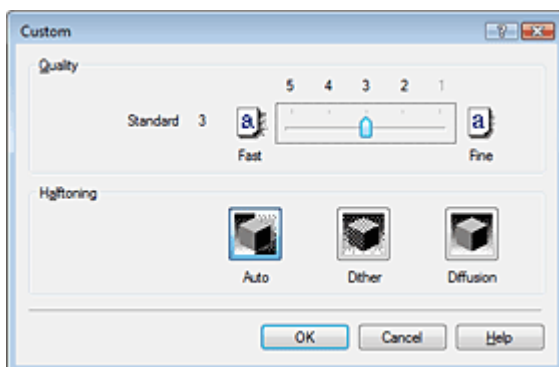

3. Állítsuk be a **nyomtatási minőséget és a féltónus módszert**.

A minőség szintjének kiválasztásához mozgassuk a Minőség (Quality) csúszkát. Válasszuk a Féltónus (Halftoning) lehetőséget, majd kattintsunk az OK gombra.



### Megjegyzés

---

- A féltónus a legsötétebb és a legvilágosabb színek közötti árnyalatokat jelenti. A nyomtató a féltónus kifejezésére a színárnyalatokat kis pontok halmazával helyettesíti. A Simítás (Dither) a féltónus kifejezésére a pontokat rögzített szabály szerint helyezi el. A Diffúziós (Diffusion) a féltónus kifejezésére a pontokat véletlenszerűen helyezi el. Ha az Auto értéket választjuk, akkor az adatok a kiválasztott nyomtatási minőséghez optimális féltónus módszerrel kerülnek nyomtatásra.
- 

## 4. Fejezzük be a beállítást.

Kattintsunk a Fő (Main) lapon az OK gombra.

Nyomtatáskor a dokumentum a beállított nyomtatási minőséggel és féltónus módszerrel kerül kinyomtatásra.



### Fontos

- Egyes nyomtatási minőségi szintek és féltónus eljárások nem választhatók a Hordozótípus (Media Type) értékétől függően.



### Megjegyzés

---

- Ha az objektum egy része nem lett kinyomtatva, a Féltónus (Halftoning) beállítás Diffúziós (Diffusion) módszere megoldhatja a problémát.
- 

## Kapcsolódó témakörök

- ➔ A színkorrekció megadása
- ➔ A színegyensúly beállítása
- ➔ A fényesség beállítása
- ➔ Az intenzitás beállítása
- ➔ A kontraszt beállítása

[A lap tetejére ↑](#)

## Bővített felhasználói kézikönyv

Bővített felhasználói kézikönyv > Számítógépről való nyomtatás > Nyomtatás más alkalmazásból > A nyomtatási minőség módosítása és a képadatok javítása > Színes dokumentum egyszínű nyomtatása

## Színes dokumentum egyszínű nyomtatása

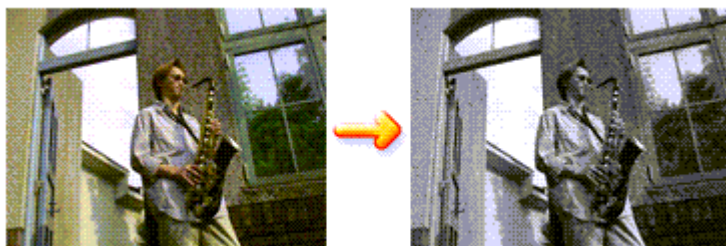

Egy színes dokumentum a következőképpen nyomtatható egy színnel:

1. Nyissuk meg a **nyomtatóillesztő beállító ablakát**.
2. Állítsuk be a **szürkeárnyaltos nyomtatást**.

Jelöljük be a Szürke nyomtatás (Grayscale Printing) jelölőnégyzetet a Fő (Main) lapon.

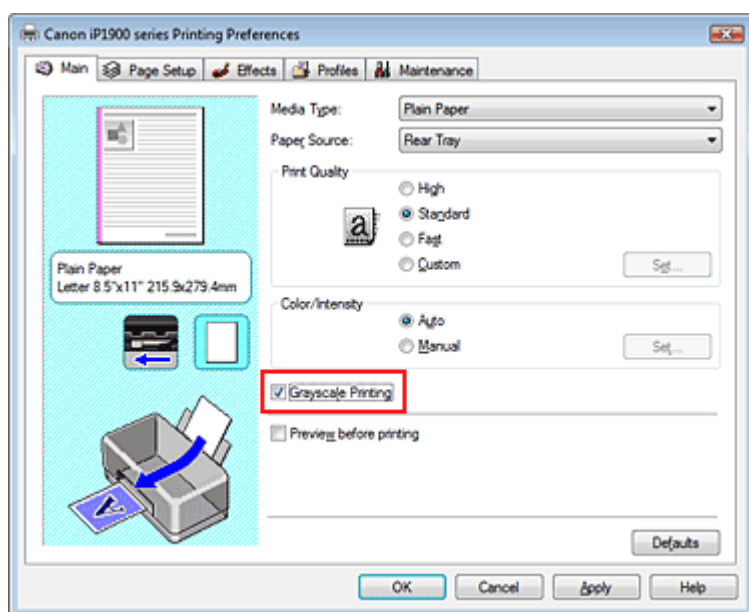

3. Fejezzük be a beállítást.

Kattintsunk az OK gombra.

A nyomtatáskor a színes dokumentum szürkeárnyaltos adattá lesz alakítva. Lehetővé teszi színes dokumentum egyszínű nyomtatását.

### Fontos

- Ha be van jelölve a Szürke nyomtatás (Grayscale Printing) négyzet, az illesztő a képadatokat sRGB adatként dolgozza fel. Ebben az esetben a kinyomtatott színek különbözhetnek az eredeti színektől. Ha a szürke nyomtatás segítségével Adobe RGB adatokat nyomtatunk, alakítsuk át előbb azokat egy alkalmazással sRGB adatokká.

### Megjegyzés

- A Szürke nyomtatás (Grayscale Printing) során a nyomtató a színes tintákat is használhatja, csakúgy, mint a fekete tintát.

## Bővített felhasználói kézikönyv

Bővített felhasználói kézikönyv > Számítógépről való nyomtatás > Nyomtatás más alkalmazásból > A nyomtatási minőség módosítása és a képadatok javítása > A színekorrekció megadása

### A színekorrekció megadása

Ezzel a funkcióval megadjuk a nyomtatandó dokumentum típusának megfelelő színekorrekciós módszert. Általában a nyomtatóillesztő a Canon Digital Photo Color segítségével állítja be a színeket úgy, hogy az adatok olyan színárnyalatokkal kerüljenek kinyomtatásra, melyek a legtöbb ember számára megfelelőek. Ez az eljárás az sRGB adatok számára megfelelő.

Ha az sRGB vagy az Adobe RGB adatok színtereinek hatékony felhasználása mellett szeretnénk nyomtatni, válasszuk az ICM lehetőséget. Ha az ICC-profil meghatározásához az alkalmazói szoftvert szeretnénk használni, válasszuk a Nincs (None) lehetőséget.

A színekorrekció beállításának folyamata a következő:

1. Nyissuk meg a **nyomtatóillesztő beállító ablakát**.
2. Válasszuk ki a **kézi színbeállítást**.

Válasszuk a Fő (Main) lap Szín/intenzitás (Color/Intensity) beállításánál a Kézi (Manual) értéket, majd kattintsunk a Beállítás... (Set...) parancsra.

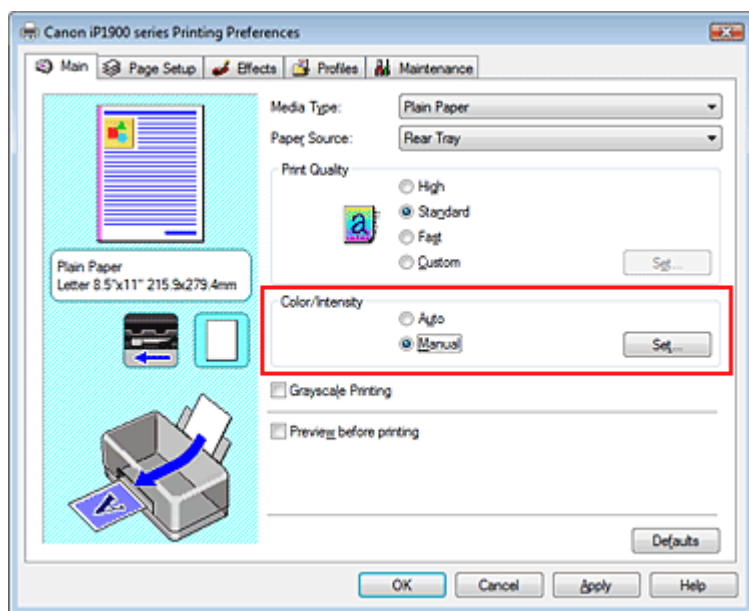

Megnyílik a Kézi színbeállítás (Manual Color Adjustment) párbeszédpanel.

3. Válasszuk ki a **színekorrekciót**.

Kattintsunk az Egyeztetés (Matching) fülre, és válasszuk ki a Színekorrekció (Color Correction) céljainknak megfelelő értékét a következők közül, majd kattintsunk az OK gombra.

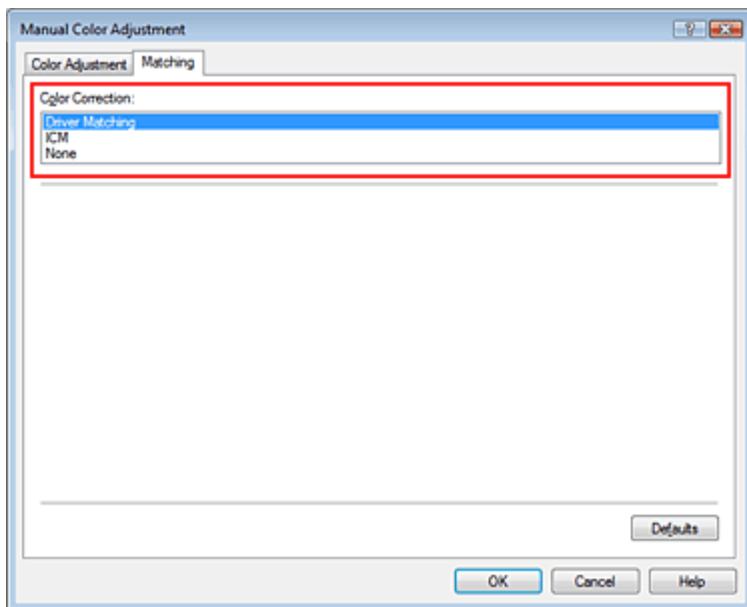

### Illesztő egyeztetés

A Canon Digital Photo Color segítségével az adatokat olyan színárnyalatokkal tudjuk kinyomtatni, melyek a legtöbb ember számára megfelelőek.

A Színkorrekció alapértelmezett értéke az Illesztő egyeztetés (Driver Matching).

### ICM

Az sRGB vagy az Adobe RGB adatok színtereinek hatékony használatával tudunk nyomtatni.

### Nincs

A nyomtatóillesztő nem végez színbeállítást. Akkor válasszuk ezt a beállítást, ha az adatok nyomtatásához egy külön létrehozott profilt, vagy speciális Canon papírhoz egy alkalmazói szoftverben lévő profilt akarunk megadni.

## 4. Fejezzük be a beállítást.

Kattintsunk a Fő (Main) lapon az OK gombra.

Nyomtatáskor a dokumentum a beállított színbeállítási módszerrel kerül kinyomtatásra.

### Fontos

- Ha az alkalmazói szoftverben az ICM le van tiltva, akkor a Színkorrekció (Color Correction) beállításnál az ICM nem érhető el, és a nyomtató nem biztos, hogy megfelelően fogja a képadatokat kinyomtatni.
- Ha a Fő (Main) lapon be van jelölve a Szürke nyomtatás (Grayscale Printing) jelölőnégyzet, a Színkorrekció (Color Correction) szürke lesz, s nem lesz elérhető.

### Kapcsolódó témakörök

- ➔ Képek optimális fotónyomtatása
- ➔ Színbeállítás a nyomtatóillesztő segítségével
- ➔ Nyomtatás az ICC-profilok segítségével



A lap tetejére ↑



## Bővített felhasználói kézikönyv

Bővített felhasználói kézikönyv > Számítógépről való nyomtatás > Nyomtatás más alkalmazásból > A nyomtatási minőség módosítása és a képadatok javítása > A színekorrekció megadása > Képek optimális fotónyomtatás

### Képek optimális fotónyomtatása

Amikor digitális fényképezőgéppel készített fényképeket nyomtatunk, többször azt érezzük, hogy a nyomtatott színek tónusai különböznek a tényleges kép, illetve a képernyőn megjelenő kép színárnyalataitól.

Ahhoz, hogy a nyomtatási eredmény a legjobban megközelítse a kívánt színárnyalatokat, olyan nyomtatási módot kell választanunk, mely a legjobban illeszkedik a használt szoftveralkalmazáshoz vagy a céljainkhoz.

#### Színkezelés

A digitális fényképezőgépek, a lapolvasók, a monitorok és a nyomtatók eltérő módon kezelik a színeket. A színkezelés (színegyeztetés) egy olyan eljárás, mely általános szintéreként kezel eszközfüggő „színeket”. A Windows esetében az „ICM-nek” nevezett színkezelés be van építve az operációs rendszerbe.

Általános szintéreként széles körben használatos az sRGB és az Adobe RGB. Az Adobe RGB szélesebb színtérrel rendelkezik, mint az sRGB.

Az ICC-profilok átalakítják az eszközfüggő „színeket” egy általános szintérré.

Egy ICC-profil használatával és színkezelés végrehajtásával, kinyerhetjük egy képadat színterét azon színreprodukáló területen belül, melyet a nyomtató ki tud fejezni.

#### A képadathoz illeszkedő nyomtatási mód kiválasztása

Az ajánlott nyomtatási módszer függ a képadatok vagy a használni kívánt alkalmazói szoftver színterétől (Adobe RGB vagy sRGB). Két tipikus nyomtatási módszer van. Ellenőrizzük a képadatok vagy a használni kívánt alkalmazói szoftver színterét (Adobe RGB vagy sRGB), majd válasszuk ki azt a nyomtatási módszert, mely illeszkedik céljainkhoz.

- **Nyomtatás a Canon Digital Photo Color segítségével**

Céladatok: sRGB adatok

Nyomtatási mód: [Színbeállítás a nyomtatóillesztő segítségével](#)

- **Nyomtatás az adatok színterének hatékony használatával**

Céladatok: Adobe RGB adatok vagy sRGB adatok

Alkalmazói szoftver: ICC-profil megadható vagy nem adható meg.

Nyomtatási mód: [Nyomtatás az ICC-profilok segítségével](#)



[A lap tetejére ↑](#)

## Bővített felhasználói kézikönyv

Bővített felhasználói kézikönyv > Számítógépről való nyomtatás > Nyomtatás más alkalmazásból > A nyomtatási minőség módosítása és a képatatok javítása > A színekorrekció megadása > Színbeállítás a nyomtatóillesztő segítségével

## Színbeállítás a nyomtatóillesztő segítségével

Beállíthatjuk úgy a nyomtatóillesztő színekorrekciós funkcióját, hogy az sRGB adatok olyan színárnyalatokkal kerüljenek kinyomtatásra, melyek a legtöbb ember számára megfelelőek (a Canon Digital Photo Color segítségével).

A nyomtatóillesztő színbeállításának folyamata a következőképpen használható:

1. Nyissuk meg a **nyomtatóillesztő beállító ablakát**.
2. Válasszuk ki a **hordozó típusát**.

Válasszuk a Fő (Main) lap Hordozótípus (Media Type) listájából a nyomtatóba betöltött papír típusát.

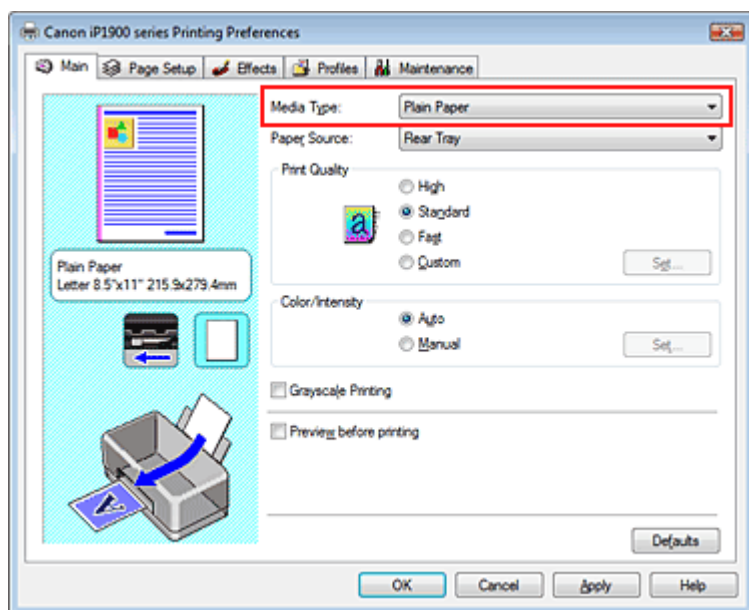

3. Válasszuk ki a **nyomtatás minőségét**.

Válasszuk ki a Nagy (High), a Normál (Standard) vagy a Gyors (Fast) Nyomtatási minőség (Print Quality) értéket.

4. Válasszuk ki a **kézi színbeállítást**.

Válasszuk ki a Kézi (Manual) értéket a Szín/intenzitás (Color/Intensity) beállításnál, és kattintsunk a Beállítás... (Set...) parancsra.

Megnyílik a Kézi színbeállítás (Manual Color Adjustment) párbeszédpanel.

5. Válasszuk ki a **színekorrekciót**.

Kattintsunk az Egyeztetés (Matching) fülre, és válasszuk az Illesztő egyeztetés (Driver Matching) értéket a Színekorrekció (Color Correction) beállításnál.

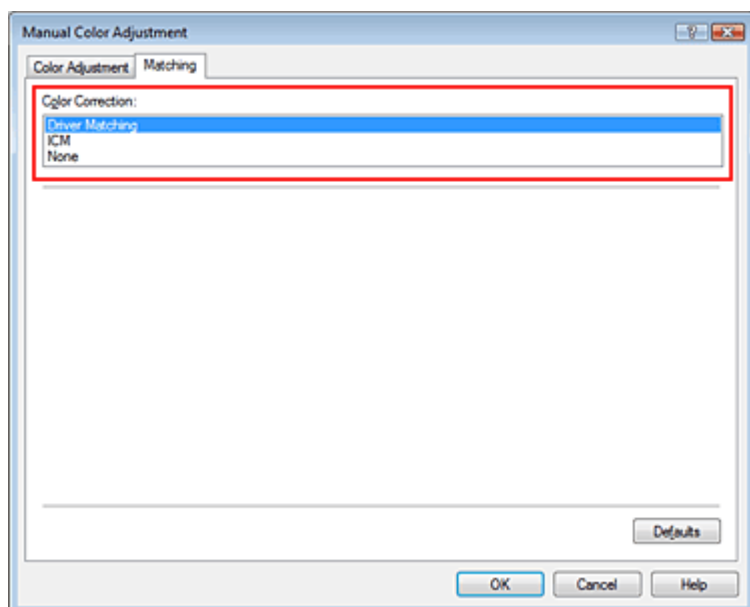

## 6. Állítsuk be a többi elemet.

Szükség esetén kattintsunk a Színigazítás (Color Adjustment) fülre, és állítsuk be a Ciánkék (Cyan), a Bíbor (Magenta) és a Sárga (Yellow) színegyensúlyát, és állítsuk be a Fényesség (Brightness), az Intenzitás (Intensity) és a Kontraszt (Contrast) opciót, majd kattintsunk az OK gombra.

## 7. Fejezzük be a beállítást.

Kattintsunk a Fő (Main) lapon az OK gombra.

Ha végrehajtjuk a nyomtatást, a nyomtatóillesztő az adatok nyomtatásakor állítja be a színeket.

### Kapcsolódó témakörök

- ➔ A nyomtatási minőség és a féltónus módszer kombinációjának kiválasztása
- ➔ A színkorrekció megadása
- ➔ A színegyensúly beállítása
- ➔ A fényesség beállítása
- ➔ Az intenzitás beállítása
- ➔ A kontraszt beállítása



[A lap tetejére ↑](#)

## Bővített felhasználói kézikönyv

Bővített felhasználói kézikönyv > Számítógépről való nyomtatás > Nyomtatás más alkalmazásból > A nyomtatási minőség módosítása és a képadatok javítása > A színkorrekció megadása > Nyomtatás az ICC-profilok segítségével

## Nyomtatás az ICC-profilok segítségével

Ha a képnek egy adott ICC-profilja van, nyomtatáskor hatékonyan használhatjuk a kép színterét (Adobe RGB vagy sRGB).

A nyomtatóillesztő beállításának eljárása függ a használt alkalmazói szoftvertől.

### Képek nyomtatása olyan alkalmazói szoftverből, mely meg tud határozni egy ICC-profil

Ha az Adobe Photoshop, a Canon Digital Photo Professional vagy más olyan alkalmazói szoftvert használunk, mely lehetővé teszi egy ICC-profil megadását, az adatok nyomtatásánál használhatjuk a Windows színkezelő rendszerét (ICM). A képadat ICC-profiljában megadott színtér hatékony használatával kinyomtathatjuk az alkalmazói szoftver szerkesztő és retusáló lehetőségeinek eredményeit.

Ezen nyomtatási módszer használatához először egy alkalmazói szoftvert kell használnunk, mellyel meghatározhatunk egy ICC-profil a képadatban. Egy ICC-profil alkalmazói szoftverben történő meghatározásának instrukcióit a felhasznált alkalmazói szoftver kézikönyvében találhatjuk meg.

#### 1. Nyissuk meg a nyomtatóillesztő beállító ablakát.

#### 2. Válasszuk ki a hordozó típusát.

Válasszuk a Fő (Main) lap Hordozótípus (Media Type) listájából a nyomtatóba betöltött papír típusát.

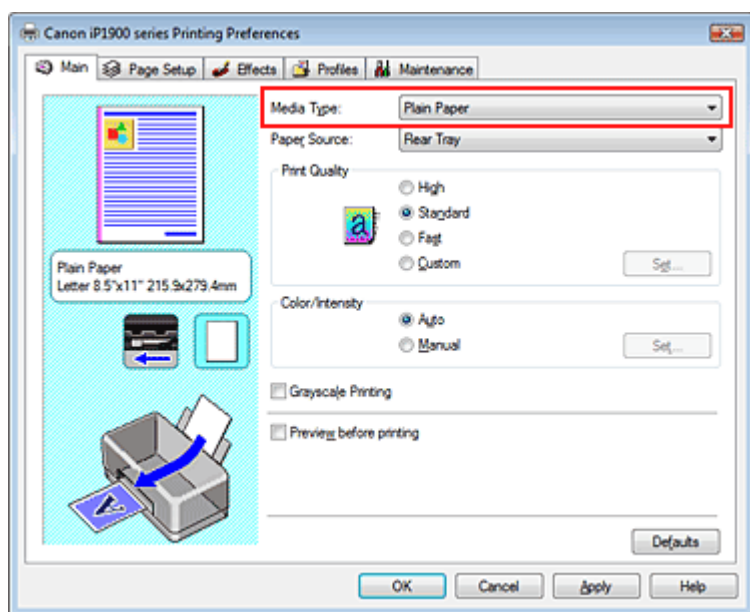

#### 3. Válasszuk ki a nyomtatás minőségét.

Válasszuk ki a Nagy (High), a Normál (Standard) vagy a Gyors (Fast) Nyomtatási minőség (Print Quality) értéket.

#### 4. Válasszuk ki a kézi színbeállítást.

Válasszuk ki a Kézi (Manual) értéket a Szín/intenzitás (Color/Intensity) beállításnál, és kattintsunk a Beállítás... (Set...) parancsra.

Megnyílik a Kézi színbeállítás (Manual Color Adjustment) párbeszédpanel.

#### 5. Válasszuk ki a színkorrekciót.

Kattintsunk az Egyeztetés (Matching) fülre, és válasszuk az ICM értéket a Színkorrekció (Color Correction) beállításnál.

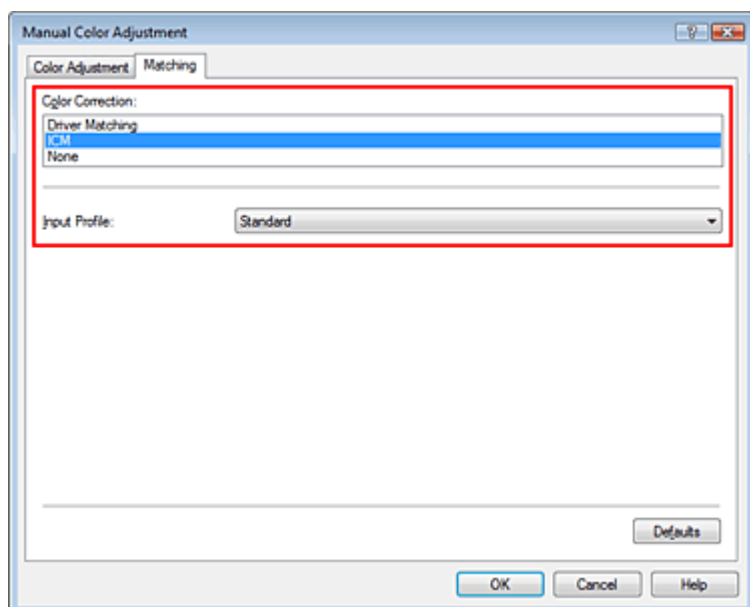

## 6. Állítsuk be a többi elemet.

Szükség esetén kattintsunk a Színigazítás (Color Adjustment) fülre, és állítsuk be a Ciánkék (Cyan), a Bíbor (Magenta) és a Sárga (Yellow) színegyensúlyát, és állítsuk be a Fényesség (Brightness), az Intenzitás (Intensity) és a Kontraszt (Contrast) opciót, majd kattintsunk az OK gombra.

## 7. Fejezzük be a beállítást.

Kattintsunk a Fő (Main) lapon az OK gombra.  
Nyomtatáskor a nyomtató a képadat színterét használja.

### Fontos

- Ha egy külön létrehozott profil vagy speciális Canon papírhoz egy alkalmazói szoftverben lévő profil megadásával akarunk egy képet nyomtatni, a nyomtatóillesztő Színkorrekció (Color Correction) menüjéből válasszuk a Nincs (None) pontot.

## **Képek nyomtatása olyan alkalmazói szoftverből, mely nem tud meghatározni ICC-profilokat**

Ha olyan alkalmazói szoftverből nyomtatunk, mely nem tud meghatározni ICC-profilokat, határozzuk meg az ICC-profil a nyomtatóillesztő beállításában, majd nyomtassuk ki az adatokat. Ha Adobe RGB adatokat nyomtatunk, kinyomtathatjuk azokat az Adobe RGB színtér segítségével még akkor is, ha az alkalmazói szoftver nem támogatja az Adobe RGB-t.

### 1. Nyissuk meg a **nyomtatóillesztő beállító ablakát**.

### 2. Válasszuk ki a hordozó típusát.

Válasszuk a Fő (Main) lap Hordozótípus (Media Type) listájából a nyomtatóba betöltött papír típusát.

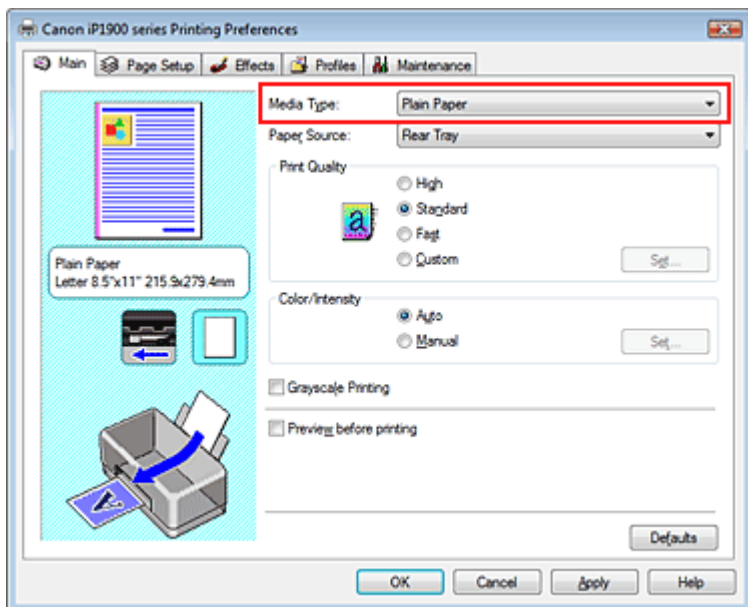

### 3. Válasszuk ki a nyomtatás minőségét.

Válasszuk ki a Nagy (High), a Normál (Standard) vagy a Gyors (Fast) Nyomtatási minőség (Print Quality) értéket.

### 4. Válasszuk ki a kézi színbeállítást.

Válasszuk ki a Kézi (Manual) értéket a Szín/intenzitás (Color/Intensity) beállításnál, és kattintsunk a Beállítás... (Set...) parancsra.

Megjelenik a Kézi színbeállítás (Manual Color Adjustment) párbeszédpanel.

### 5. Válasszuk ki a színkorrekciót.

Kattintsunk az Egyeztetés (Matching) fülre, és válasszuk az ICM értéket a Színkorrekció (Color Correction) beállításnál.

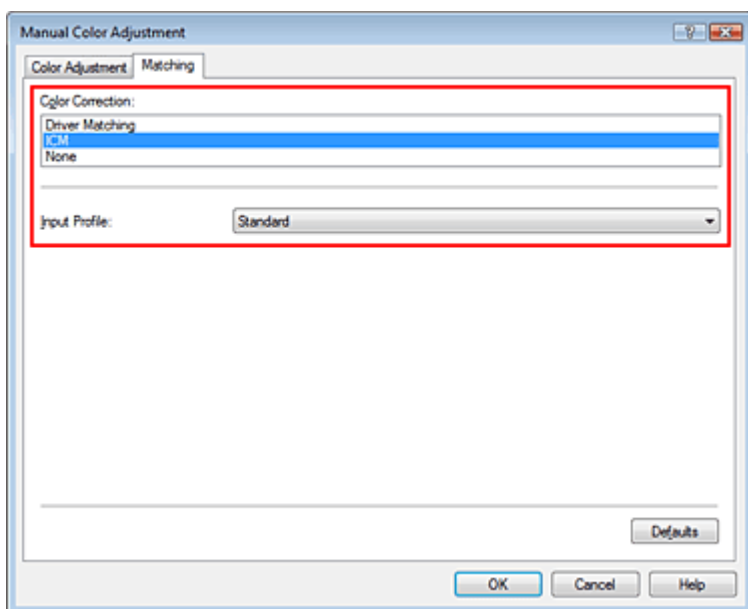

### 6. Válasszuk ki a bemeneti profilt.

Válasszunk egy olyan Bemeneti profil (Input Profile) értéket, mely illeszkedik a képadat színteréhez.

- **sRGB adatok vagy ICC-profil nélküli adatok esetén:**

Válasszuk a Normál (Standard) értéket.

- **Adobe RGB adatok esetén:**

Válasszuk az Adobe RGB (1998) értéket.

#### Fontos

- Ha az alkalmazói szoftver meghatároz egy bemeneti profilt, akkor a nyomtatóillesztőben

megadott bemeneti profil beállítások nem lesznek érvényesek.

- Ha nincs telepítve ICC-profil a számítógépre, az Adobe RGB (1998) nem jelenik meg. Az ICC-profilokat a nyomtatóhoz mellékelt [Setup CD-ROM/Telepítés CD-ROM] segítségével telepíthetjük.

## 7. Állítsuk be a többi elemet.

Szükség esetén kattintsunk a Színigazítás (Color Adjustment) fülre, és állítsuk be a Ciánkék (Cyan), a Bíbor (Magenta) és a Sárga (Yellow) színegyensúlyát, és állítsuk be a Fényesség (Brightness), az Intenzitás (Intensity) és a Kontraszt (Contrast) opciót, majd kattintsunk az OK gombra.

## 8. Fejezzük be a beállítást.

Kattintsunk a Fő (Main) lapon az OK gombra.

Nyomtatáskor az adatok a kiválasztott képadat színterével lesznek kinyomtatva.

### Kapcsolódó témakörök

- ➡ A nyomtatási minőség és a féltónus módszer kombinációjának kiválasztása
- ➡ A színkorrekció megadása
- ➡ A színegyensúly beállítása
- ➡ A fényesség beállítása
- ➡ Az intenzitás beállítása
- ➡ A kontraszt beállítása



A lap tetejére ↑

## Bővített felhasználói kézikönyv

Bővített felhasználói kézikönyv > Számítógépről való nyomtatás > Nyomtatás más alkalmazásból > A nyomtatási minőség módosítása és a képatatok javítása > A színegyensúly beállítása

### A színegyensúly beállítása

A nyomtatás során beállíthatjuk a színek árnyalatát.

Ez a funkció egészében megváltoztatja a dokumentum színegyensúlyát, mert a kimenetet az egyes színek tintaarányainak módosításával állítja be. Ha jelentősen kívánjuk módosítani a színegyensúlyt, használjuk a szoftveralkalmazást. A nyomtatóillesztőt csak akkor használjuk, ha a színegyensúlyt csupán kissé kívánjuk módosítani.

A következő minta azt az esetet mutatja, amikor kiemeltük a ciánkék, és tompítottuk a sárga színt, egységessé téve ezáltal a színek általános megjelenését.



Nincs beállítás



A színegyensúly módosítása után

A színegyensúly beállításának folyamata a következő:

1. Nyissuk meg a **nyomtatóillesztő beállító ablakát**.
2. Válasszuk ki a **kézi színbeállítást**.

Válasszuk a Fő (Main) lap Szín/intenzitás (Color/Intensity) beállításánál a Kézi (Manual) értéket, majd kattintsunk a Beállítás... (Set...) parancsra.

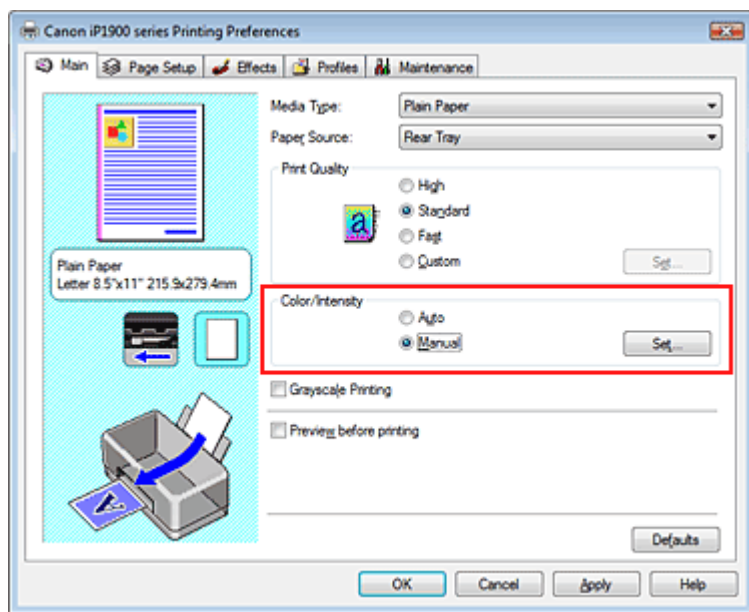

Megnyílik a Kézi színbeállítás (Manual Color Adjustment) párbeszédpanel.

3. Állítsuk be a színegyensúlyt.

Külön csúszka van a Ciánkék (Cyan), a Bíbor (Magenta) és a Sárga (Yellow) szín számára. A megfelelő csúszkák jobbra történő mozgatásával a színek erőteljesebbek lesznek, a balra történő mozgatással pedig halványabbak. Például, ha a ciánkék gyengébb lesz, a vörös erősebbé válik. Akár egy értéket is beírhatunk a csúszkához. Az érték -50 és 50 között lehet.

Az egyes színek beállítása után kattintsunk az OK gombra.



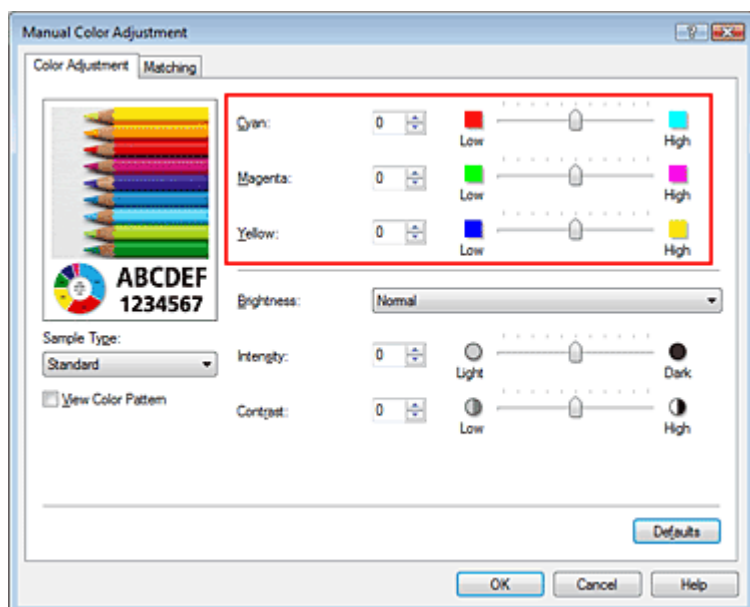

#### 4. Fejezzük be a beállítást.

Kattintsunk a Fő (Main) lapon az OK gombra.

Nyomatáskor a dokumentum a beállított színegyensúllyal kerül kinyomtatásra.

#### Fontos

- Ha a Fő (Main) lapon be van jelölve a Szürke nyomtatás (Grayscale Printing) jelölőnégyzet, a Ciánkék (Cyan), a Bíbor (Magenta) és a Sárga (Yellow) lehetőség szürke, és nem érhető el.

#### Kapcsolódó témakörök

- ➔ A nyomtatási minőség és a féltónus módszer kombinációjának kiválasztása
- ➔ A színekorrekció megadása
- ➔ A fényesség beállítása
- ➔ Az intenzitás beállítása
- ➔ A kontraszt beállítása

[A lap tetejére ↑](#)

## Bővített felhasználói kézikönyv

Bővített felhasználói kézikönyv > Számítógépről való nyomtatás > Nyomtatás más alkalmazásból > A nyomtatási minőség módosítása és a képatatok javítása > A fényesség beállítása

### A fényesség beállítása

Nyomtatáskor módosíthatjuk a kép általános világosságát.

Ez a funkció nem módosítja a tiszta fehéret és a tiszta feketét, csak a köztes színek világosságára van hatással.

Az alábbi minta olyan nyomtatás eredményét mutatja, amelynek során módosítottuk a Fényesség beállítást.



A Világos (Light) érték esetén A Normál (Normal) érték esetén A Sötét (Dark) érték esetén

A világosság beállításának folyamata a következő:

**1.** Nyissuk meg a **nyomtatóillesztő beállító ablakát**.

**2.** Válasszuk ki a kézi színbeállítást.

Válasszuk a Fő (Main) lap Szín/intenzitás (Color/Intensity) beállításánál a Kézi (Manual) értéket, majd kattintsunk a Beállítás... (Set...) parancsra.

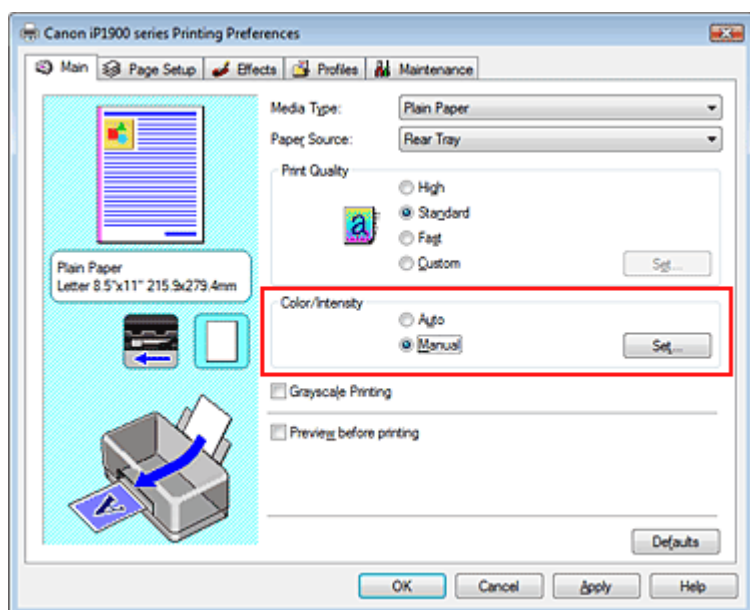

Megnyílik a Kézi színbeállítás (Manual Color Adjustment) párbeszédpanel.

**3.** Adjuk meg a világosságot.

Válasszuk ki a Világos (Light), a Normál (Normal) vagy a Sötét (Dark) értéket a Fényesség (Brightness) beállításnál, és kattintsunk az OK gombra.

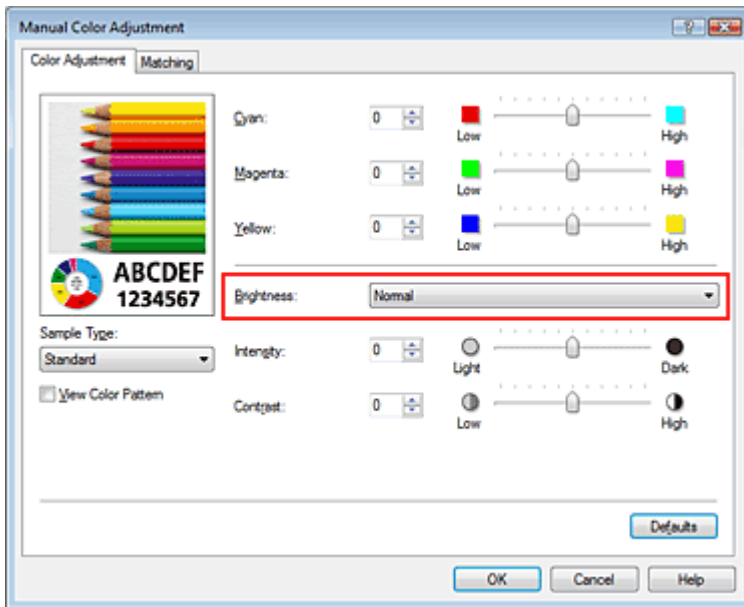

#### 4. Fejezzük be a beállítást.

Kattintsunk a Fő (Main) lapon az OK gombra.

Nyomatáskor a dokumentum a beállított fényességgel kerül kinyomtatásra.

#### Kapcsolódó témakörök

- ➔ A nyomtatási minőség és a féltónus módszer kombinációjának kiválasztása
- ➔ A színkorrekció megadása
- ➔ A színegyensúly beállítása
- ➔ Az intenzitás beállítása
- ➔ A kontraszt beállítása

[A lap tetejére ↑](#)

## Bővített felhasználói kézikönyv

Bővített felhasználói kézikönyv > Számítógépről való nyomtatás > Nyomtatás más alkalmazásból > A nyomtatási minőség módosítása és a képadatok javítása > Az intenzitás beállítása

### Az intenzitás beállítása

Ezzel a funkcióval gyengíthetjük (világosíthatjuk) vagy erősíthetjük (sötétíthetjük) a nyomtatás során a képadat színeinek általános megjelenését.

Ha a nyomtatást éleesebbé akarjuk tenni, erősíteni kell a színeket.

A következő minta azt az esetet mutatja, amikor az intenzitást növeltük, így a kép nyomtatásakor a színek intenzívebbé váltak.



Nincs beállítás

Nagyobb Intenzitás

Az intenzitás beállításának folyamata a következő:

1. Nyissuk meg a **nyomatóillesztő beállító ablakát**.
2. Válasszuk ki a kézi színbeállítást.

Válasszuk a Fő (Main) lap Szín/intenzitás (Color/Intensity) beállításánál a Kézi (Manual) értéket, majd kattintsunk a Beállítás... (Set...) parancsra.

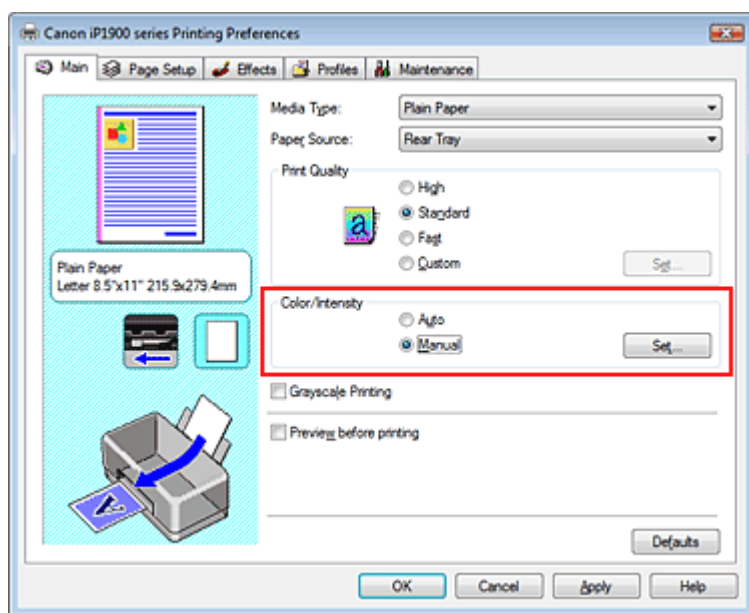

Megnyílik a Kézi színbeállítás (Manual Color Adjustment) párbeszédpanel.

3. Állítsuk be az intenzitást.

Az Intenzitás (Intensity) csúszka jobbra mozgatása erősíti (sötétíti) a színeket. A csúszka balra mozgatása gyengíti (világosítja) a színeket.

Akár egy értéket is beírhatunk a csúszkához. Az érték -50 és 50 között lehet.

Az egyes színek beállítása után kattintsunk az OK gombra.

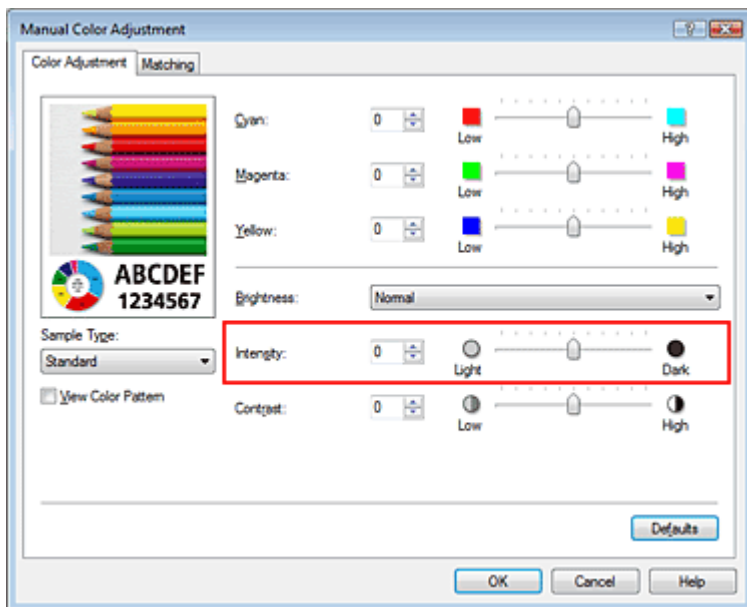

### Fontos

- A csúszkát fokozatosan állítsuk.

#### 4. Fejezzük be a beállítást.

Kattintsunk a Fő (Main) lapon az OK gombra.

Nyomatáskor a dokumentum a beállított intenzitással kerül kinyomtatásra.

#### Kapcsolódó témakörök

- ➔ A nyomtatási minőség és a féltónus módszer kombinációjának kiválasztása
- ➔ A színkorrekció megadása
- ➔ A színegyensúly beállítása
- ➔ A fényesség beállítása
- ➔ A kontraszt beállítása

[A lap tetejére ↑](#)

## Bővített felhasználói kézikönyv

Bővített felhasználói kézikönyv > Számítógépről való nyomtatás > Nyomtatás más alkalmazásból > A nyomtatási minőség módosítása és a képadatok javítása > A kontraszt beállítása

### A kontraszt beállítása

A kép kontrasztja beállítható a nyomtatás közben.

Ha a kép világos és sötét részei közötti különbséget erősebbé, kiemeltebbé kívánjuk tenni, növeljük meg a kontrasztot. Másrésztől, ha a kép világos és sötét részei közötti különbséget gyengébbé, kevésbé kiemeltté kívánjuk tenni, növeljük meg a kontrasztot.



Nincs beállítás

Módosítsuk a kontrasztot

A kontraszt beállításának folyamata a következő:

**1.** Nyissuk meg a **nyomtatóillesztő beállító ablakát**.

**2.** Válasszuk ki a kézi színbeállítást.

Válasszuk a Fő (Main) lap Szín/intenzitás (Color/Intensity) beállításánál a Kézi (Manual) értéket, majd kattintsunk a Beállítás... (Set...) parancsra.

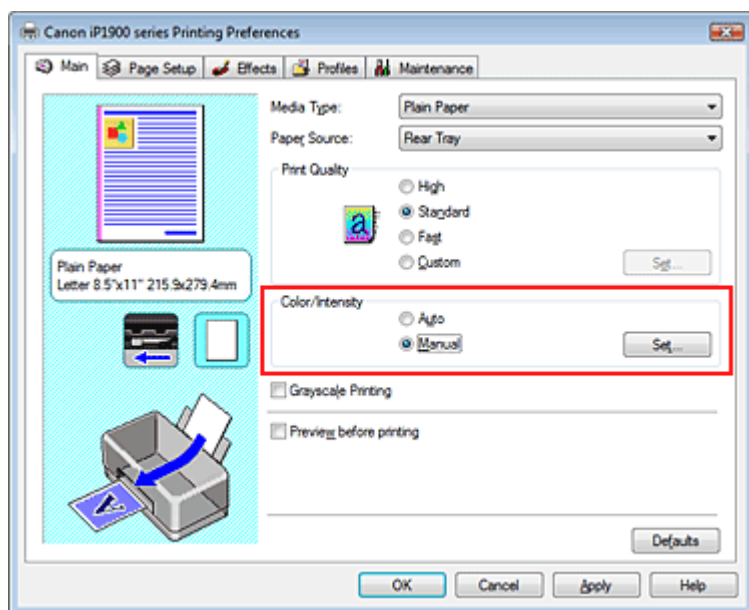

Megnyílik a Kézi színbeállítás (Manual Color Adjustment) párbeszédpanel.

**3.** Módosítsuk a kontrasztot.

A Kontraszt (Contrast) csúszka jobbra húzásával növekszik, balra húzásával csökken a kontraszt. Akár egy érték is beírhatunk a csúszkához. Az érték -50 és 50 között lehet.

Az egyes színek beállítása után kattintsunk az OK gombra.

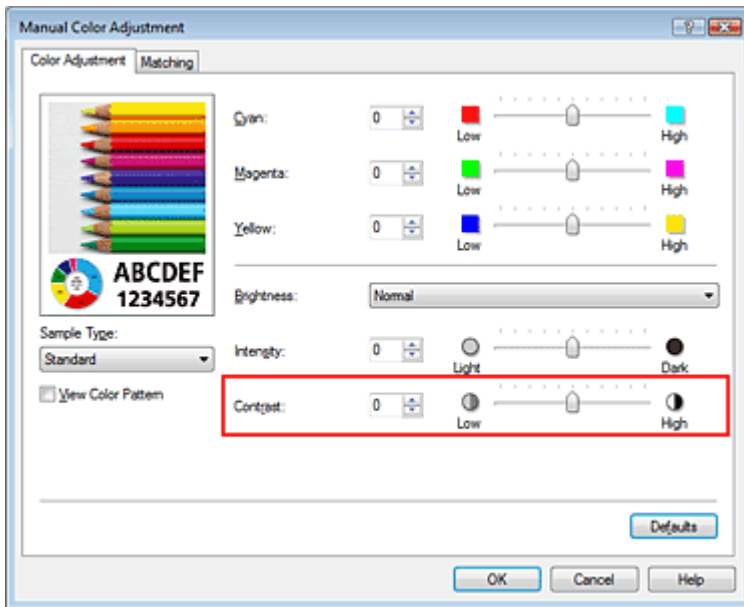

#### 4. Fejezzük be a beállítást.

Kattintsunk a Fő (Main) lapon az OK gombra.

Nyomatáskor a dokumentum a beállított kontraszttal kerül kinyomtatásra.

#### Kapcsolódó témakörök

- ➔ A nyomtatási minőség és a féltónus módszer kombinációjának kiválasztása
- ➔ A színkorrekció megadása
- ➔ A színegyensúly beállítása
- ➔ A fényesség beállítása
- ➔ Az intenzitás beállítása

[A lap tetejére ↑](#)

## Bővített felhasználói kézikönyv

Bővített felhasználói kézikönyv > Számítógépről való nyomtatás > Nyomtatás más alkalmazásból > A nyomtatási minőség módosítása és a képadatok javítása > Illusztráció szimulálása

### Illusztráció szimulálása

Az Illusztráció szimulálása (Simulate Illustration) funkció segítségével egy teljes színű vagy 256 színű képadatot kézzel rajzolt illusztrációként nyomtathatunk. E funkció használatával különböző hatásokkal láthatjuk el az eredeti profilt és színeket.



Az Illusztráció szimulálása (Simulate Illustration) funkció a következőképpen használható:

1. Nyissuk meg a **nyomatóillesztő beállító ablakát**.
2. Állítsuk be az Illusztráció szimulálása (Simulate Illustration) funkciót.

Jelöljük be az Illusztráció szimulálása (Simulate Illustration) jelölőnégyzetet a Hatások (Effects) lapon, és szükség esetén módosítsuk a Kontraszt (Contrast) értékét.

A csúszka jobbra húzásával világosíthatjuk, balra húzásával sötétíthetjük a képet.

Az aktuális beállítások a nyomtatóillesztő bal oldalán található Beállítások megtekintése ablakban láthatók.

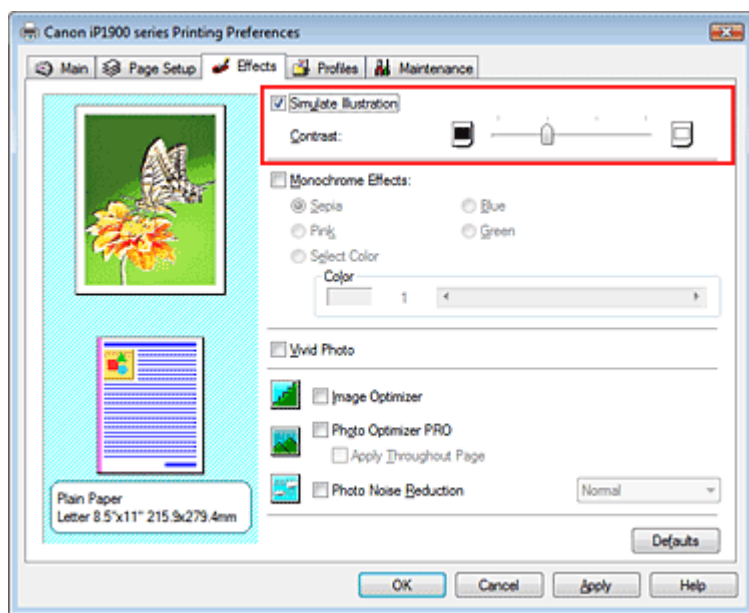

3. Fejezzük be a beállítást.

Kattintsunk az OK gombra.

Nyomtatáskor a kép úgy kerül kinyomtatásra, mintha kézzel lenne rajzolva.



## Bővített felhasználói kézikönyv

Bővített felhasználói kézikönyv > Számítógépről való nyomtatás > Nyomtatás más alkalmazásból > A nyomtatási minőség módosítása és a képadatok javítása > Képadatok egy színnel való reprezentálása

## Képadatok egy színnel való reprezentálása

Az Egyszínű hatások (Monochrome Effects) funkció használatával olyan hatásokat érhetünk el, mint például egy fotó szépia színezése.

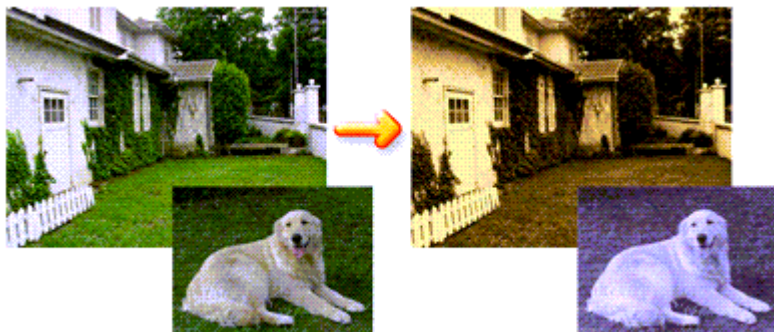

Az Egyszínű hatások (Monochrome Effects) funkció a következőképpen használható:

1. Nyissuk meg a **nyomtatóillesztő beállító ablakát**.
2. Állítsuk be az Egyszínű hatások (Monochrome Effects) funkciót.

Jelöljük be az Egyszínű hatások (Monochrome Effects) jelölőnégyzetet a Hatások (Effects) lapon, és válasszuk ki a kívánt színt.

Ha a Szín kiválasztása (Select Color) opciót használjuk, a Szín (Color) csúszka segítségével állíthatjuk be a kívánt színt.

Az aktuális beállítások a nyomtatóillesztő bal oldalán található Beállítások megtekintése ablakban láthatók.

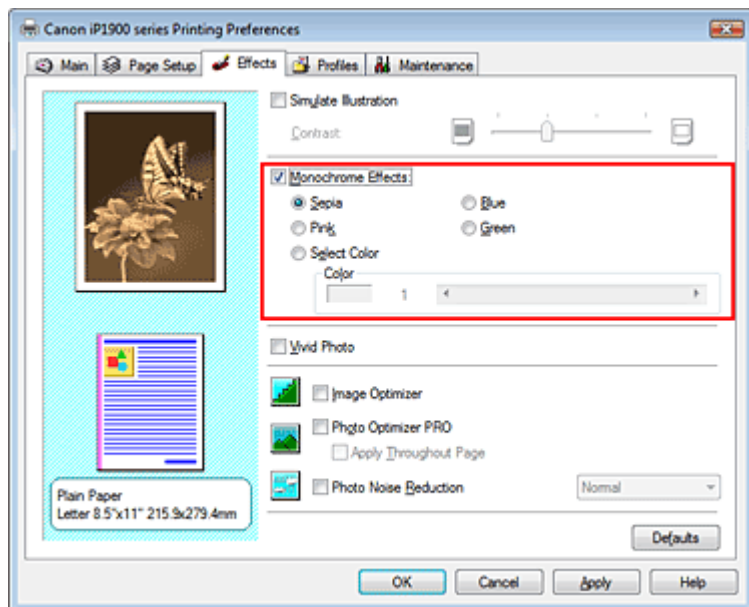

3. Fejezzük be a beállítást.

Kattintsunk az OK gombra.

A nyomtató egyetlen színnel fogja nyomtatni a képet.

### Fontos

- Ha a Fő (Main) lapon be van jelölve a Szürke nyomtatás (Grayscale Printing) jelölőnégyzet, az Egyszínű hatások (Monochrome Effects) lehetőség szürke lesz, és nem lesz elérhető.

## Bővített felhasználói kézikönyv

Bővített felhasználói kézikönyv > Számítógépről való nyomtatás > Nyomtatás más alkalmazásból > A nyomtatási minőség módosítása és a képadatok javítása > Kép megjelenítése élénk színekkel

### Kép megjelenítése élénk színekkel

A Vivid Photo funkció segítségével a képet élénk színekkel nyomtathatjuk ki.

A Vivid Photo figyelemre méltó jellemzője az, hogy élénk színekkel jeleníti meg a kép háttérében lévő elemeket, miközben megőrzi az emberek természetes bőrszínét. Ezzel a funkcióval elérhetjük, hogy az élénk színárnyalatok még élénkebbnek tűnjenek.

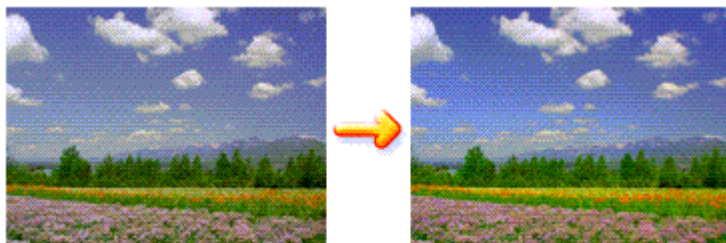

A Vivid Photo lehetőséget az alábbi módon használhatjuk:

1. Nyissuk meg a **nyomatóillesztő beállító ablakát**.
2. Állítsuk be a Vivid Photo funkciót.

Jelöljük be a Vivid Photo jelölőnégyzetet a Hatások (Effects) lapon.

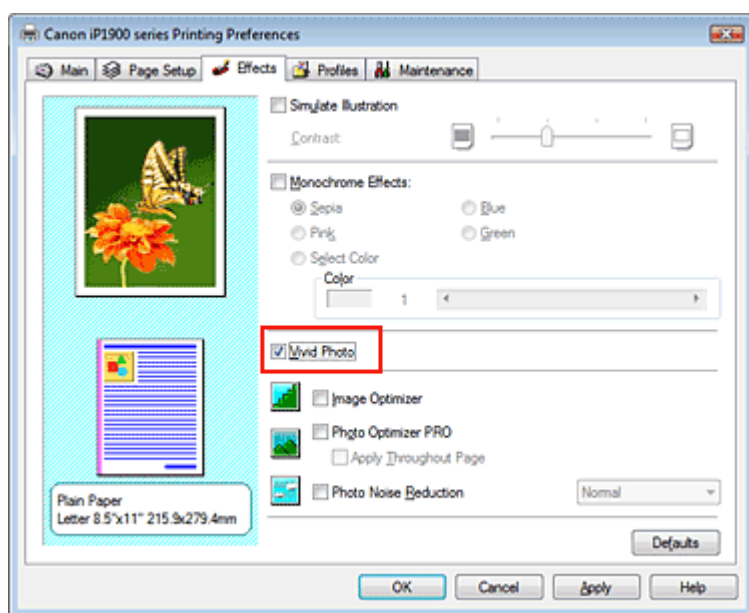

3. Fejezzük be a beállítást.

Kattintsunk az OK gombra.

A nyomtató élénk színekkel fogja nyomtatni a képet.

## Bővített felhasználói kézikönyv

Bővített felhasználói kézikönyv > Számítógépről való nyomtatás > Nyomtatás más alkalmazásból > A nyomtatási minőség módosítása és a képadatok javítása > Egyenetlen élek simítása

### Egyenetlen élek simítása

Az Image Optimizer segítségével kisimíthatjuk a grafika vagy a fotó nagyítás miatt egyenetlenné vált éleit. Ez a funkció különösen hasznos lehet még weblapokon lévő kis felbontású képek nyomtatásánál is.

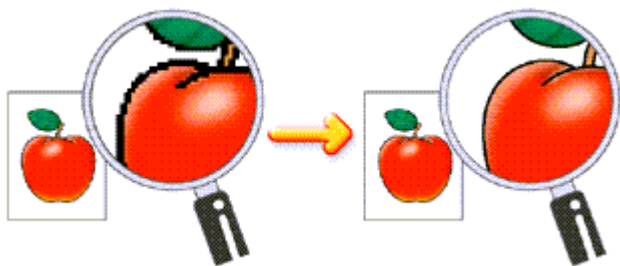

Az Image Optimizer használatához tegyük a következőket:

**1.** Nyissuk meg a **nyomtatóillesztő beállító ablakát**.

**2.** Kapcsoljuk be az Image Optimizer funkciót.

Jelöljük be az Image Optimizer jelölőnégyzetet a Hatások (Effects) lapon.

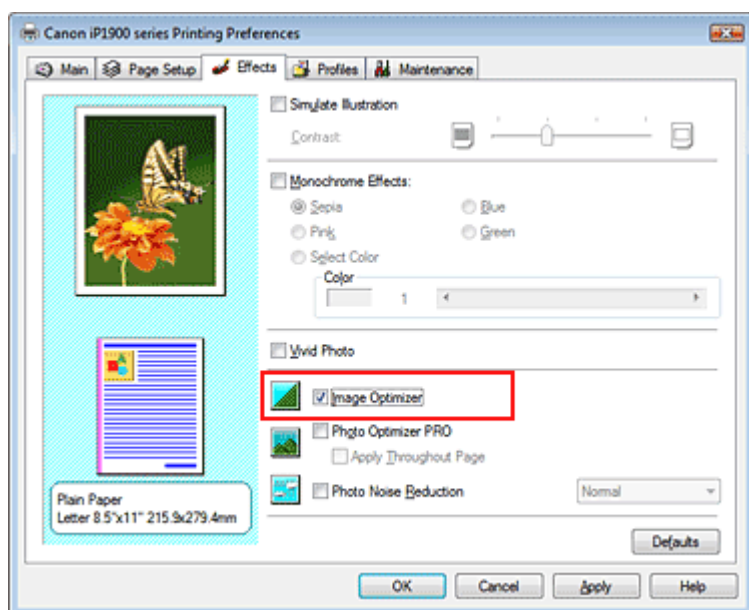

**3.** Fejezzük be a beállítást.

Kattintsunk az OK gombra.

Nyomtatáskor a grafikák és fényképek egyenetlen élei ki lesznek simítva.

#### **Megjegyzés**

- Az alkalmazói szoftvertől és a kép felbontásától függően az Image Optimizer funkciónak esetleg nem lesz érzékelhető hatása.
- Az Image Optimizer használatával a nyomtatás több időt vehet igénybe.

## Bővített felhasználói kézikönyv

Bővített felhasználói kézikönyv > Számítógépről való nyomtatás > Nyomtatás más alkalmazásból > A nyomtatási minőség módosítása és a képadatok javítása > Színtulajdonságok módosítása a színezés javítása érdekében

## Színtulajdonságok módosítása a színezés javításához

A Photo Optimizer PRO funkció segítségével javíthatjuk a digitális fényképezőgéppel vagy lapolvasóval készült képek színeit. E funkció speciálisan a színeltolódásból, alulexponálásból vagy túlexponálásból származó hibák kompenzálására szolgál.

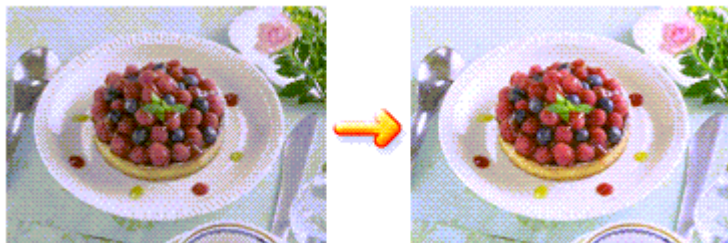

A Photo Optimizer PRO használatához tegyük a következőket:

1. Nyissuk meg a **nyomatóillesztő beállító ablakát**.
2. Állítsuk be az **automatikus fénykép módot**.

Jelöljük be a Photo Optimizer PRO jelölőnégyzetet a **Hatások (Effects)** lapon.

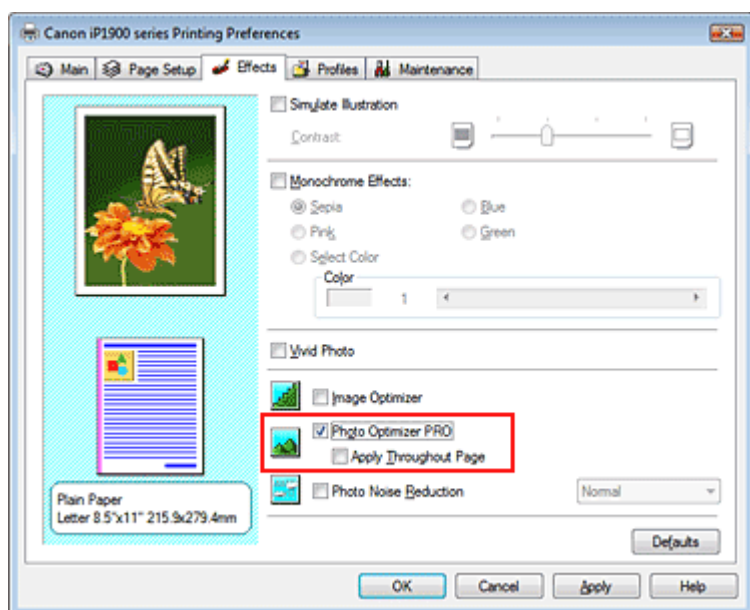

Általában nincs szükség az Alkalmazás teljes oldalon (Apply Throughout Page) négyzet bejelölésére.

Az oldalakon lévő képek optimalizálása képről-képre történik.

### Megjegyzés

- Akkor jelöljük be az Alkalmazás teljes oldalon (Apply Throughout Page) négyzetet, ha a nyomtatandó képet alakítottuk, például vágtuk vagy forgattuk. Ebben az esetben a teljes oldal egyetlen optimalizálandó képként lesz kezelve.

3. Fejezzük be a beállítást.

Kattintsunk az OK gombra.

Nyomtatáskor a képek színkompenzációval kerülnek kinyomtatásra.

### Fontos

- A Photo Optimizer PRO funkció nem működik, ha:
  - A Bélyegző/Háttér (Stamp/Background) párbeszédpanel Oldalbeállítás (Page Setup) lapján a Háttér (Background) be van jelölve.

- A Bélyegző/Háttér (Stamp/Background) párbeszédpanel Oldalbeállítás (Page Setup) lapján a Bélyegző beállítása... (Define Stamp...) ki van választva, és egy bitképes bélyegző van beállítva.



#### Megjegyzés

- A képtől függően, a Photo Optimizer PRO eljárásnak esetleg nem lesz látványos hatása.

[A lap tetejére ↑](#)

## Bővített felhasználói kézikönyv

Bővített felhasználói kézikönyv > Számítógépről való nyomtatás > Nyomtatás más alkalmazásból > A nyomtatási minőség módosítása és a képadatok javítása > A fotózaj csökkentése

### A fotózaj csökkentése

A Fotózajcsökkentés (Photo Noise Reduction) alkalmazásakor csökkenthetjük a digitális fényképezőgép zaját, valamint növelhetjük a digitális nyomtatás képminőségét.

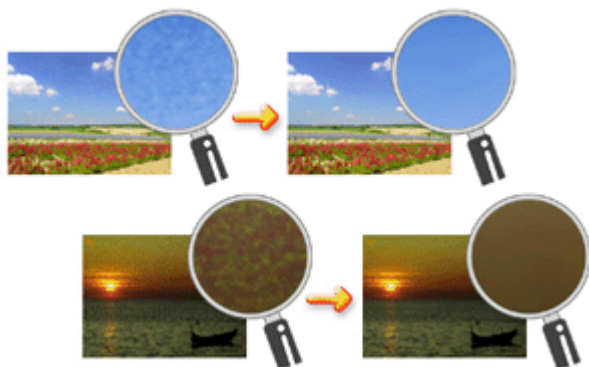

A Fotózajcsökkentés (Photo Noise Reduction) funkciót az alábbi módon használhatjuk.

1. Nyissuk meg a **nyomtatóillesztő beállító ablakát**.
2. Állítsuk be a **Fotózajcsökkentés (Photo Noise Reduction)** funkciót.

Jelöljük be a **Hatások (Effects)** lapon a **Fotózajcsökkentés (Photo Noise Reduction)** jelölőnégyzetet, és válasszuk a **Normál (Normal)** vagy az **Erős (Strong)** szintet.

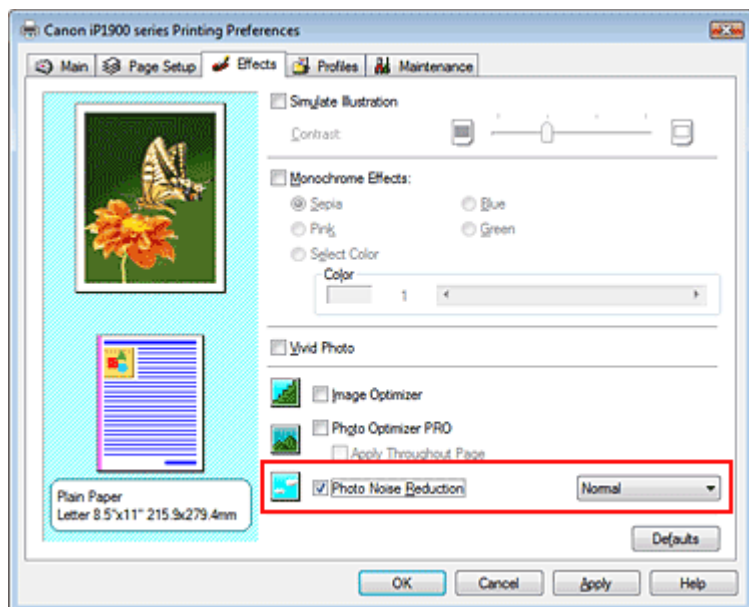

3. Fejezzük be a beállítást.

Kattintsunk az OK gombra.

A nyomtatás során a képen csökkentve lesz a digitális fényképezőgép zaja.

#### **Megjegyzés**

- Legtöbb esetben a Normál (Normal) szint választása ajánlott. Akkor válasszuk az Erős (Strong) értéket, ha a Normál (Normal) szint választása után a zaj még mindig zavaró.
- Az alkalmazói szoftvertől vagy a kép felbontásától függően a digitális fényképezőgép zajának csökkentése nem mindig jár látványos eredménnyel.
- Ha ezt a funkciót nem digitális fényképezőgéppel készített kép esetében használjuk, a kép torzulhat.

## Bővített felhasználói kézikönyv

Bővített felhasználói kézikönyv > Számítógépről való nyomtatás > Nyomtatás más alkalmazásból > A nyomtatóillesztő áttekintése > A nyomtatóillesztő áttekintése

---

### A nyomtatóillesztő áttekintése

- ➔ Canon IJ nyomtatóillesztő
- ➔ A nyomtatóillesztő beállító ablakának megnyitása
- ➔ Karbantartás lap
- ➔ Canon IJ állapotmonitor
- ➔ A Canon IJ megtekintő

[A lap tetejére ↕](#)



## Bővített felhasználói kézikönyv

Bővített felhasználói kézikönyv > Számítógépről való nyomtatás > Nyomtatás más alkalmazásból > A nyomtatóillesztő áttekintése > Canon IJ nyomtatóillesztő

# Canon IJ nyomtatóillesztő

A Canon IJ nyomtatóillesztő egy olyan szoftver, mely a számítógépre van telepítve, és amelyet a nyomtatón lévő adatok nyomtatásához használunk.

A Canon IJ nyomtatóillesztő a Windows alkalmazásban elkészített nyomtatási anyagot a nyomtató számára érthető adattá konvertálja, majd a konvertált anyagot a nyomtatóra küldi.

Mivel a nyomtatási adatok formátuma a modelltől függően más és más lehet, szükségünk van egy olyan Canon IJ nyomtatóillesztőre, ami kifejezetten az általunk használt modellhez való.

## Hogyan használjuk a Súgót?

A nyomtatóillesztő beállításait leíró súgót a Canon IJ nyomtatóillesztő Nyomtatási beállítások ablakából is el lehet indítani.

- **Egy lap összes leírásának megtekintése**

Kattintsunk a lapon a Súgó (Help) gombra.

Megjelenik a lapon található valamennyi jellemző leírása.

Egy párbeszédpanel leírását úgy is megtekinthetjük, ha a megfelelő lapon megjelenő hivatkozásra kattintunk.

- **Az egyes jellemzők leírásának megtekintése**

Kattintsunk a jobb gombbal arra az elemre, amelyet meg szeretnénk ismerni, majd kattintsunk a megjelenő Súgó (Help) gombra.

Másik lehetőségként kattintsunk a címsor jobb szélén található  [Súgó (Help)] gombra, majd arra az elemre, amelyet meg szeretnénk ismerni.

Megjelenik az elem leírása.

## Kapcsolódó témakörök

➔ [A nyomtatóillesztő beállító ablakának megnyitása](#)



[A lap tetejére ↑](#)



## Bővített felhasználói kézikönyv

Bővített felhasználói kézikönyv > Számítógépről való nyomtatás > Nyomtatás más alkalmazásból > A nyomtatóillesztő áttekintése > Canon IJ nyomtatóillesztő > A nyomtatóillesztő beállító ablakának megnyitása

### A nyomtatóillesztő beállító ablakának megnyitása

A nyomtatóillesztő beállító ablaka megjeleníthető a használt alkalmazói szoftverből vagy a Windows Start menüjéből.



#### Megjegyzés

- Ez a kézikönyv főleg Windows Vista alatt mutatja be a műveleteket. A műveletek eltérőek lehetnek a Windows verziótól függően.

### A nyomtatóillesztő beállító ablakának megnyitása az alkalmazói szoftverből

A nyomtató nyomtatáskor történő beállításához kövessük az alábbi lépéseket.

1. Válasszuk ki azt a parancsot, mellyel az alkalmazásból el lehet indítani a nyomtatást.

Általában válasszuk a Fájl (File) menü Nyomtatás (Print) parancsát, mellyel megnyílik a Nyomtatás (Print) párbeszédpanel.

2. Válasszuk ki a modell nevének megfelelő elemet, majd kattintsunk a Beállítások (Preferences) (vagy a Tulajdonságok (Properties)) gombra.

Megnyílik a nyomtatóillesztő beállító ablaka.



#### Megjegyzés

- Az alkalmazói szoftvertől függően a parancsok és a menük nevei változhatnak, s a lépések száma is több lehet. Részletekért tekintsek meg az alkalmazás felhasználói kézikönyvét.

### A nyomtatóillesztő beállító ablakának megnyitása a Start menüből

A nyomtatófejek tisztítása és egyéb karbantartási műveletek végrehajtásához, valamint az alkalmazói szoftverek esetén alkalmazható nyomtatási beállítások megadásához kövessük az alábbi lépéseket.

1. Válasszuk a Start menü alábbi elemeit:

- Windows Vista rendszeren válasszuk a Start menü -> Vezérlőpult (Control Panel) -> Hardver és hang (Hardware and Sound) -> Nyomtatók (Printers) pontot.
- Windows XP rendszeren válasszuk a Start menü -> Vezérlőpult (Control Panel) -> Nyomtatók és más hardverek (Printers and Other Hardware) -> Nyomtatók és faxok (Printers and Faxes) pontot.
- Windows 2000 esetén válasszuk a Start menü -> Beállítások (Settings) -> Nyomtatók (Printers) pontot.

2. Kattintsunk a jobb gombbal a modell ikonjára, majd válasszuk a Nyomtatási beállítások (Printing Preferences) elemet a megjelenő menüből.

Megnyílik a nyomtatóillesztő beállító ablaka.



#### Fontos

- A nyomtatóillesztő beállító ablakának a Tulajdonságok (Properties) ablakból történő megnyitása csak azokat a lapokat jeleníti meg, melyek a Windows funkciókra vonatkoznak. Ilyen például a Portok (Ports) (vagy a Speciális (Advanced)) lap. Azok a lapok nem nyílnak meg, amikor a nyomtatóillesztő megnyitása a Nyomtatási beállítások (Printing Preferences) ablakon vagy az alkalmazói szoftveren keresztül történik. A Windows funkciókra vonatkozó lapokért tekintse meg a Windows felhasználói kézikönyvét.



## Bővített felhasználói kézikönyv

Bővített felhasználói kézikönyv > Számítógépről való nyomtatás > Nyomtatás más alkalmazásból > A nyomtatóillesztő áttekintése > Canon IJ nyomtatóillesztő > Karbantartás lap

## Karbantartás lap

A Karbantartás (Maintenance) lapon a nyomtató karbantartását végezhetjük el, vagy módosíthatjuk a nyomtató beállításait.

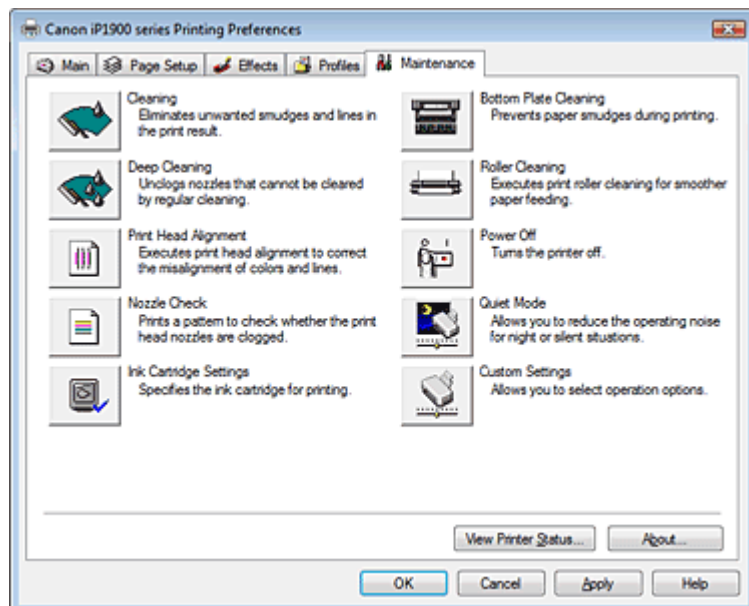

### Jellemzők

- ➔ A nyomtatófejek tisztítása
- ➔ A laptovábbító hengerek tisztítása
- ➔ Nyomtatófej-igazítás
- ➔ A nyomtatófej fűvókáinak ellenőrzése
- ➔ A nyomtató belsejének tisztítása
- ➔ A tintapatron beállítása
- ➔ A nyomtató tápellátásának kezelése

### Kapcsolódó funkciók

- ➔ A nyomtató működési zajának csökkentése/Csendes mód
- ➔ A nyomtató működési módjának megváltoztatása



A lap tetejére ↑

## Bővített felhasználói kézikönyv

Bővített felhasználói kézikönyv > Számítógépről való nyomtatás > Nyomtatás más alkalmazásból > A nyomtatóillesztő áttekintése > Canon IJ állapotmonitor

## Canon IJ állapotmonitor

A Canon IJ állapotmonitor egy olyan alkalmazás, amely megmutatja a nyomtató állapotát, és a nyomtatás folyamatának haladását Windows képernyőn. A nyomtató állapotát grafikák, ikonok és üzenetek segítségével jelzi.

### A Canon IJ Status Monitor elindítása

A Canon IJ Status Monitor automatikusan elindul a nyomtatás indításakor. Elindulása után a Canon IJ állapotmonitor egy gombként jelenik meg a tálcán.



Kattintsunk a Tálca Állapotmonitor gombjára. Megnyílik a Canon IJ állapotmonitor.

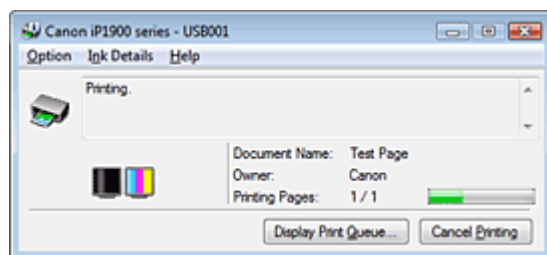

### Megjegyzés

- Ha akkor szeretnénk megnyitni a Canon IJ állapotmonitort, amikor nincs nyomtatás, nyissuk meg a [nyomtatóillesztő beállító ablakát](#), majd a Karbantartás (Maintenance) lapon kattintsunk a Nyomtatóállapot megtekintése... (View Printer Status...) gombra.

### Hiba esetén

A Canon IJ állapotmonitor hiba esetén automatikusan megnyílik (például, ha kifogyott a papír, vagy kifogyott a tinta).

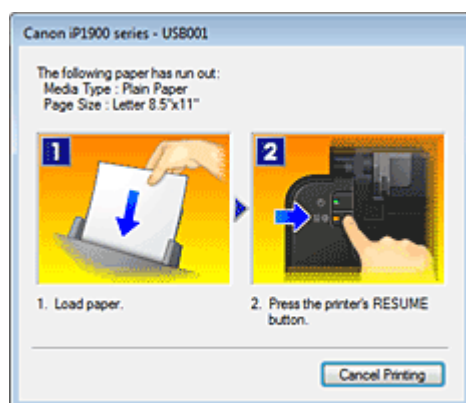

Ebben az esetben az utasítás alapján hajtsa végre a megfelelő műveletet.

[A lap tetejére ↑](#)

## Bővített felhasználói kézikönyv

Bővített felhasználói kézikönyv > Számítógépről való nyomtatás > Nyomtatás más alkalmazásból > A nyomtatóillesztő áttekintése > A Canon IJ megtekintő

### A Canon IJ megtekintő

A Canon IJ megtekintő egy olyan alkalmazás, amely a dokumentum tényleges kinyomtatása előtt megjeleníti a nyomtatás eredményét.

A megtekintő a nyomtatóillesztőben megadott beállításokat tükrözi, és lehetővé teszi a dokumentum elrendezésének, a nyomtatás sorrendjének és az oldalak számának ellenőrzését. Megváltoztathatjuk a hordozótípust és a papírforrást is.

Ha a nyomtatás előtt szeretnénk megtekintést, nyissuk meg a [nyomtatóillesztő beállító ablakát](#), kattintsunk a Fő (Main) címkére, majd kapcsoljuk be a Megtekintés nyomtatás előtt (Preview before printing) jelölőnégyzetet.

Ha nem szeretnénk megtekintést nyomtatás előtt, ne jelöljük be a négyzetet.

#### Kapcsolódó témakörök

➡ [A nyomtatási eredmények megjelenítése nyomtatás előtt](#)

[A lap tetejére ↑](#)

## Bővített felhasználói kézikönyv

Bővített felhasználói kézikönyv > Karbantartás

---

### Karbantartás

- ➔ A nyomtató tisztítása
- ➔ Karbantartás számítógépről

[A lap tetejére ↑](#)

## Bővített felhasználói kézikönyv

Bővített felhasználói kézikönyv > Karbantartás > A nyomtató tisztítása

---

### A nyomtató tisztítása

- ➔ Tisztítás
- ➔ A nyomtató külsejének tisztítása
- ➔ A nyomtató belsejében található kiálló részek tisztítása

[A lap tetejére ↗](#)

## Bővített felhasználói kézikönyv

Bővített felhasználói kézikönyv > Karbantartás > A nyomtató tisztítása > Tisztítás

### Tisztítás

Ez a rész a nyomtató karbantartásához szükséges tisztítási műveleteket ismerteti.

#### **figyelem**

- A készülék belsejének megtisztításához ne használjon papírsebkendőt, papír törülőkendőt, durva textilt vagy más hasonló anyagot, mert ezzel megkarcolhatja a felületet. A papírsebkendőről származó por vagy bolyhok lerakódhatnak a nyomtatóban, és eltömíthetik a nyomtatófej fűvókáit, vagy egyéb módon kedvezőtlenül befolyásolhatják a nyomtatás minőségét. Csak lágy ruhát használjon.
- Soha ne használjon illékony folyadékokat, például hígítót, benzint, acetont vagy más vegyi tisztítószer a nyomtató tisztításához, mivel ez hibás működéshez vagy a nyomtató felületének sérüléséhez vezethet.

➔ [A nyomtató külsejének tisztítása](#)

➔ [A nyomtató belsejében található kiálló részek tisztítása](#)

[A lap tetejére](#) 

## Bővített felhasználói kézikönyv

Bővített felhasználói kézikönyv > Karbantartás > A nyomtató tisztítása > A nyomtató külsejének tisztítása

### A nyomtató külsejének tisztítása

Mindig puha anyaggal, például szemüvegtisztító kendővel törölje le óvatosan a piszkot a felületekről. Tisztítás előtt simítsa ki az esetleg meggyűrődött anyagot.

#### **figyelem**

- Tisztítás előtt mindig kapcsolja ki a nyomtatót, és húzza ki a tápkábelt a csatlakozóból.
- A készülék belsejének megtisztításához ne használjon papírzsebkendőt, papír törülőkendőt, durva textilt vagy más hasonló anyagot, ugyanis ezzel megkarcolhatja a felületet.

[A lap tetejére ↕](#)



## Bővített felhasználói kézikönyv

Bővített felhasználói kézikönyv > Karbantartás > A nyomtató tisztítása > A nyomtató belsejében található kiálló részek tisztítása

### A nyomtató belsejében található kiálló részek tisztítása

Ha a nyomtató belsejében található kiálló részek tintásak lettek, pamut vagy ahhoz hasonló törleronggyal tisztítsa meg őket.

#### **figyelem**

- Tisztítás előtt mindig kapcsolja ki a nyomtatót, és húzza ki a tápkábelt a csatlakozóból.

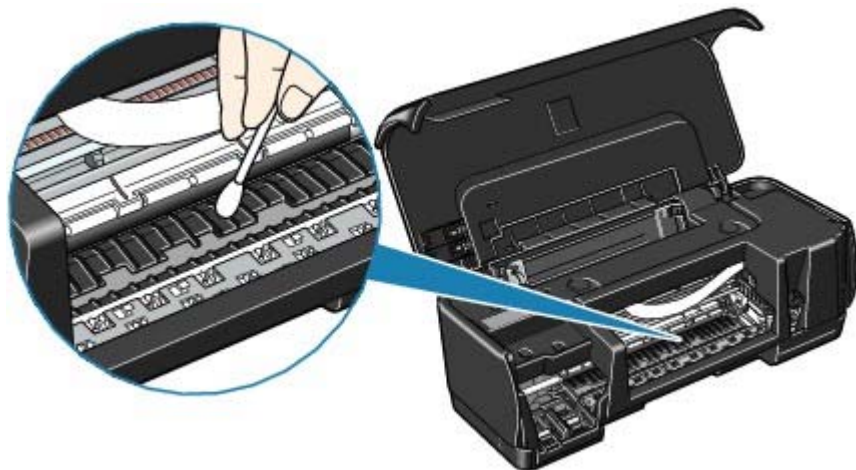

[A lap tetejére ↕](#)

## Bővített felhasználói kézikönyv

Bővített felhasználói kézikönyv > Karbantartás > Karbantartás számítógépről

---

### Karbantartás számítógépről

- ➔ A nyomtatófejek tisztítása
- ➔ A laptovábbító hengerek tisztítása
- ➔ Nyomtatófej-igazítás
- ➔ A nyomtatófej fűvókáinak ellenőrzése
- ➔ A nyomtató belsejének tisztítása

[A lap tetejére ↕](#)

## Bővített felhasználói kézikönyv

Bővített felhasználói kézikönyv > Karbantartás > Karbantartás számítógépről > A nyomtatófejek tisztítása

### A nyomtatófejek tisztítása

A nyomtatófej tisztítása funkcióval megszüntethetjük a nyomtatófej fúvókáinak eltömődését. Tisztítsuk meg a nyomtatófejet, ha a nyomtatás halvány, vagy ha bizonyos színek nem jelennek meg annak ellenére, hogy van elegendő tinta.

A nyomtatófejek tisztításának folyamata a következő:



#### Tisztítás

1. Nyissuk meg a **nyomtatóillesztő beállító ablakát**.
2. Ellenőrizzük, hogy a nyomtató be van-e kapcsolva, majd a Karbantartás (Maintenance) lapon kattintsunk a Tisztítás (Cleaning) pontra.  
Megkezdődik a nyomtatófej tisztítása.
3. Végezzük el a tisztítást.  
Ha megjelenik a megerősítő üzenet, kattintsunk az OK gombra.  
Ezután megjelenik a Fúvókaellenőrzés (Nozzle Check) párbeszédpanel.
4. Ellenőrizzük az eredményt.  
A nyomtatási minőség javulását ellenőrzendő, kattintsunk az Ellenőrző minta nyomtatása (Print Check Pattern) gombra. Az ellenőrzési folyamat leállításához kattintsunk a Mégse (Cancel) gombra.  
Ha a fej egyszeri tisztítása nem oldja meg a problémát, tisztítsuk meg még egyszer.



#### Fokozott tisztítás

A Fokozott tisztítás (Deep Cleaning) alaposabb az egyszerű Tisztítás (Cleaning) műveletnél. Akkor végezzünk fokozott tisztítást, ha az egyszerű tisztítás kétszeri alkalmazása sem oldotta meg a problémát.

1. Nyissuk meg a **nyomtatóillesztő beállító ablakát**.
2. A Karbantartás (Maintenance) lapon kattintsunk a Fokozott tisztítás (Deep Cleaning) gombra.  
Megjelenik a Fokozott tisztítás (Deep Cleaning) párbeszédpanel. Kövessük a párbeszédpanel útmutatásait.  
A Fokozott tisztítás (Deep Cleaning) megkezdése előtt az előzetesen ellenőrzendő elemek megjelenítéséhez kattintsunk a Kezdeti elemellenőrzés (Initial Check Items) gombra.
3. Ellenőrizzük, hogy a nyomtató be van-e kapcsolva, majd kattintsunk a Végrehajtás (Execute) gombra.  
Ha megjelenik a megerősítő üzenet, kattintsunk az OK gombra.  
Megkezdődik a nyomtatófejek fokozott tisztítása.

#### Fontos

- A Tisztítás (Cleaning) elhasznál egy kis tintát. A Fokozott tisztítás (Deep Cleaning) több tintát fogyaszt, mint a Tisztítás (Cleaning).  
A nyomtatófejek gyakori tisztítása hamar elfogyasztja a nyomtatóban levő tintát. Következésképpen csak szükség esetén végezzünk tisztítást.

#### Megjegyzés

- Ha a Fokozott tisztítás (Deep Cleaning) után sem észlelhető javulás, kapcsoljuk ki a nyomtatót, majd kis idő múlva hajtsuk végre ismét a műveletet. Ha ekkor sem tapasztalunk javulást, akkor kifogyhatott a tinta. A megoldáshoz szükséges teendők részletes leírását a „A készülék működik, de nem adagol festéket” című részben találhatjuk meg.
- 

### Kapcsolódó témakörök

- ➡ [A nyomtatófej fűvókáinak ellenőrzése](#)

[A lap tetejére ↑](#)

## Bővített felhasználói kézikönyv

Bővített felhasználói kézikönyv > Karbantartás > Karbantartás számítógépről > A laptovábbító hengerek tisztítása

### A laptovábbító hengerek tisztítása

A görgőtisztítás funkció lehetővé teszi a laptovábbító hengerek tisztítását. Akkor végezzük el a tisztítást, amikor papírdarabok tapadtak a laptovábbító hengerekhez, s a papír adagolása nem megfelelő.

A laptovábbító hengerek tisztításának folyamata a következő:



#### Görgőtisztítás

**1.** Készítsük elő a nyomtatót.

Vegyünk le minden papírt a hátsó tálcáról.

**2.** Nyissuk meg a **nyomtatóillesztő beállító ablakát**.

**3.** Kattintsunk a **Karbantartás (Maintenance)** lapon a **Görgőtisztítás (Roller Cleaning)** gombra.

Megjelenik a megerősítő üzenet.

**4.** Végezzük el a laptovábbító hengerek tisztítását.

Ellenőrizzük, hogy a nyomtató be van-e kapcsolva, majd kattintsunk az OK gombra.  
A laptovábbító hengerek tisztítása megkezdődik.

**5.** Fejezzük be a laptovábbító hengerek tisztítását.

A hengerek megállása után kövessük az üzenetben lévő utasítást, helyezzünk három normál papírt a hátsó tálcára, és kattintsunk az OK gombra.

A papír kidobódik, és a tisztítás befejeződik.

[A lap tetejére ↑](#)

## Bővített felhasználói kézikönyv

Bővített felhasználói kézikönyv > Karbantartás > Karbantartás számítógépről > Nyomtatófej-igazítás

# Nyomtatófej-igazítás

A nyomtatófej igazítása kijavítja a nyomtatófej behelyezésekor keletkezett hibát, csökkentve a hibás vonalakat és színeket.

A nyomtatófej-igazítás a következőképpen végezhető el:



## Nyomtatófej-igazítás

1. Nyissuk meg a **nyomtatóillesztő beállító ablakát**.
2. A Karbantartás (Maintenance) lapon kattintsunk a Nyomtatófej-igazítás (Print Head Alignment) gombra.  
Megjelenik egy üzenet.
3. Töltsünk be papírt a nyomtatóba.  
Állítsuk a papírvastagsági kart balra, majd helyezzünk egy A4-es vagy egy Letter méretű sima lapot a hátsó tálcára.
4. Végezzük el a fejigazítást.  
Kövessük az üzenetben megjelenő utasításokat.  
Megjelenik a Nyomtatófej-igazítás (Print Head Alignment) párbeszédpanel.
5. Ellenőrizzük a kinyomtatott mintát.  
Adjuk meg azoknak a mintáknak a számát, amelyeknél a legcsekélyebb a csíkozás a hozzájuk tartozó mezőben.  
Ha rákattint a megtekintőablakban a legcsekélyebb csíkozású mintákra, a program automatikusan beállítja a minták számát a megfelelő mezőben.  
Amint megadta az összes szükséges értéket, kattintsunk az OK gombra.



### Megjegyzés

- Ha megtekintettük a nyomtatás eredményét, és így sem tudjuk eldönteni, melyik a legcsekélyebb csíkozású minta, lapozzuk fel a nyomtató kézikönyvét.

[A lap tetejére ↑](#)

## Bővített felhasználói kézikönyv

Bővített felhasználói kézikönyv > Karbantartás > Karbantartás számítógépről > A nyomtatófej fúvókáinak ellenőrzése

### A nyomtatófej fúvókáinak ellenőrzése

A nyomtatófej fúvókáinak ellenőrzése egy fúvókaellenőrző minta kinyomtatásával lehetővé teszi a nyomtatófejek helyes működésének ellenőrzését. Nyomtassuk ki a mintát, ha a nyomtatás halvány vagy ha bizonyos színek nem jelennek meg.

A fúvókaellenőrző minta kinyomtatása a következőképpen végezhető el:



#### Fúvókaellenőrzés

1. Nyissuk meg a **nyomtatóillesztő beállító ablakát**.
2. A Karbantartás (Maintenance) lapon kattintsunk a Fúvókaellenőrzés (Nozzle Check) elemre.  
Megnyílik a Fúvókaellenőrzés (Nozzle Check) párbeszédpanel.  
Kattintsunk a Kezdeti elemellenőrzés (Initial Check Items) gombra azon elemek listájának megtekintéséhez, melyeket az ellenőrző minta nyomtatása előtt meg kell néznünk.
3. Töltsünk be papírt a nyomtatóba.  
Állítsuk a papírvastagsági kart balra, majd helyezzünk egy A4-es vagy egy Letter méretű sima lapot a hátsó tálcára.
4. Nyomtassunk ki egy fúvókaellenőrző mintát.  
Ellenőrizzük, hogy a nyomtató be van-e kapcsolva, majd kattintsunk az Ellenőrző minta nyomtatása (Print Check Pattern) gombra.  
A fúvókaellenőrző minta nyomtatásra kerül.  
Ha megjelenik a megerősítő üzenet, kattintsunk az OK gombra.  
Megnyílik a Minta ellenőrzése (Pattern Check) párbeszédpanel.
5. Ellenőrizzük a nyomtatás eredményét.  
Ellenőrizzük a nyomtatás eredményét. Ha az eredmény megfelelő, kattintsunk a Kilépés (Exit) gombra.  
Ha a nyomtatási eredmény maszatos, vagy bizonyos részek hiányoznak, a nyomtatófej megtisztításához kattintsunk a Tisztítás (Cleaning) gombra.

#### Kapcsolódó témakörök

➔ [A nyomtatófejek tisztítása](#)

[A lap tetejére](#) ↑

## Bővített felhasználói kézikönyv

Bővített felhasználói kézikönyv > Karbantartás > Karbantartás számítógépről > A nyomtató belsejének tisztítása

### A nyomtató belsejének tisztítása

Az alsó tálca tisztításának funkciójával elkerülhetjük a papír hátoldalának összemaszatolódását.

Kétoldalas nyomtatás előtt végezzük el az alsó tálca tisztítását.

Az alsó tálca tisztítását akkor is hajtsuk végre, ha a papír bepiszkolódását nem a nyomtatott adatok, hanem valami más okozta.

Az alsó tálca tisztításának folyamata a következő:



#### Alsó tálca tisztítása

1. Nyissuk meg a **nyomtatóillesztő beállító ablakát**.
2. Kattintsunk a **Karbantartás (Maintenance)** lapon az **Alsó tálca tisztítása (Bottom Plate Cleaning)** gombra.

Megjelenik az **Alsó tálca tisztítása (Bottom Plate Cleaning)** párbeszédpanel.

3. Töltsünk be papírt a nyomtatóba.

A párbeszédpanel instrukcióinak megfelelően hajtsunk félbe vízszintesen egy A4-es vagy egy letter méretű normál papírt, majd hajtsuk vissza a papírt.

A kidomborodó hajtott éllel lefelé helyezzük álló tájolással a lapot a hátsó tálcára.

4. Végezzük el az alsó tálca tisztítását.

Ellenőrizze, hogy a nyomtató be van-e kapcsolva, majd kattintsunk a **Végrehajtás (Execute)** gombra.

Megkezdődik az alsó tálca tisztítása.

[A lap tetejére ↑](#)



## Bővített felhasználói kézikönyv

Bővített felhasználói kézikönyv > A nyomtató beállításainak módosítása

---

### A nyomtató beállításainak módosítása

➔ A nyomtató beállításainak módosítása számítógépről

[A lap tetejére ↕](#)

## Bővített felhasználói kézikönyv

Bővített felhasználói kézikönyv > A nyomtatóbeállítások módosítása > A nyomtatóbeállítások módosítása a számítógépről

### A nyomtató beállításainak módosítása számítógépről

- ➔ Nyomtatási beállítások módosítása
- ➔ Megváltoztatott nyomtatási profil mentése
- ➔ A tintapatron beállítása
- ➔ A nyomtató tápellátásának kezelése
- ➔ A nyomtató működési zajának csökkentése
- ➔ A nyomtató működési módjának megváltoztatása

A lap tetejére 

## Bővített felhasználói kézikönyv

Bővített felhasználói kézikönyv > A nyomtatóbeállítások módosítása > A nyomtatóbeállítások módosítása a számítógépről > Nyomtatási beállítások módosítása

### Nyomtatási beállítások módosítása

Az alkalmazói szoftverből küldött nyomtatási adatok nyomtatóillesztővel kapcsolatos beállításait módosíthatjuk.

Akkor adjuk meg ezt a beállítást, ha a nyomtatás hiányos, például lemarad a nyomatról egy kép egy része.

A nyomtatási opciók módosítása a következőképpen végezhető el:

1. Nyissuk meg a **nyomtatóillesztő beállító ablakát**.
2. Kattintsunk a **Nyomtatási beállítások... (Print Options...)** gombra az **Oldalbeállítás (Page Setup)** lapon.

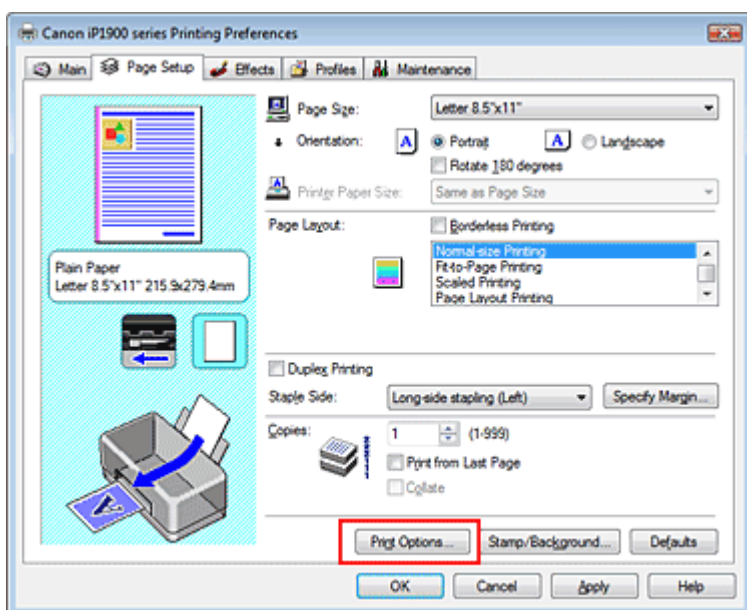

Megnyílik a Nyomtatási beállítások (Print Options) párbeszédpanel.

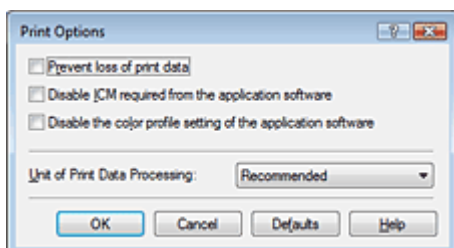

3. Módosítsuk az egyes beállításokat.

Ha szükséges, módosítsuk az egyes elemek beállítását, majd kattintsunk az OK gombra.

Újra az Oldalbeállítás (Page Setup) lap jelenik meg.

## Bővített felhasználói kézikönyv

Bővített felhasználói kézikönyv > A nyomtatóbeállítások módosítása > A nyomtatóbeállítások módosítása a számítógépről > Megváltoztatott nyomtatási profil mentése

### Megváltoztatott nyomtatási profil mentése

A Fő (Main), az Oldalbeállítás (Page Setup) és a Hatások (Effects) lapokon végzett beállításokhoz hozzárendelhetünk egy nevet, s elmenthetjük egy nyomtatási profilként. Az elmentett nyomtatási profil bármikor visszatölthető és felhasználható a Profilok (Profiles) lapon. A felesleges profilok bármikor törölhetők.

Nyomtatási profil regisztrálásának folyamata a következő:

#### Nyomtatási profil regisztrálása

1. Nyissuk meg a **nyomtatóillesztő beállító ablakát**.

2. Állítsuk be a szükséges elemeket.

Végezzük el a kívánt beállításokat a Fő (Main), az Oldalbeállítás (Page Setup) és a Hatások (Effects) lapon.

3. A Profilok (Profiles) lapon kattintsunk a **Hozzáadás profilként... (Add to Profiles...)** gombra.

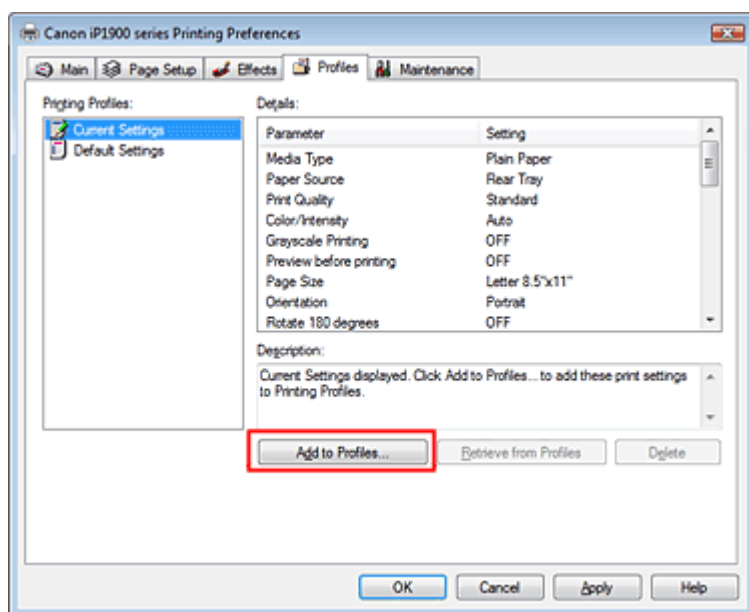

Megnyílik a **Hozzáadás profilként (Add to Profiles)** párbeszédpanel.

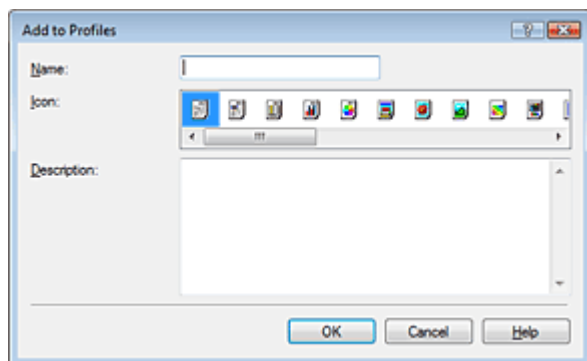

4. Mentsük a beállításokat.

Adjuk meg a Név (Name), az Ikon (Icon) és a Leírás (Description) beállítást, majd kattintsunk az OK gombra.

Ezzel mentjük a profilt, és ismét megjelenítjük a Profilok (Profiles) lapot.

A profil neve és ikonja megjelenik a Nyomtatási profilok (Printing Profiles) listában.

### Megjegyzés

---

- Ha újratelepítjük vagy frissítjük az illesztőt, a regisztrált nyomtatási beállítások törlésre kerülnek a Nyomtatási profilok (Printing Profiles) listából.  
A regisztrált nyomtatási beállításokat nem lehet menteni, illetve megőrizni. Ebben az esetben a nyomtatási beállításokat újból regisztrálni kell.
- 

## Regisztrált nyomtatási beállítások használata

### 1. Válasszuk ki a használni kívánt nyomtatási beállításokat.

Válasszunk egy nyomtatási profilt a Profilok (Profiles) lap Nyomtatási profilok (Printing Profiles) listájából.

A profil paraméterei és beállításai a Részletek (Details) mezőben jelennek meg.

### 2. Visszatöltés a profilból

Kattintsunk a Visszatöltés a profilból (Retrieve from Profiles) gombra.

Ha megjelenik egy üzenet, kattintsunk az OK gombra.

A kiválasztott profil beállításai alkalmazásra kerülnek a Fő (Main), az Oldalbeállítás (Page Setup) és a Hatások (Effects) lapon.

### Megjegyzés

---

- Ha vissza akarjuk állítani a profil alapértelmezett értékeit, válasszuk a Nyomtatási profilok (Printing Profiles) lista Alapértelmezett beállítások (Default Settings) elemét, majd kattintsunk a Visszatöltés a profilból (Retrieve from Profiles) gombra.
- 

## Feleslegessé vált profil törlése

### 1. Válasszuk ki a törölni kívánt nyomtatási profilt.

Válasszuk ki a törölni kívánt nyomtatási profilt a Profilok (Profiles) lap Nyomtatási profilok (Printing Profiles) listájából.

### 2. Töröljük a nyomtatási profilt.

Kattintsunk a Törlés (Delete) gombra. A megerősítő üzenet megjelenésekor kattintsunk az OK gombra.

A kiválasztott nyomtatási profil törlődik a Nyomtatási profilok (Printing Profiles) listából.

### Megjegyzés

---

- Az Aktuális beállítások (Current Settings) és az Alapértelmezett beállítások (Default Settings) nem törölhetők.
-

## Bővített felhasználói kézikönyv

Bővített felhasználói kézikönyv > A nyomtató beállításainak módosítása > A nyomtató beállításainak módosítása számítógépről > A tintapatron beállítása

### A tintapatron beállítása

Nyomatáskor megadhatjuk, hogy melyik tintapatron legyen használva.

Ha valamelyik tintapatron kiürül, egy nem üres tintapatron megadásával folytathatjuk a nyomtatást.

A tintapatron megadása az alábbiak szerint történik:



#### Tintapatron beállításai

1. Nyissuk meg a **nyomtatóillesztő beállító ablakát**.
2. Kattintsunk a **Karbantartás (Maintenance)** lapon a **Tintapatron beállításai (Ink Cartridge Settings)** gombra.  
Megjelenik a **Tintapatron beállításai (Ink Cartridge Settings)** párbeszédpanel.
3. **Válasszuk ki a használni kívánt tintapatron**.

Válasszuk ki a nyomtatáshoz használni kívánt tintapatron, és kattintsunk az **OK** gombra.

A következő nyomtatástól a megadott tintapatron lesz használatban.

#### Fontos

- A következő beállítások esetén a **Csak fekete (Black Only)** funkció le lesz tiltva. A nyomtató a színes tintapatron is használni fogja a nyomtatáshoz.
  - A **Fő (Main)** lap **Hordozótípus (Media Type)** listájában nem a **Normál papír (Plain Paper)**, a **Hagaki** vagy a **Boríték (Envelope)** van kiválasztva.
  - Az **Oldalbeállítás (Page Setup)** lapon a **Szegély nélküli nyomtatás (Borderless Printing)** van beállítva.
- A Canon azt javasolja, hogy használjuk a nyomtatóban lévő tintapatronokat, és ne távolítsuk el őket a nyomtatóból, amíg ki nem fogy belőlük a tinta.

[A lap tetejére ↑](#)

## Bővített felhasználói kézikönyv

Bővített felhasználói kézikönyv > A nyomtatóbeállítások módosítása > A nyomtatóbeállítások módosítása a számítógépről  
> A nyomtató tápellátásának kezelése

### A nyomtató tápellátásának kezelése

Ezzel a lehetőséggel a nyomtató tápellátását a nyomtatóillesztő segítségével tudjuk kezelni.

A nyomtató tápellátásának kezelése a következőképpen használható:



#### Kikapcsolás

A Kikapcsolás (Power Off) funkció kikapcsolja a nyomtatót. Ha ezt a funkciót használjuk, nem tudjuk majd bekapcsolni a nyomtatót a nyomtatóillesztőből.

**1.** Nyissuk meg a **nyomtatóillesztő beállító ablakát**.

**2.** Végezzük el a kikapcsolást.

Kattintsunk a Karbantartás (Maintenance) lapon a Kikapcsolás (Power Off) gombra. A megerősítő üzenet megjelenésekor kattintsunk az OK gombra.

A nyomtató kikapcsol, és ismét megjelenik a Karbantartás (Maintenance) lap.

[A lap tetejére ↑](#)

## Bővített felhasználói kézikönyv

Bővített felhasználói kézikönyv > A nyomtatóbeállítások módosítása > A nyomtatóbeállítások módosítása a számítógépről  
> A nyomtató működési zajának csökkentése

# A nyomtató működési zajának csökkentése

E funkció segítségével csökkenthetjük a nyomtató működési zaját. Akkor válasszuk ezt a beállítást, ha például éjszaka csökkenteni szeretnénk a nyomtató működési zaját.  
Ez a funkció csökkentheti a nyomtatási sebességet.

A csendes mód beállításainak módosítási eljárása a következő:



### Csendes mód

1. Nyissuk meg a **nyomtatóillesztő beállító ablakát**.
2. A **Karbantartás (Maintenance)** lapon kattintsunk a **Csendes mód (Quiet Mode)** elemre.  
Megjelenik a **Csendes mód (Quiet Mode)** párbeszédpanel.

3. **Állítsuk be a csendes működést.**

Ha szükséges, állítsuk be a következők egyikét:

#### **Csendes mód kikapcsolása**

A nyomtató működési zaja normális szintű lesz.

#### **Csendes mód mindig**

Akkor válasszuk ezt a beállítást, ha csökkenteni szeretnénk a nyomtató működési zaját.

#### **Csendes mód megadott ideig**

A nyomtató működési zaja csökkenthető egy megadott időtartamra.

Adjuk meg a csendes mód funkció használatának **Kezdés (Start time)** és **Vége (End time)** időpontját.

#### **Fontos**

- A megadott **Kezdés (Start time)** és **Vége (End time)** időpontok nem egyezhetnek meg.

4. **Küldjük el a beállításokat.**

Ellenőrizzük, hogy a nyomtató be van-e kapcsolva, majd kattintsunk a **Küldés (Send)** gombra.

A megerősítő üzenet megjelenésekor kattintsunk az **OK** gombra.

Ezután a kiválasztott beállítások engedélyezve lesznek.

#### **Megjegyzés**

- A nyomtatási minőség beállításától függően a csendes mód hatása kisebb is lehet.



## Bővített felhasználói kézikönyv

Bővített felhasználói kézikönyv > A nyomtatóbeállítások módosítása > A nyomtatóbeállítások módosítása a számítógépről  
> A nyomtató működési módjának megváltoztatása

# A nyomtató működési módjának megváltoztatása

Ezzel a funkcióval a nyomtató működésének igen sok módja közül választhatunk.

A nyomtató beállításai a következőképpen módosíthatók:



### Egyéni beállítások

1. Nyissuk meg a **nyomtatóillesztő beállító ablakát**.
2. Ellenőrizzük, hogy a nyomtató be van-e kapcsolva, majd kattintsunk a **Karbantartás (Maintenance)** lapon az **Egyéni beállítások (Custom Settings)** pontra.

Megjelenik az Egyéni beállítások (Custom Settings) párbeszédpanel.



#### Megjegyzés

- Ha a nyomtató ki van kapcsolva, vagy a kétirányú kommunikáció le van tiltva, megjelenhet egy üzenet, mivel a számítógép nem tudja lekérni a nyomtató állapotát. Ha ez történik, akkor a számítógépen tárolt legfrissebb beállítások megjelenítéséhez kattintsunk az OK gombra.

3. Ha szükséges, állítsuk be a következőket:

#### Tintaszáradási idő

Beállíthatjuk annak az időnek a hosszát, amennyit a nyomtató várakozik a következő oldal nyomtatásáig. A csúszka jobbra húzásával növekszik, balra húzásával csökken a szünet hossza. Ha az éppen nyomtatott oldalt a következő oldal megszáradása előtt készítettük, s az emiatt foltos lett, növeljük meg a tintaszáradási időt.

A tintaszáradási idő csökkentése meggyorsítja a nyomtatást.

4. Küldjük el a beállításokat.

Kattintsunk a **Küldés (Send)** gombra. A megerősítő üzenet megjelenésekor kattintsunk az OK gombra.

A nyomtató ezután a megváltoztatott mód szerint működik.

[A lap tetejére ↑](#)

## Bővített felhasználói kézikönyv

Bővített felhasználói kézikönyv > Hibaelhárítás

### Hibaelhárítás

- ➔ Hiba esetén
- ➔ A nyomtatót nem lehet bekapcsolni
- ➔ Az [Alarm] (Riasztás) lámpa narancssárgán villog
- ➔ A [Power] (Tápellátás) lámpa zölden, az [Alarm] (Riasztás) lámpa pedig narancssárgán villog, felváltva
- ➔ Nem sikerül telepíteni a nyomtatóillesztőt
- ➔ Nem megfelelő a csatlakozás a számítógéphez
- ➔ Nem kielégítő a nyomtatás eredménye
- ➔ A nyomtatás nem indul el
- ➔ A nyomtatás leáll a nyomtatási feladat befejezése előtt
- ➔ A nyomtató működik, de nem adagol festéket
- ➔ A nyomtatás lassabb az elvárt sebességnél
- ➔ A FINE patron tartó nem kerül megfelelő helyzetbe a cseréhez
- ➔ /Nem megfelelően működik a lapadagolás
- ➔ Papírelakadások
- ➔ Üzenet jelent meg a számítógép képernyőjén
- ➔ Windows-felhasználók részére
- ➔ Gyakran felmerülő kérdések
- ➔ Ha nem sikerül megoldani a problémát
- ➔ Használati útmutató (nyomtatóillesztő)

[A lap tetejére ↕](#)

## Bővített felhasználói kézikönyv

Bővített felhasználói kézikönyv > Hibaelhárítás > Hiba esetén

### Hiba esetén

Amikor a nyomtatás során hiba történik, például kifogy a papír a nyomtatóból, vagy elakad a papír, automatikusan egy hibaüzenet jelenik meg. Tegye meg az üzenetben leírtaknak megfelelő lépést. Eltérő verziójú operációs rendszeren az egyes üzenetek eltérőek lehetnek.

#### Windows

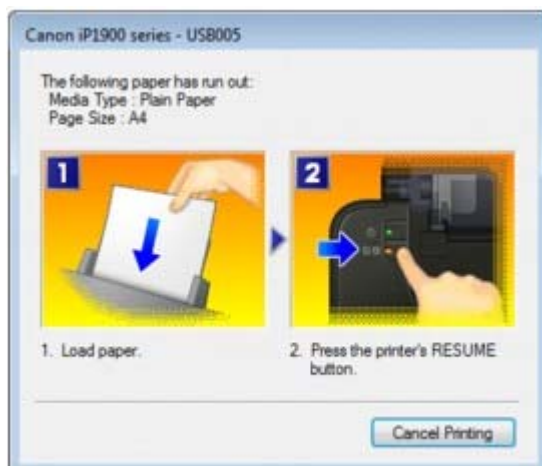

#### Macintosh

- Mac OS X v.10.5.x:

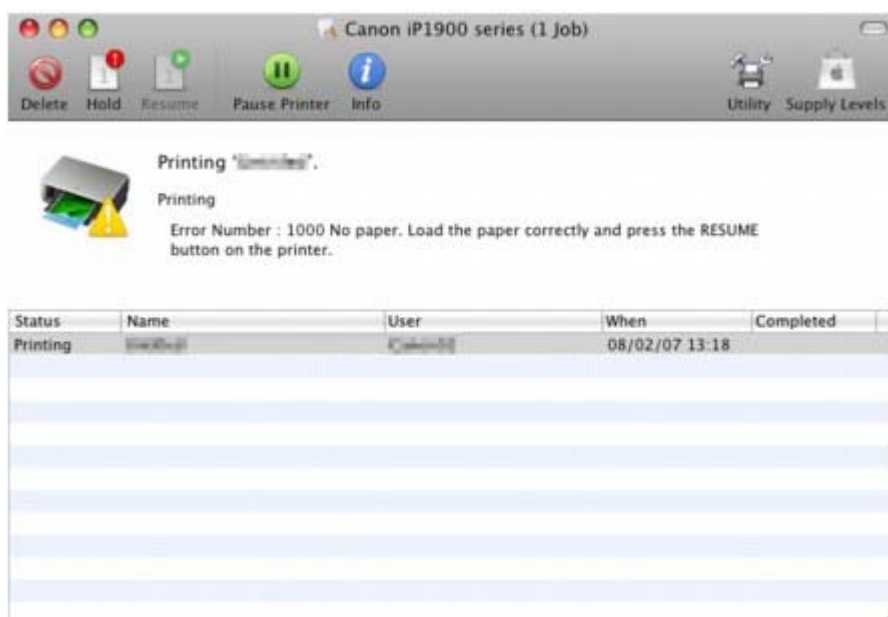

- Mac OS X v.10.4.x vagy Mac OS X v. 10.3.9:

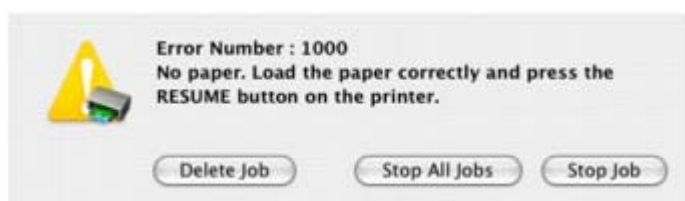

## Bővített felhasználói kézikönyv

Bővített felhasználói kézikönyv > Hibaelhárítás > A nyomtatót nem lehet bekapcsolni

### A nyomtatót nem lehet bekapcsolni

- **1. ellenőrzés: Nyomja meg a Power gombot.**
- **2. ellenőrzés: Győződjön meg arról, hogy a tápkábel megfelelően van csatlakoztatva a nyomtató tápkábel-csatlakozójához, majd kapcsolja be újra a nyomtatót.**
- **3. ellenőrzés: Húzza ki a nyomtatót a fali aljzatból, majd dugja be újra a nyomtatót, és legalább öt perc elteltével kapcsolja újra be.**

Ha a probléma nem oldódik meg, lépjen kapcsolatba a Canon márkaszervizzel.

[A lap tetejére ↕](#)

## Bővített felhasználói kézikönyv

Bővített felhasználói kézikönyv > Hibaelhárítás > Az [Alarm] (Riasztás) lámpa narancssárgán villog

### Az [Alarm] (Riasztás) lámpa narancssárgán villog

Amikor nyomtatóhiba történik, akkor az **[Alarm] (Riasztás)** lámpa narancssárgán villog, amint az alább látható. A villanások száma az előforduló hibától függ. Számolja meg a villogásokat, és hajtsa végre a megfelelő műveletet a hiba elhárításához.



(A) Figyelje a villogások számát

(B) Ismétlődően villog

Villogások száma/Ok	Megoldás
Két villanás: A nyomtatóból kifogyott a papír. /Nem működik a lapadagolás.	Töltse be a papírt újra a hátsó tálcába, majd nyomja meg a <b>[RESUME/CANCEL] (Folytatás/Törlés)</b> gombot.
Három villanás: Papírelakadás.	Lehet, hogy elakadt a papír. Távolítsa el az elakadt papírt, töltsen újra be a papírt a nyomtatóba megfelelően, majd nyomja meg a <b>[RESUME/CANCEL] (Folytatás/Törlés)</b> gombot. ➔ <b>Papírelakadások</b>
Négy villanás: Kifogyott a tinta.	Kifogyott a tinta. Cserélje ki a tintapatront, és csukja le a fedelet. Ha nyomtatás van folyamatban, és folytatni akarja a nyomtatást bent lévő tintapatronnal, nyomja meg legalább 5 másodpercig a <b>[RESUME/CANCEL] (ÚJRAKEZD/MÉGSE)</b> gombot. A Ekkor a nyomtatás a kifogyott tinta állapot mellett folytatódik. A maradék tintaszintet meghatározó funkció ki lesz kapcsolva. Nyomtatás után azonnal cserélje ki az üres tintapatront. A tintahiány melletti nyomtatás eredménye nem lesz kielégítő.
Öt villanás: A FINE patron nem ismerhető fel.	A FINE patron nincs megfelelően telepítve vagy nem kompatibilis ezzel a nyomtatóval. Nyissa fel az előlapot, és helyezze be a FINE patron megfelelően, vagy helyezzen be a nyomtatóval kompatibilis patron. Ha a probléma nem szűnt meg, lehet, hogy hibás a FINE patron. Ez esetben lépjen kapcsolatba a Canon márkaszervizzel.
Hét villanás: A FINE patron nincs a megfelelő helyre behelyezve.	Bizonyosodjon meg arról, hogy mindegyik FINE patron a megfelelő helyre lett beszerelve. ➔ <b>Rendszeres karbantartás</b>
Nyolc villanás: A hulladékintinta gyűjtője csaknem megtelt.	A tintagyűjtő majdnem megtelt. A nyomtató tartalmaz egy beépített tintagyűjtő tartályt, amely a fej tisztítás során összegyűlt elhasznált tinta tárolására szolgál. A <b>[RESUME/CANCEL] (Folytatás/Törlés)</b> gomb megnyomásával törölheti a hibaüzenetet, és folytathatja a nyomtatást. Mielőtt a tintagyűjtő tartály teljesen megtelne, kérjük forduljon a Canon szakszervizhez. (A nyomtató bizonyos részét kell kicseréltetnie.)
Tizennégy villanás: A FINE patron nem ismerhető fel.	Lehet, hogy a FINE patron nem kompatibilis ezzel a nyomtatóval. Helyezze be a megfelelő FINE patron. ➔ <b>Rendszeres karbantartás</b>
Tizenöt villanás: A FINE patron nem ismerhető fel.	A FINE patron nincs megfelelően telepítve vagy nem kompatibilis ezzel a nyomtatóval.

Helyezze be a megfelelő FINE patronot.

➔ **Rendszeres karbantartás**

Tizenhat villanás:  
Nem sikerült megállapítani a tintaszintet.

Lehet, hogy kifogyott a tinta.

A maradék tintaszintet meghatározó funkció ki lesz kapcsolva, mivel a tintaszint nem érzékelhető megfelelően. Ha e funkció nélkül folytatni akarja a nyomtatást, nyomja meg legalább 5 másodpercig a **[RESUME/CANCEL] (ÚJRAKEZD/ MÉGSE)** gombot.

A Canon azt javasolja, hogy az optimális minőség elérése végett eredeti Canon patronokat használjon.

Figyelmeztetjük, hogy a Canon nem felelős a kifogyott tinta melletti nyomtatásból eredő meghibásodásért.

[A lap tetejére ↕](#)

## Bővített felhasználói kézikönyv

Bővített felhasználói kézikönyv > Hibaelhárítás > A [Power] (Tápellátás) lámpa zölden, az [Alarm] (Riasztás) lámpa pedig narancssárgán villog, felváltva

### A [Power] (Tápellátás) lámpa zölden, az [Alarm] (Riasztás) lámpa pedig narancssárgán villog, felváltva.



Probléma történt a nyomtatás során.

Húzza ki a nyomtatókábelét a nyomtatóból, kapcsolja ki a nyomtatót, majd húzza ki a nyomtatót a hálózathoz is.

Dugja be újra a nyomtatót a fali aljzatba, majd kapcsolja be újra a nyomtatót.

Ha a probléma nem oldódik meg, lépjen kapcsolatba a Canon márkaszervizzel.

[A lap tetejére ↕](#)

## Bővített felhasználói kézikönyv

Bővített felhasználói kézikönyv > Hibaelhárítás > Nem sikerül telepíteni a nyomtatóillesztőt

### Nem sikerül telepíteni a nyomtatóillesztőt

- Ha a telepítés még akkor sem indul el automatikusan, miután behelyezte a **[Setup CD-ROM/Telepítés CD-ROM]** lemezt a számítógép meghajtójába:



Az alábbi lépések végrehajtásával kezdje el a telepítést.

1. Kattintson a Start, majd a Számítógép (Computer) lehetőségekre.

Windows XP esetén kattintson a Start menü Sajátgép (My Computer) lehetőségekre.

Windows 2000 esetén kattintson duplán az Asztal  Sajátgép (My Computer) ikonjára.

2. Kattintson duplán a  CD-ROM ikonra a megjelenő ablakban.

Ha megjelenik a CD-ROM lemez tartalma, kattintson duplán az [MSETUP4.EXE] fájlra.



Kattintson duplán az  asztalon látható CD-ROM ikonra telepítés megkezdéséhez.

#### megjegyzés

- Ha a CD-ROM ikon nem jelenik meg, próbálja ki a következő műveleteket:
  - Vegye ki a CD-lemezt a számítógép CD-meghajtójából, majd helyezze be ismét.
  - Indítsa újra a számítógépét.
- Ha az ikon továbbra sem jelenik meg, próbálja ki, hogy másik lemez behelyezése esetén megjelenik-e. Ha más lemezek megjelennek, akkor a *telepítő CD-lemezzel* van probléma. Ez esetben lépjen kapcsolatba a Canon márkaszervizzel.

- Ha nem tud továbblépni a **Nyomtató csatlakoztatása (Printer Connection)** képernyőről:

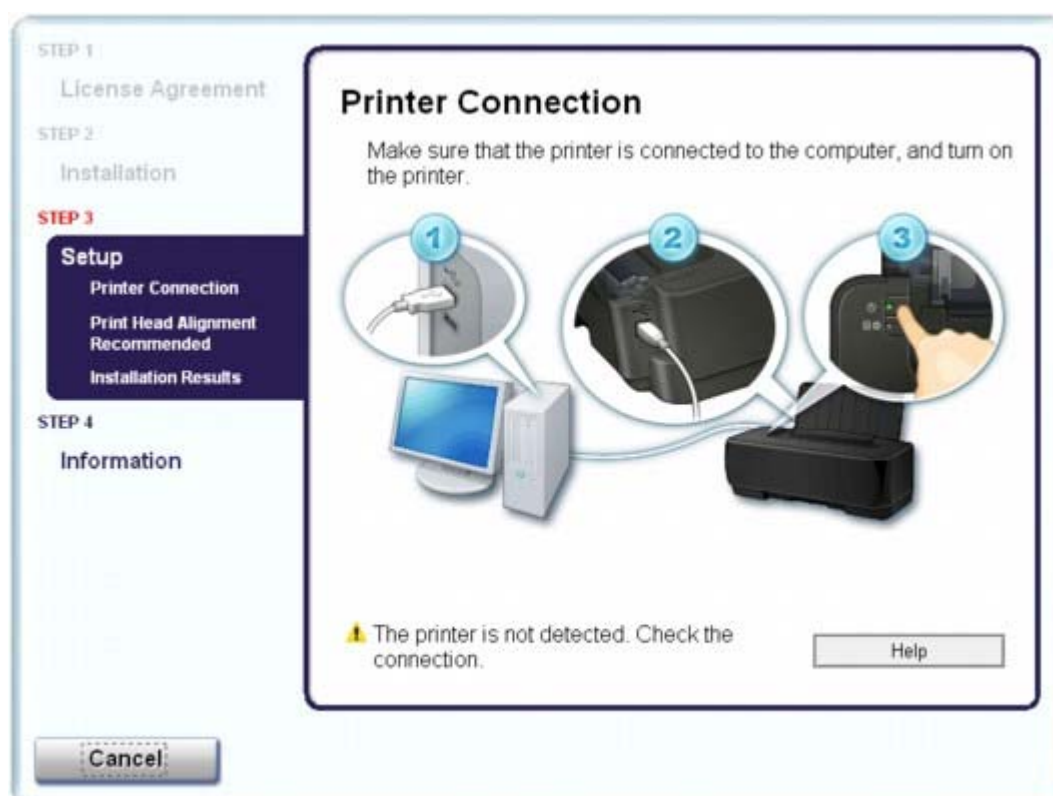



Ha nem sikerül továbbjutni a Nyomtató csatlakoztatása (Printer Connection) képernyőről, ellenőrizze, hogy az USB-kábel biztonságosan van csatlakoztatva a nyomtató és a számítógép USB-portjához, majd az MP-meghajtók újratelepítéséhez kövesse az alábbi utasításokat.



#### megjegyzés

---

- Windows Vista operációs rendszerben a „[The printer is not detected. Check the connection]” (A nyomtató nem észlelhető. Ellenőrizze a kapcsolatot.) üzenet jelenhet meg a használt számítógép típusától függően. Ebben az esetben várjon egy kicsit. Ha továbbra sem sikerült továbblépni a következő lépésre, az alábbi műveletsorral telepítse újra az nyomtató illesztőprogramját.
- 

1. Kattintson a Mégse (Cancel) gombra a Nyomtató csatlakoztatása (Printer Connection) képernyőn.
2. Kattintson a Újraindítás (Start Over) lehetőségre az Telepítési hiba (Installation Failure) képernyőn.
3. Kattintson a Vissza (Back) lehetőségre a következő képernyőn.
4. Kattintson az [Exit/Kilépés] gombra a PIXMA XXX képernyőn, majd vegye ki a CD-lemezt a meghajtóból.
5. Kapcsoljuk ki a nyomtatót.
6. Indítsa újra a számítógépet.
7. Ügyeljen arra, hogy ne fusson más alkalmazás.
8. A nyomtató-illesztőprogramok újratelepítéséhez hajtsa végre az útmutatóban leírt műveletsort.

#### • Egyéb esetekben:

A megfelelő telepítéshez hajtsa végre az útmutatóban leírt műveletsort.

Ha az illesztőprogram telepítése nem volt megfelelő, távolítsa el a nyomtató-illesztőprogramot, indítsa újra a számítógépet, majd telepítse újra az illesztőprogramot.

#### ➔ A nyomtatóillesztő letöltése

A nyomtató-illesztőprogram újratelepítésénél válassza a Egyéni telepítés (Custom Install) lehetőséget a [Setup CD-ROM/Telepítés CD-ROM] lemezen.



#### megjegyzés

---

- Ha a telepítőprogram futása a Windows rendszer hibája miatt szakadt meg, elfordulhat, hogy a rendszer instabil állapotban van, és emiatt nem lehet telepíteni az illesztőprogramot. Az újratelepítés előtt indítsa újra a számítógépet.
-

## Bővített felhasználói kézikönyv

Bővített felhasználói kézikönyv > Hibaelhárítás > Nem megfelelő a csatlakozás a számítógéphez

# Nem megfelelő a csatlakozás a számítógéphez

## A nyomtatót nem megfelelően ismeri fel a rendszer

- **1. ellenőrzés: Használ USB hubot?**

Csatlakoztassa a nyomtatót közvetlenül a számítógéphez, USB hub használata nélkül.



- **2. ellenőrzés: Az USB illesztőprogramjának legújabb változatát helyesen telepítette?**

Szerezze be az USB-illesztőprogram legújabb verzióját, majd telepítse számítógépére.

[A lap tetejére ↑](#)

## Bővített felhasználói kézikönyv

Bővített felhasználói kézikönyv > Hibaelhárítás > Nem kielégítő a nyomtatás eredménye

### Nem kielégítő a nyomtatás eredménye

Ha nem kielégítő a nyomtatás eredménye, például fehér csíkok, töredezett vonalak vagy egyenetlen színek jelennek meg, először a papír és a nyomtatási minőség beállításait ellenőrizze.

- **1. ellenőrzés: A lapméret és a hordozótípus beállításai megfelelnek a**

#### **betöltött papír méretének és típusának?**

Ha ezek a beállítások nem megfelelőek, a nyomtatás eredménye nem lesz kielégítő.

Ha fényképet vagy ábrát nyomtat, a papírtípus helytelen beállításai csökkenthetik a színes nyomat minőségét.

Ezenkívül, ha helytelen papírtípus-beállítással nyomtat, a nyomtatott felület megkarcolódhat.

Szegély nélküli nyomtatás esetén a papírtípus-beállítás és a betöltött papír együttes használatától függően előfordulhat, hogy a színek egyenetlenül jelennek meg.

Erősítse meg, hogy a lapméret és a hordozótípus beállításait a nyomtató-illesztőprogram használatával.

➔ [Nyomtatás az Easy Setup segítségével](#)

- **2. ellenőrzés: Ellenőrizzük, hogy a kiválasztott nyomtatási minőség**

#### **megfeleljen a hordozó típusának és a nyomtatandó adatoknak a**

#### **nyomtató-illesztőprogram segítségével.**

Válassza a papírnak és a nyomtatni kívánt képnek megfelelő nyomtatási minőség beállítást. Ha elmosódást vagy a színek egyenetlenségét észleli, növelje a nyomtatási minőséget, és próbálja meg újra a nyomtatást.

Erősítse meg a nyomtatási minőség beállítását a nyomtatóillesztő-program segítségével.

➔ [A nyomtatási minőség módosítása és a képadatok javítása](#)

- **3. ellenőrzés: Amennyiben a probléma nem oldódott meg, akkor**

#### **lehetséges, hogy egyéb ok áll fenn.**

Lásd az alábbi szakaszokat is:

➔ [A nyomtatási feladat vége nem nyomtatható ki](#)

➔ [A nyomtatásnak nincs eredménye/A nyomtatás elmosódott/A színek nem megfelelőek/Fehér csíkok jelennek meg](#)

➔ [A színek nem tiszták](#)

➔ [A vonalak töredeztettek](#)

➔ [A nyomat meghajlik, vagy a tinta foltosan szárad meg](#)

➔ [A papír maszatos/A nyomtatási felület karcos](#)

➔ [A papír hátsó oldala bepiszkolódik](#)

➔ [A színek egyenetlenek vagy csíkosak](#)

## Bővített felhasználói kézikönyv

Bővített felhasználói kézikönyv > Hibaelhárítás > A nyomtatási feladat vége nem megfelelő > Nem sikerült befejezni a nyomtatási feladatot

### A nyomtatási feladat vége nem nyomtatható ki

- **1. ellenőrzés: Nem rendkívül nagy a nyomtatási adatok mérete?**



Kattintsunk a Nyomtatási beállítások... (Print Options...) gombra a Oldalbeállítás (Page Setup) lapon. Ezt követően a megjelenő párbeszédpanelen válassza ki a Nyomtatási adatok elveszésének megelőzése (Prevent loss of print data) jelölőnégyzetet.

- **2. ellenőrzés: Elegendő hely van a számítógép merevlemezén?**

Hely felszabadításához törölje a szükségtelen fájlokat.

[A lap tetejére ↕](#)

## Bővített felhasználói kézikönyv

Bővített felhasználói kézikönyv > Hibaelhárítás > Nem kielégítő a nyomtatás eredménye > A nyomtatásnak nincs eredménye/A nyomtatás elmosódott/A színek nem megfelelőek/Fehér csíkok jelennek meg

### A nyomtatásnak nincs eredménye/A nyomtatás elmosódott/A színek nem megfelelőek/Fehér csíkok jelennek meg

#### ➤ No Printing Results



#### ➤ Printing Is Blurred



#### ➤ Colors Are Wrong



#### ➤ White Streaks

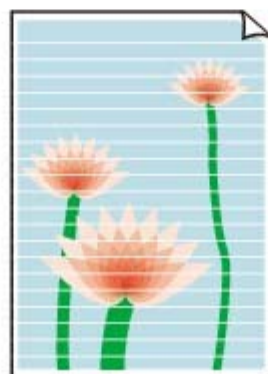

- **1. ellenőrzés: Megerősítette a papír és a nyomtatási minőség beállítását?**

➔ Nem kielégítő a nyomtatás eredménye

- **2. ellenőrzés: A FINE patron megfelelően van telepítve?**

Távolítsa el a FINE patron, majd helyezze be újra. A nyomtatás eredménye javulhat, ha újrategyűjt a FINE patron.



Ellenőrizze, hogy a védőszalag (A) el lett távolítva.

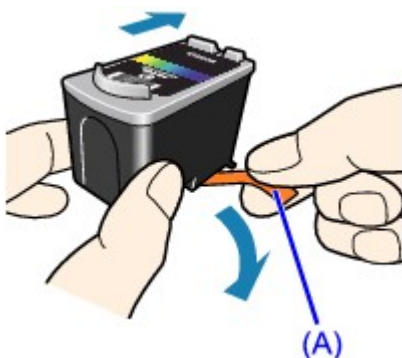

- **3. ellenőrzés: Nyomtassa ki a fúvókaellenőrző mintát, majd végezze el az összes karbantartási műveletet, például a nyomtatófej megtisztítását.**

A fúvókaellenőrző minta kinyomtatásával ellenőrizheti, hogy a nyomtatófej fúvókái megfelelően juttatják-e a tintát a papírra.

További tájékoztatást találhat a fúvókaellenőrző minta kinyomtatásáról, a nyomtatófej tisztításáról és a nyomtatófej fokozott tisztításáról a [Rendszeres karbantartás](#) című részben.

- Ha a fúvókaellenőrző minta nem nyomtatható ki hibátlanul:  
A nyomtatófej tisztítását követően nyomtassa ki a fúvókaellenőrző mintát, majd vizsgálja meg a mintát.
- Ha a problémát a nyomtatófej kétszeri tisztítása sem oldja meg:  
Végezze el a nyomtatófej alapos tisztítását.  
Ha a probléma a nyomtatófej alapos tisztítása után sem szűnik meg, próbálja végigcsinálni még egyszer.
- Ha a probléma a nyomtatófej kétszeri alapos tisztítása után sem szűnik meg  
Lehet, hogy kifogyott a tinta. Cserélje ki a FINE patron.

- **4. ellenőrzés: Ha a FINE patronból kifogyott a tinta, cserélje ki a patron.**

- **5. ellenőrzés: Ha csak egyik oldalán nyomtatható papírt használ,**

**ügyeljen rá, hogy a papír a nyomtatható oldalával felfelé legyen**

**behelyezve.**

Az ilyen papír helytelen oldalára történő nyomtatás nem tiszta nyomatokat vagy gyengébb minőségű nyomtatást eredményezhet.

A nyomtatható oldalra vonatkozó tudnivalókat a papírhoz mellékelt leírás tartalmazza.

- **6. ellenőrzés: Módosítson a papírvastagsági kar beállítását.**

A papírvastagsági kar helyes beállítása a nyomtatáshoz használni kívánt papír típusától függ.

Lásd: [Papír betöltése](#).

A nyomtatás tartalmától függően előfordulhat, hogy a nyomtatási felület megkarcolódik vagy a papír szélein elkenődik a festék, még azoknál a papírtípusoknál is, amelyeknél a kart balra kell állítani.

Ebben az esetben állítsa a papírvastagsági kart a jobb oldali állásba.

\* A nyomtatás befejeztével állítsa vissza a papírvastagsági kart a bal oldali állásba. Ha a kart nem állítja vissza bal oldali állásba, akkor a nyomtató belseje könnyebben bepiszkolódhat, mert nagyobb a rés a nyomtatófej és a betöltött papír között. Emellett ronthat a nyomtatás minőségén is.



#### megjegyzés

---

- Ha a papír szélei maszatosak, próbáljon úgy nyomtatni, hogy előtte átállítja a papírvastagsági kart jobb oldali állásra.
- 

[A lap tetejére ↕](#)

## Bővített felhasználói kézikönyv

Bővített felhasználói kézikönyv > Hibaelhárítás > Nem kielégítő a nyomtatás eredménye > A színek nem tiszták

### A színek nem tiszták

#### • 1. ellenőrzés: Színkorrekció engedélyezése

Ha fényképeket vagy más grafikát nyomtat, a színkorrekció engedélyezése a nyomtató-illesztőprogramban javíthat a színeken.



Válassza a Vivid Photo lehetőséget a nyomtató tulajdonságai párbeszédpanel Hatások (Effects) lapján.



Válassza a Színbeállítások (Color Options) lehetőséget a Nyomtatás párbeszédpanel legördülő menüjéből, majd válassza a Vivid Photo lehetőséget a Színes mód (Color Mode) beállításnál. Mac OS X v 10.4.x vagy Mac OS X v 10.3.9 verziónál válassza a Különleges hatások (Special Effects) lehetőséget a Nyomtatás párbeszédpanelen, majd válassza a Vivid Photo lehetőséget.

#### • 2. ellenőrzés: A FINE patron megfelelően van telepítve?

Távolítsa el a FINE patron, majd helyezze be újra. A nyomtatás eredménye javulhat, ha újrategyűjt a FINE patron.



Ellenőrizze, hogy a védőszalag (A) el lett távolítva.

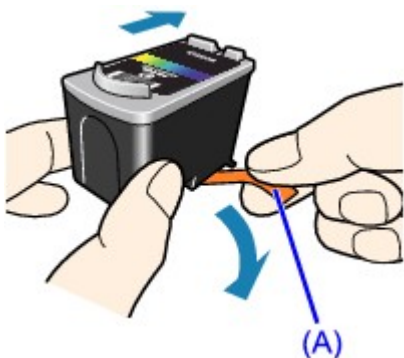

#### • 3. ellenőrzés: Ha a FINE patronból kifogyott a tinta, cserélje ki a patron.

#### • 4. ellenőrzés: A fúvókaellenőrző mintát megfelelően kinyomtatta?

A fúvókaellenőrző minta kinyomtatásával ellenőrizheti, hogy a nyomtatófej fúvókái megfelelően juttatják-e a tintát a papírra.

További tájékoztatást találhat a fúvókaellenőrző minta kinyomtatásáról, a nyomtatófej tisztításáról és a nyomtatófej fokozott tisztításáról a [Rendszeres karbantartás](#) című részben.

- Ha a fúvókaellenőrző minta nem nyomtatható ki hibátlanul:  
A nyomtatófej tisztítását követően nyomtassa ki a fúvókaellenőrző mintát, majd vizsgálja meg a mintát.
- Ha a problémát a nyomtatófej kétszeri tisztítása sem oldja meg:  
Végezze el a nyomtatófej alapos tisztítását.  
Ha a probléma a nyomtatófej alapos tisztítása után sem szűnik meg, próbálja végigcsinálni



még egyszer.

- Ha a probléma a nyomtatófej kétszeri alapos tisztítása után sem szűnik meg  
Lehet, hogy kifogyott a tinta. Cserélje ki a FINE patron.

### megjegyzés

---

- A színelőállítási módszerek különbözősége miatt a nyomtatott színek eltérhetnek a képernyőn megjelenő színektől. A képernyőn megjelenő színbeállításokat a színvezérlő beállítások és a környezeti különbözőségek is befolyásolhatják.
- 

[A lap tetejére ↑](#)

## Bővített felhasználói kézikönyv

Bővített felhasználói kézikönyv > Hibaelhárítás > Nem kielégítő a nyomtatás eredménye > A vonalak töredeztettek

### A vonalak töredeztettek



- **1. ellenőrzés: Megerősítette a papír és a nyomtatási minőség beállítását?**

➔ Nem kielégítő a nyomtatás eredménye

- **2. ellenőrzés: Végezzen el egy nyomtatófej-igazítást**

Ha a nyomtatófejet nem igazította be a telepítést követően, előfordulhat, hogy az egyenes vonalakat töredezetten nyomtatja ki.

➔ Rendszeres karbantartás



- **3. ellenőrzés: Nem rendkívül nagy a nyomtatási adatok mérete?**

Kattintsunk a Nyomtatási beállítások... (Print Options...) gombra a Oldalbeállítás (Page Setup) lapon. Ezt követően a megjelenő párbeszédpanelen válassza ki a Nyomtatási adatok elvesztésének megelőzése (Prevent loss of print data) jelölőnégyzetet.

- **4. ellenőrzés: Az oldalelrendezéses nyomtatási vagy a tűzési margóval**

#### történő nyomtatási funkciót használja?

Amikor az oldalelrendezéses nyomtatási vagy a tűzési margóval történő nyomtatási funkciót használja, előfordulhat, hogy a vékony vonalak nem látszanak a hordozón. Próbálja vastagítani a dokumentumban található vonalakat.

[A lap tetejére ↕](#)

## Bővített felhasználói kézikönyv

Bővített felhasználói kézikönyv > Hibaelhárítás > Nem kielégítő a nyomtatás eredménye > A nyomtat meg hajlik, vagy a tinta foltosan szárad meg

# A nyomtat meg hajlik, vagy a tinta foltosan szárad meg

## Printed Paper Curls



## Printed Paper Has Ink Blots



- **1. ellenőrzés: Megerősítette a papír és a nyomtatási minőség beállítását?**

➔ Nem kielégítő a nyomtatás eredménye

- **2. ellenőrzés: Ha az intenzitás beállítása magas, csökkentse a nyomtatóillesztő-programban az Intenzitás (Intensity) beállítás értékét, majd ismét próbálja meg a nyomtatást.**

Ha normál papírra nagy fedettségű képeket nyomtat, előfordulhat, hogy a papír túlságosan sok tintát szív fel és hullámossá válik, így a papír dörzsölődését okozza.

Erősítse meg az intenzitást a nyomtatóillesztő-program segítségével.

➔ Intenzitás beállítása

- **3. ellenőrzés: Fotó papírt használ fényképek nyomtatásához?**

Nagy szintetizettségű adatok, például fényképek vagy erős színeket tartalmazó képek nyomtatása esetén a [Photo Paper Plus Glossy II] vagy más különleges Canon gyártmányú speciális papírok használata ajánlott.

➔ Papír betöltése

[A lap tetejére ↕](#)

## Bővített felhasználói kézikönyv

Bővített felhasználói kézikönyv > Hibaelhárítás > Nem kielégítő a nyomtatás eredménye > A papír maszatos/A nyomtatási felület karcos

### A papír maszatos/A nyomtatási felület karcos

#### ➤ Paper Is Smudged



**The Edges of Paper Are Smudged**



**Printed Surface Is Smudged**

#### ➤ Printed Surface Is Scratched

- **1. ellenőrzés: Megerősítette a papír és a nyomtatási minőség beállítását?**

➔ Nem kielégítő a nyomtatás eredménye

- **2. ellenőrzés: Megfelelő típusú papírt használ a nyomtatáshoz?**

##### Ellenőrizze a következőket:

- Ellenőrizze, hogy a nyomtatáshoz használt papír megfelel-e a nyomtatás céljára.  
➔ Papír betöltése
- Szegély nélküli nyomtatás során ellenőrizze, hogy a használt papír alkalmas-e szegély nélküli nyomtatásra.  
Ha a használt papír nem alkalmas szegély nélküli nyomtatásra, a nyomtatási minőség gyengébb lehet a papír alsó és felső szélén.  
➔ Nyomtatási terület

- **3. ellenőrzés: Miután kisimította, töltsse be a papírt.**

##### • Normál papír esetén

Fordítsa meg a papírt, és töltsse be újra úgy, hogy a másik oldalára nyomtathasson.

Ha a papírt hosszabb ideig a hátsó tálcán hagyja, akkor a papír meggyűrődhet. Ha ez történik, akkor a papírt a másik oldalával felfelé töltsse be. Ez megoldhatja a problémát.

Javasoljuk, hogy vegye ki a maradék papírt a hátsó tálcáról, tegye vissza őket a csomagolásba, és tartsa sima felületen.

##### • Egyéb papír esetén

1. A nyomtatási oldalával (A) felfelé helyezett papírt takarja le egy tiszta normál papírlappal, nehogy beszennyezze vagy megkarcolja a felületét.
2. Tekerje fel a papírt az alábbi ábrán látható módon a meghajlással ellentétes irányban.

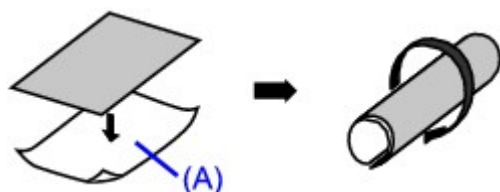

3. Ellenőrizze, hogy a papír meghajlása legfeljebb 0,08-0,2 hüvelyk / 2-5 mm (B) mértékű-e.

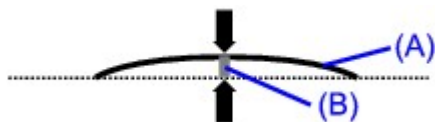

Javasoljuk, hogy kiegyenesített papírból egyszerre csak egy lapot nyomtasson.

#### megjegyzés

- A hordozó típusától függően előfordulhat, hogy a hajlott papír elmaszatóódik vagy a nyomtató nem tudja betölteni, még ha nem is lett hullámos. Ilyenkor a fenti műveletsorral tudja a nyomtatás előtt kisímitani a papírt. Ez javíthat a nyomtatás eredményén.

- **4. ellenőrzés: Ha az intenzitás beállítása magas, csökkentse a nyomtatóillesztő-programban az Intenzitás (Intensity) beállítás értékét, majd ismét próbálja meg a nyomtatást.**

Ha normál papírra nagy fedettségű képeket nyomtat, előfordulhat, hogy a papír túlságosan sok tintát szív fel és hullámosá válik, így a papír dörzsölődését okozza.

Csökkentse a nyomtatóillesztő-programban az Intenzitás (Intensity) beállítás értékét, majd ismét próbálja meg a nyomtatást.

#### Windows

1. Nyissa meg a [Printer Properties/Nyomtató tulajdonságai] párbeszédpanel.  
➔ A Nyomtató tulajdonságai párbeszédpanel megnyitása (Windows)
2. A Fő (Main) lapon válassza ki a Kézi (Manual) értéket a Szín/intenzitás (Color/Intensity) beállításnál, majd kattintson a Beállítás (Set) lehetőségre.
3. A kívánt intenzitás beállításához húzza az Intenzitás (Intensity) csúszkát a megfelelő irányba a Színbeállítás (Color Adjustment) lapon.

#### Macintosh

1. Nyissa meg a [Print/Nyomtatás]párbeszédpanel.  
➔ A Lapbeállítás és a Nyomtatás párbeszédpanel megnyitása (Macintosh)
2. A legördülő menüből válassza ki a Színbeállítások (Color Options) lehetőséget.
3. Állítsa az Intenzitás (Intensity) csúszkát az intenzitás beállításához.

- **5. ellenőrzés: A nyomtatás a javasolt nyomtatási területen kívülre esik?**

Ha a papír javasolt nyomtatási területén kívülre nyomtat, a papír alsó széle tintával szennyeződhet.

Méretezze át az alkalmazásban az eredeti dokumentumot.

➔ Nyomtatási terület

- **6. ellenőrzés: Elszennyeződött a papírtovábbító görgő?**

Tisztítsa meg a papírtovábbító görgőt.

➔ Rendszeres karbantartás

#### megjegyzés

- A papírtovábbító görgő tisztítása a görgő kopásával jár, ezért ezt a műveletet csak indokolt esetben végezze el.

- **7. ellenőrzés: Piszkos a nyomtató belseje?**

A kétoldalas nyomtatás tintát hagyhat a nyomtató belsejében, ami a nyomatokat összemaszathatja.

Végezzen alsó tálcát tisztítást, és tisztítsa meg a nyomtató belsejét.

➔ [A nyomtató belsejének tisztítása](#)



#### megjegyzés

- Ha szeretné elkerülni, hogy a nyomtató belseje beszennyeződjön, állítsa be helyesen a papír méretét.

## • 8. ellenőrzés: Állítsa nagyobbra az Tintaszáradási idő (Ink Drying Wait Time) értékét.

Így elegendő idő lesz a tinta száradására, és a papír nem fog beszennyeződni vagy megkarcolódni.



1. Ellenőrizze, hogy a nyomtató be van-e kapcsolva.
2. Nyissa meg a [Printer Properties/Nyomtató tulajdonságai] párbeszédpanelt.  
➔ [A Nyomtató tulajdonságai párbeszédpanel megnyitása \(Windows\)](#)
3. Kattintson a Karbantartás (Maintenance) lapra, majd a Egyéni beállítások (Custom Settings) opcióra.
4. A várakozási idő beállításához húzza az Tintaszáradási idő (Ink Drying Wait Time) csúszkát a megfelelő irányba, majd kattintson a Küldés (Send) lehetőségre.
5. Amikor megjelenik a megerősítést kérő üzenet, kattintson az OK gombra.



1. Ellenőrizze, hogy a nyomtató be van-e kapcsolva.
  2. Nyissa meg a Canon IJ Printer Utility alkalmazást.  
➔ [A \[Canon IJ Printer Utility\] megnyitása \(Macintosh\)](#)
  3. A legördülő menüből válassza ki a Egyéni beállítások (Custom Settings) elemet.
  4. A várakozási idő beállításához húzza az Tintaszáradási idő (Ink Drying Wait Time) csúszkát a megfelelő irányba, majd kattintson a Küldés (Send) lehetőségre.
  5. Amikor megjelenik a megerősítést kérő üzenet, kattintson az OK gombra.
- **9. ellenőrzés: Módosítson a papírvastagsági kar beállítását.**

A papírvastagsági kar helyes beállítása a nyomtatáshoz használni kívánt papír típusától függ.

Lásd: [Papír betöltése](#).

A nyomtatás tartalmától függően előfordulhat, hogy a nyomtatási felület megkarcolódik vagy a papír szélein elkenődik a festék, még azoknál a papírtípusoknál is, amelyeknél a kart balra kell állítani. Ebben az esetben állítsa a papírvastagsági kart a jobb oldali állásba.

\* A nyomtatás befejeztével állítsa vissza a papírvastagsági kart a bal oldali állásba. Ha a kart nem állítja vissza bal oldali állásba, akkor a nyomtató belseje könnyebben bepiszkolódhat, mert nagyobb a rés a nyomtatófej és a betöltött papír között. Emmellett ronthat a nyomtatás minőségén is.



#### megjegyzés

- Ha a papír szélei maszatosak, próbáljon úgy nyomtatni, hogy előtte átállítja a papírvastagsági kart jobb oldali állásra.

## • 10. ellenőrzés: Nem karcolta meg más betöltött papír a papírt?

A hordozó típusától függően előfordulhat, hogy a papírt megkarcolja egy másik betöltött papír, olyankor, amikor az adagolás a hátsó tálcából történik. Ilyenkor egyenként töltsse be a lapokat.

[A lap tetejére ↗](#)

## Bővített felhasználói kézikönyv

Bővített felhasználói kézikönyv > Hibaelhárítás > Nem kielégítő a nyomtatás eredménye > A papír hátsó oldala bepiszkolódik

### A papír hátsó oldala bepiszkolódik

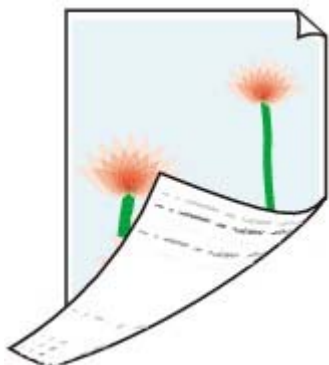

- **1. ellenőrzés: Megerősítette a papír és a nyomtatási minőség beállítását?**
  - ➔ Nem kielégítő a nyomtatás eredménye
- **2. ellenőrzés: Végezzen alsó tálca tisztítást, és tisztítsa meg a nyomtató belsejét.**

➔ A nyomtató belsejének tisztítása



#### megjegyzés

- A kétoldalas nyomtatás vagy a túl sok nyomtatás tintát hagyhat a nyomtató belsejében, ami a nyomtatásokat összemaszathatja.

[A lap tetejére ↕](#)



## Bővített felhasználói kézikönyv

Bővített felhasználói kézikönyv > Hibaelhárítás > Nem kielégítő a nyomtatás eredménye > A színek egyenetlenek vagy csíkosak

### A színek egyenetlenek vagy csíkosak

#### ❖ Colors Are Uneven



#### ❖ Colors Are Streaked



- **1. ellenőrzés: Megerősítette a papír és a nyomtatási minőség beállítását?**

➔ Nem kielégítő a nyomtatás eredménye

- **2. ellenőrzés: Nyomtassa ki a fúvókaellenőrző mintát, majd végezze el az összes karbantartási műveletet, például a nyomtatófej megtisztítását.**

A fúvókaellenőrző minta kinyomtatásával ellenőrizheti, hogy a nyomtatófej fúvókái megfelelően juttatják-e a tintát a papírra.

További tájékoztatást találhat a fúvókaellenőrző minta kinyomtatásáról, a nyomtatófej tisztításáról és a nyomtatófej fokozott tisztításáról a [Rendszeres karbantartás](#) című részben.

- Ha a fúvókaellenőrző minta nem nyomtatható ki hibátlanul:  
A nyomtatófej tisztítását követően nyomtassa ki a fúvókaellenőrző mintát, majd vizsgálja meg a mintát.
- Ha a problémát a nyomtatófej kétszeri tisztítása sem oldja meg:  
Végezze el a nyomtatófej alapos tisztítását.  
Ha a probléma a nyomtatófej alapos tisztítása után sem szűnik meg, próbálja végigcsinálni még egyszer.
- Ha a probléma a nyomtatófej kétszeri alapos tisztítása után sem szűnik meg:  
Lehet, hogy kifogyott a tinta. Cserélje ki a FINE patronot.

- **3. ellenőrzés: Végezzen el egy nyomtatófej-igazítást.**

➔ Rendszeres karbantartás

## Bővített felhasználói kézikönyv

Bővített felhasználói kézikönyv > Hibaelhárítás > A nyomtatás nem indul el

### A nyomtatás nem indul el

- **1. ellenőrzés: Győződjön meg arról, hogy a tápkábel megfelelően van**

#### **csatlakoztatva, majd kapcsolja be a nyomtatót.**

Amíg a **[Power] (Tápellátás)** lámpa zölden villog, a készülék felkészül a normál működésre. Várjon, amíg a **[Power] (Tápellátás)** lámpa abbahagyja a villogást, és folyamatosan, zölden világítani kezd.

#### **megjegyzés**

- Nagy méretű adatok, például fényképek vagy képek nyomtatása esetén tovább tarthat a nyomtatás megkezdése. Amíg a **[Power] (Tápellátás)** lámpa zölden villog, a számítógép adatokat dolgoz fel, és küld a nyomtató számára. Várja meg, míg elindul a nyomtatás.

- **2. ellenőrzés: Győződjön meg arról, hogy az USB-kábel megfelelően van csatlakoztatva a nyomtatóhoz és a számítógéphez, majd**

#### **ellenőrizze a következőket:**

- USB-hub vagy más továbbítóeszköz használata esetén távolítsa azt el, és csatlakoztassa a nyomtatót közvetlenül a számítógéphez, majd próbálja meg újra a nyomtatást. Ha a nyomtatás normál módon indul el, akkor a gond a továbbítóeszközzel lehet. Részletes tudnivalóért forduljon a továbbítóeszköz forgalmazójához.
- Az is előfordulhat, hogy az USB-kábel hibás. Cserélje ki az USB-kábelt, és próbálkozzon újból a nyomtatással.

- **3. ellenőrzés: Indítsa újra a számítógépét.**

Ha vannak felesleges nyomtatási feladatok, törölje azokat.

➔ [Nem kívánt nyomtatási feladatok törlése](#)

- **4. ellenőrzés: Győződjön meg arról, hogy az Ön nyomtatójának neve legyen kiválasztva a Nyomtatás párbeszédpanelen.**

A nyomtató nem fog megfelelően nyomtatni, ha másik nyomtató illesztőprogramját használja.

Windows rendszer esetén győződjön meg arról, hogy az Ön nyomtatójának neve legyen kiválasztva a Nyomtatás (Print) párbeszédpanelen.

Macintosh operációs rendszer esetén győződjön meg arról, hogy a nyomtató neve van kiválasztva a Nyomtatás párbeszédpanel Nyomtató (Printer) listájában.

#### **megjegyzés**

- A Beállítás alapértelmezett nyomtatóként (Set as Default Printer) (Windows esetén), Alapértelmezett nyomtató (Default Printer) vagy Beállítás alapértelmezettként (Make Default) (Macintosh esetén) lehetőség kiválasztásával a készüléket alapértelmezésben kijelölt nyomtatóként állíthatja be.



- **5. ellenőrzés: Állítsa be megfelelően a nyomtatóportot.**

"USBnnn" beállítása (ahol "n" egy szám) nyomtatóportként.

1. Rendszergazdai jogokkal rendelkező fiókkal lépjen be.

2. Kattintson a Vezérlőpult (Control Panel) lehetőségre, majd a Hardver és hang (Hardware and Sound) kategóriában a Nyomtató (Printer) lehetőségre.

Windows XP operációs rendszeren kattintson a Vezérlőpult (Control Panel), Nyomtatók és más hardverek (Printers and Other Hardware), majd a Nyomtatók és faxok (Printers and Faxes) lehetőségekre.

Windows 2000 operációs rendszeren kattintson a Vezérlőpult (Control Panel), majd a

Nyomtatók (Printers) lehetőségekre.

- 3.** Az egér gombjával kattintson a Canon XXX ikonra, majd válassza a Tulajdonságok (Properties) opciót.

- 4.** A portbeállítások ellenőrzéséhez kattintson a Portok (Ports) lapra.

Győződjön meg arról, hogy a Nyomtató (Printer) oszlopban az USBnnn port (ahol „n” egy szám) és a Canon XXX érték van kiválasztva a Nyomtatás a következő port(ok)ra (Print to the following port(s)) lehetőségnél.

Ha a beállítás nem helyes, módosítsa a használt csatlakozásnak megfelelően, vagy telepítse újra az illesztőprogramot.

[A lap tetejére ↕](#)

## Bővített felhasználói kézikönyv

Bővített felhasználói kézikönyv > Hibaelhárítás > A nyomtatás leáll a nyomtatási feladat befejezése előtt

### A nyomtatás leáll a nyomtatási feladat befejezése előtt

#### • 1. ellenőrzés: A készülék hosszabb ideje folyamatosan nyomtat?

Ha a nyomtató hosszabb ideig megszakítás nélkül nyomtat, túlmelegedhet a nyomtatófej. A nyomtató a fej védelme érdekében egy időre leállhat két sor között, majd később folytatja a nyomtatást.

Ebben az esetben egy alkalmas pillanatban szakítsa meg a nyomtatást, és legalább 15 percre kapcsolja ki a nyomtatót.

Ugyanígy, ha a nyomtató egy ideje folyamatosan élénk színeket tartalmazó fényképeket vagy grafikákat nyomtat, a nyomtató leállhat a nyomtatófej megóvásának érdekében. Ebben az esetben a nyomtatás nem indul újra automatikusan. A nyomtatót legalább 15 percre kapcsolja ki.

#### **figyelem**

- A nyomtató belsejében a nyomtatófej és annak környéke rendkívüli módon felhevülhet. Soha ne érjen hozzá a nyomtatófejhez vagy a közeli alkatrészekhez.

#### • 2. ellenőrzés: Van betöltve papír?

Győződjön meg arról, hogy a hátsó tálcába van-e betöltve papír.

Ha kifogyott, töltsünk be papírt a nyomtatóba.

#### • 3. ellenőrzés: Sok fényképet vagy ábrát tartalmazó dokumentumok nyomtatunk?

Nagy méretű adatok (például fényképek vagy ábrák) nyomtatásakor több idő szükséges az adatok feldolgozásához. Ilyenkor úgy tűnhet, hogy a nyomtató nem működik.

Ha olyan dokumentumot nyomtat normál papír használatával, amelynek nyomtatása nagy mennyiségű tintát igényel, a nyomtató néha szünetet tart. Ilyenkor várjon, amíg a feldolgozás véget ér.

#### **megjegyzés**

- Ha nagy nyomtatási területet tartalmazó dokumentumot nyomtat, illetve egy dokumentumot sok példányban nyomtat ki, a nyomtatás szünetelhet, amíg a tinta szárad.

[A lap tetejére ↕](#)

## Bővített felhasználói kézikönyv

Bővített felhasználói kézikönyv > Hibaelhárítás > A nyomtató működik, de nem adagol festéket

### A nyomtató működik, de nem adagol festéket

- **1. ellenőrzés: Eltömődtek a nyomtatófej fúvókái?**

A fúvókaellenőrző minta kinyomtatásával ellenőrizheti, hogy a nyomtatófej fúvókái megfelelően juttatják-e a tintát a papírra.

További tájékoztatást találhat a fúvókaellenőrző minta kinyomtatásáról, a nyomtatófej tisztításáról és a nyomtatófej fokozott tisztításáról a **Rendszeres karbantartás** című részben.

- Ha a fúvókaellenőrző minta nem nyomtatható ki hibátlanul  
A nyomtatófej tisztítását követően nyomtassa ki a fúvókaellenőrző mintát, majd vizsgálja meg a mintát.
- Ha a problémát a nyomtatófej kétszeri tisztítása sem oldja meg  
Végezze el a nyomtatófej alapos tisztítását  
Ha a probléma a nyomtatófej alapos tisztítása után sem szűnik meg, próbálja végigcsinálni még egyszer.
- Ha a probléma a nyomtatófej kétszeri alapos tisztítása után sem szűnik meg  
Lehet, hogy kifogyott a tinta. Cserélje ki a FINE patronot.

- **2. ellenőrzés: A FINE patron megfelelően van telepítve?**

Távolítsa el a FINE patron, majd helyezze be újra. A nyomtatás eredménye javulhat, ha újrategyűjtíti a FINE patronot.



Ellenőrizze, hogy a védőszalag (A) el lett távolítva.

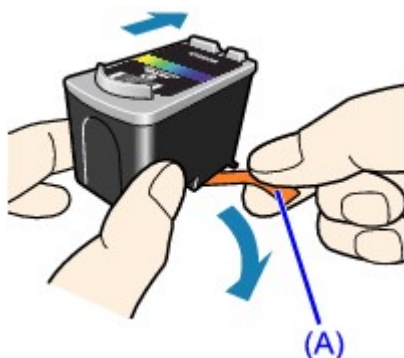

- **3. ellenőrzés: Ha a FINE patronból kifogyott a tinta, cserélje ki a patronot.**

[A lap tetejére](#) ↕

## Bővített felhasználói kézikönyv

Bővített felhasználói kézikönyv > Troubleshooting > A nyomtatás lassabb az elvárt sebességnél

### A nyomtatás lassabb az elvárt sebességnél

- **1. ellenőrzés: A nyomtatás Csendes mód (Quiet Mode) használatával**

#### történik?

A nyomtatás sebessége csökken, ha a nyomtatóillesztő-programban a Csendes mód (Quiet Mode) használatát állította be a nyomtatáshoz. Ha gyorsabban szeretne nyomtatni, ne használja a Csendes mód (Quiet Mode) beállítást.

➔ [A nyomtató működési zajának csökkentése](#)

- **2. ellenőrzés: A nyomtatási minőség túlságosan magas értékre van**

#### állítva?

Növelje a nyomtatás sebességét a nyomtatóillesztő-programban. A sebességet előtérbe helyező beállítással gyorsabban nyomtathat.



1. Nyissa meg a [Printer Properties/Nyomtató tulajdonságai] párbeszédpanelt.

➔ [A Nyomtató tulajdonságai párbeszédpanel megnyitása \(Windows\)](#)

2. A Fő (Main) lap Nyomtatási minőség (Print Quality) beállításánál válassza ki a Gyors (Fast) értéket.

A hordozó típusától függően előfordulhat, hogy a Gyors (Fast) érték nem használható.



1. Nyissa meg a [Print/Nyomtatás]párbeszédpanelt.

➔ [A Lapbeállítás és a Nyomtatás párbeszédpanel megnyitása \(Macintosh\)](#)

2. Válassza a legördülő menü Minőség és hordozó (Quality & Media) elemét, majd a Nyomtatási minőség (Print Quality) beállításnál válassza a Gyors (Fast) lehetőséget.

A hordozó típusától függően előfordulhat, hogy a Gyors (Fast) érték nem használható.

#### megjegyzés

- A rendszerkörnyezettől függően előfordulhat, hogy a fenti utasítások betartása nem növeli észrevehető módon a nyomtatás sebességét.

## Bővített felhasználói kézikönyv

Bővített felhasználói kézikönyv > Hibaelhárítás > A FINE nyomtatókazetta-tartó nem kerül megfelelő helyzetbe a cseréhez

# A FINE nyomtatókazetta-tartó nem kerül megfelelő helyzetbe a cseréhez

- **1. ellenőrzés: A [Power] (Tápellátás) lámpa nem világít?**

Ellenőrizze, hogy a [Power] (Tápellátás) lámpa világít-e zölden.

A FINE nyomtatókazetta-tartó csak akkor mozdul meg, ha a nyomtató be van kapcsolva. Ha a [Power] (Tápellátás) lámpa nem világít, csukja le az előlapot, majd kapcsolja be a nyomtatót.

Amíg a [Power] (Tápellátás) lámpa zölden villog, a készülék felkészül a normál működésre. Várjon, amíg a [Power] (Tápellátás) lámpa befejezi a villogást, és folyamatosan, zölden kezd világítani, majd nyissa fel ismét az előlapot.

- **2. ellenőrzés: Az [Alarm] (Riasztás) lámpa narancssárgán villog?**

Csukja le az előlapot, számolja meg, hányszor villog az Riasztás (Alarm) lámpa, tegye meg a megfelelő lépéseket a hiba kijavítására, majd nyissa fel újra az előlapot. A hiba megoldásával kapcsolatos részleteket lásd: [Az \[Alarm\] \(Riasztás\) lámpa narancssárgán villog](#).

- **3. ellenőrzés: Az előlap 10 vagy több perce nyitva van?**

Ha az előlap több mint 10 percen keresztül nyitva volt, a FINE nyomtatókazetta-tartó kitér jobbra, hogy megvédje a nyomtatófejet a kiszáradástól. Csukja be, majd nyissa ki újra az előlapot, ekkor a FINE nyomtatókazetta-tartó visszatér balra.

- **4. ellenőrzés: A készülék hosszabb ideje folyamatosan nyomtat?**

Csukja le az előlapot, várjon egy kicsit, majd nyissa fel újra.

Ha a nyomtató hosszabb ideig megszakítás nélkül nyomtat, túlmelegszik a nyomtatófej, és a nyomtatófejtartó védelmének érdekében ideiglenesen abbamarad a nyomtatás.

### megjegyzés

- Ha nyomtatás közben felnyitja az előlapot, a FINE nyomtatókazetta-tartó elmozdul jobbra. Csukja le az előlapot, és csak a nyomtatás befejezését követően nyissa fel újra.

[A lap tetejére](#) ↑

## Bővített felhasználói kézikönyv

Bővített felhasználói kézikönyv > Hibaelhárítás > Nem működik a lapadagolás

### Nem működik a lapadagolás

- **1. ellenőrzés: Papírbetöltéskor feltétlenül ügyeljen a következők**

#### betartására.

- Ha két vagy több lapot tölt be, a betöltés előtt igazítsa össze a lapok szélét.
- Amikor két vagy több lapot tölt be, ügyeljen arra, hogy a papírköteg ne nyúljon túl a betöltési határjelen.  
A papír típusától és a környezeti körülményektől (magas vagy alacsony hőmérséklet, illetve páratartalom) függően előfordulhat azonban, hogy teljes kapacitás mellett nem lehetséges megfelelő lapadagolás. Ilyen esetben az egyszerre betöltött papír mennyiségét csökkentse a határjel felénél kevesebbre.
- A lapot mindig álló tájolással töltsse be, a nyomtatás tájolásától függetlenül.
- Amikor betölti a papírt, a nyomtatási oldalával felfelé töltsse be. A papírköteget igazítsa a hátsó tálcá jobb oldalához, a papírvezetőt pedig állítsa be úgy, hogy a papírköteg bal széléhez éppen csak hozzáérjen.

➔ [Papír betöltése](#)

- **2. ellenőrzés: Ellenőrizze, hogy nem túl vastag vagy nem hajlott-e a nyomtatáshoz használt papír.**

➔ [Papír betöltése](#)

- **3. ellenőrzés: Borítékok betöltése során feltétlenül ügyeljen a**

#### következők betartására.

- Ha borítékokra nyomtat, tekintse meg a [Papír betöltése](#) című útmutatót, és készítse elő a borítékokat nyomtatás előtt.  
Miután előkészítette a borítékokat, álló tájolással helyezze azokat a készülékbe. Ha a borítékok fekvő helyzetben kerülnek a nyomtatóba, adagolásuk nem lesz megfelelő.
- Állítsa a papírvastagsági kart a jobb oldali állásba.

➔ [Papír betöltése](#)

- **4. ellenőrzés: Vegyük le minden papírt és tárgyat a hátsó tálcáról.**

- **5. ellenőrzés: Kapcsolja ki a nyomtatót, nyissa fel az előlapot, majd távolítsa el az idegen tárgyat.**

Vigyázzon, hogy ne érintse meg a nyomtató belsejében található alkatrészeket.

- **6. ellenőrzés: Tisztítsa meg a papírtovábbító görgőt.**

➔ [Rendszeres karbantartás](#)

#### megjegyzés

- A papírtovábbító görgő tisztítása a görgő kopásával jár, ezért ezt a műveletet csak indokolt esetben végezze el.



## Bővített felhasználói kézikönyv

Bővített felhasználói kézikönyv > Hibaelhárítás > Papírelakadások

### Papírelakadások

#### megjegyzés

- Ha nyomtatás során az elakadt papír eltávolítása érdekében ki kell kapcsolnia a nyomtatót, törölje a nyomtatási feladatokat a nyomtató kikapcsolása előtt a **[RESUME/CANCEL]** (FOLYTATÁS/MEGSZAKÍTÁS) gombbal.

#### **Ha a papír a papírkimeneti nyílásban vagy a hátsó tálcában akadt el:**

Az alábbi lépések végrehajtásával távolítsa el a papírt a nyomtatóból.

- 1. Lassan húzza ki a papírlapot a hátsó tálcán vagy a kimeneti nyíláson keresztül, attól függően, hogy merrefelé könnyebb.**



#### megjegyzés

- Ha a papír elszakad és egy kis darabja a nyomtatóban marad, kapcsolja ki a nyomtatót, és az előlap felnyitása után távolítsa el a papírt. Vigyázzon, hogy ne érintse meg a nyomtató belsejében található alkatrészeket. Ha eltávolította az összes papírt, csukja le az előlapot, majd kapcsolja újra be a készüléket.
- Ha nem sikerül az elakadt papírt kihúzni, kapcsolja ki a nyomtatót, majd kapcsolja vissza. A nyomtató automatikusan kiadhatja a papírt.

- 2. Töltse be a papírt újra, majd nyomja meg a [RESUME/CANCEL] (Folytatás/Törlés) gombot a nyomtatón.**

Ha a nyomtatót a (1). lépésben kikapcsolta, a várólistában szereplő összes nyomtatási feladat törölődött. Indítsa újra a nyomtatásokat, ha szükséges.

#### megjegyzés

- A papír újratöltésénél ellenőrizze, hogy megfelelő papírt használ-e, és az előírt módon tölti-e be azt a készülékbe.  
➔ **Papír betöltése**
- Az A5 méretű papírok elsősorban szöveget tartalmazó dokumentumok nyomtatására alkalmasak. Ilyen papírok használata nem célszerű fényképeket vagy ábrákat tartalmazó dokumentumok nyomtatásához, mivel a nyomtatás esetleg meghajlik, és elakadást okozhat.

Ha nem sikerült eltávolítani a papírt vagy a papír elszakad a nyomtató belsejében, illetve ha a papírelakadási hiba a papír eltávolítása után is fennáll, lépjen kapcsolatba a Canon márkaszervizzel.

#### **Egyéb esetekben:**

Ügyeljen a következők betartására:







- **1. ellenőrzés: Nincs-e a hátsó tálcában vagy a papírkimeneti nyílásnál idegen tárgy?**
- **2. ellenőrzés: A papír nem hajlott meg?**
  - ➡ 3. ellenőrzés: Miután kisimította, töltsse be a papírt.

[A lap tetejére ↕](#)

## Bővített felhasználói kézikönyv

Bővített felhasználói kézikönyv > Hibaelhárítás > Üzenet jelent meg a számítógép képernyőjén

# Üzenet jelent meg a számítógép képernyőjén

- ➔ Szolgáltatási hiba 5100 jelenik meg
- ➔  Írási hiba/Kimeneti hiba/Kapcsolati hiba
- ➔  Az Hibaüzenet száma: 300 üzenet jelenik meg
- ➔  Az Hibaüzenet száma: 1700 üzenet jelenik meg
- ➔  A Tintainformáció száma: 1688 üzenet jelenik meg
- ➔  A Tintainformáció száma: 1686 üzenet jelenik meg
- ➔  Egyéb hibaüzenetek

## Szolgáltatási hiba 5100 jelenik meg

- **Ellenőrizze: Valami nem akadályozza-e a FINE nyomtatókazetta-tartó mozgását?**

Törölje a nyomtatást a számítógépről, és kapcsolja ki a nyomtatót. Szüntesse meg a papírelakadást, illetve távolítsa el az ütődéstől védő anyagot, ami miatt a FINE nyomtatókazetta-tartó nem tud mozogni.



### Fontos

- Vigyázzon, hogy ne érintse meg a nyomtató belsejében található alkatrészeket. Ha hozzáér, a nyomtatás esetleg nem lesz megfelelő.

Kapcsolja vissza a nyomtatót.

Ha a probléma nem oldódik meg, lépjen kapcsolatba a Canon márkaszervizzel.

## Írási hiba/Kimeneti hiba/Kapcsolati hiba

- **1. ellenőrzés: Ha a Power (Tápellátás) lámpa nem világít, győződjön meg arról, hogy a tápkábel megfelelően van csatlakoztatva, majd kapcsolja be a nyomtatót.**

Amíg a **[Power] (Tápellátás)** lámpa zölden villog, a készülék felkészül a normál működésre. Várjon, amíg a **[Power] (Tápellátás)** lámpa abbahagyja a villogást, és folyamatosan, zölden világítani kezd.

- **2. ellenőrzés: Győződjön meg arról, hogy a nyomtatóport megfelelően van beállítva a nyomtató-illesztőprogramban.**

\* A következő utasításokban az „XXX” a nyomtató nevét jelenti.

### 1. Rendszergazdai jogokkal rendelkező fiókkal lépjen be.

### 2. Kattintson a Vezérlőpult (Control Panel) lehetőségre, majd a Hardver és hang (Hardware and Sound) kategóriában a Nyomtató (Printer) lehetőségre.

Windows XP operációs rendszeren kattintson a Vezérlőpult (Control Panel), Nyomtatók (Printers), Más hardverek (Other Hardware) majd a Nyomtatók és faxok (Printers and Faxes) opciókra.

Windows 2000 operációs rendszeren kattintson a Vezérlőpult (Control Panel), majd a Nyomtatók (Printers) lehetőségekre.

### 3. Az egér gombjával kattintson a Canon XXX ikonra, majd válassza a Tulajdonságok (Properties) opciót.

### 4. A portbeállítások ellenőrzéséhez kattintson a Portok (Ports) lapra.

Győződjön meg arról, hogy a Nyomtató (Printer) oszlopban az USBnnn port (ahol „n” egy

szám) és a Canon XXX érték van kiválasztva a Nyomtatás a következő port(ok)ra (Print to the following port(s)) lehetőségénél.

Ha a portbeállítás nem helyes, módosítsa a használt csatlakozásnak megfelelően, vagy telepítse újra a nyomtató-illesztőprogramot.

• **3. ellenőrzés: Győződjön meg arról, hogy az USB-kábel megfelelően van csatlakoztatva a nyomtatóhoz és a számítógéphez.**

- USB-hub vagy más továbbítóeszköz használata esetén távolítsa azt el, és csatlakoztassa a nyomtatót közvetlenül a számítógéphez, majd próbálja meg újra a nyomtatást. Ha a nyomtatás normál módon indul el, akkor a gond a továbbítóeszközzel lehet. Részletes tudnivalóért forduljon a továbbítóeszköz forgalmazójához.
- Az is előfordulhat, hogy az USB-kábel hibás. Cserélje ki az USB-kábelt, és próbálkozzon újból a nyomtatással.

• **4. ellenőrzés: Ellenőrizzük, hogy a nyomtató-illesztőprogram megfelelően van-e telepítve.**

Távolítsa el a nyomtató-illesztőprogramot az [Útmutató a számítógépről való nyomtatáshoz](#) című részben leírtak alapján, majd a telepítési útmutató utasításait követve telepítse újra a nyomtató-illesztőprogramot.

• **5. ellenőrzés: Ellenőrizze az eszköz állapotát számítógépén.**

Az alábbi lépések végrehajtásával ellenőrizze az eszköz állapotát.

**1. Kattintson a Vezérlőpult (Control Panel), Hardver és hang (Hardware and Sound) elemekre, majd az Eszközkezelő (Device Manager) opcióra.**

Ha megjelenik a Felhasználói fiók kezelése (User Account Control) képernyő, kövesse a képernyőn megjelenő utasításokat.

Windows XP esetén kattintson a Vezérlőpult (Control Panel), Teljesítmény és karbantartás (Performance and Maintenance), Rendszer (System) elemekre, majd kattintson a Hardver (Hardware) lapon található Eszközkezelő (Device Manager) opcióra. Windows 2000 esetén kattintson a Vezérlőpult (Control Panel), Rendszer (System) elemekre, majd a Hardver (Hardware) lapon található (Device Manager) Eszközkezelőopcióra.

**2. Kattintson duplán az USB-vezérlők (Universal Serial Bus controllers) elemre, majd az USB-nyomtatótámogatás (USB Printing Support) lehetőségre.**

Ha nem látható az USB-nyomtatótámogatás (USB Printing Support) lehetőség, ellenőrizze, hogy a nyomtató megfelelően csatlakozik-e a számítógéphez.

➔ **3. ellenőrzés: Győződjön meg arról, hogy az USB-kábel megfelelően van csatlakoztatva a nyomtatóhoz és a számítógéphez.**

**3. Kattintson a Általános (General) lapra, és ellenőrizze, hogy nincs-e az eszközzel kapcsolatos problémára utaló jel.**

Ha az eszközzel kapcsolatos probléma jelenik meg, a hiba megoldását a Windows súgó tartalmazza.



**Az Hibaüzenet száma: 300 üzenet jelenik meg**

• **1. ellenőrzés: Ha a Power (Tápellátás) lámpa nem világít, győződjön meg arról, hogy a tápkábel megfelelően van csatlakoztatva, majd kapcsolja be a nyomtatót.**

Amíg a **[Power] (Tápellátás)** lámpa zölden villog, a készülék felkészül a normál működésre. Várjon, amíg a **[Power] (Tápellátás)** lámpa abbahagyja a villogást, és folyamatosan, zölden világítani kezd.

• **2. ellenőrzés: Győződjön meg arról, hogy az USB-kábel megfelelően van csatlakoztatva a nyomtatóhoz és a számítógéphez.**

- USB-hub vagy más továbbítóeszköz használata esetén távolítsa azt el, és csatlakoztassa a nyomtatót közvetlenül a számítógéphez, majd próbálja meg újra a nyomtatást. Ha a nyomtatás normál módon indul el, akkor a gond a továbbítóeszközzel lehet. Részletes tudnivalóért forduljon a továbbítóeszköz forgalmazójához.
- Az is előfordulhat, hogy az USB-kábel hibás. Cserélje ki az USB-kábelt, és próbálkozzon újból a nyomtatással.

- **3. ellenőrzés: Győződjön meg arról, hogy az Ön nyomtatójának neve van kiválasztva a Nyomtatás párbeszédpanelen.**

➔ A Lapbeállítás és a Nyomtatás párbeszédpanel megnyitása (Macintosh)

### **Macintosh** Az Hibaüzenet száma: 1700 üzenet jelenik meg

- Lásd **Nyolc villanás:Az [Alarm] (Riasztás) lámpa narancssárgán villog** című részt, és tegye meg a megfelelő lépéseket.

### **Macintosh** A Tintainformáció száma: 1688 üzenet jelenik meg

- Lásd **Négy villanás:Az [Alarm] (Riasztás) lámpa narancssárgán villog** című részt, és tegye meg a megfelelő lépéseket.

### **Macintosh** A Tintainformáció száma: 1686 üzenet jelenik meg

- Lásd **Tizenhat villanás:Az [Alarm] (Riasztás) lámpa narancssárgán villog** című részt, és tegye meg a megfelelő lépéseket.

### **Windows** Egyéb hibaüzenetek

- **Ellenőrizze: Ha a nyomtató állapotmonitorának ablakán kívül megjelenik egy hibaüzenet a következők valamelyike:**
  - „[Could not spool successfully due to insufficient disk space/Szabad lemezterület hiányában a nyomtatósorba állítás sikertelen]”  
A felesleges fájlok törlésével szabadítson fel több lemezterületet.
  - „[Could not spool successfully due to insufficient disk space/Szabad lemezterület hiányában a nyomtatósorba állítás sikertelen]”  
Lépjen ki a többi futó alkalmazásból a rendelkezésre álló memória növelése érdekében.  
Ha még mindig nem lehetséges a nyomtatás, indítsa újra a számítógépet, és próbálja újra.
  - „[Printer driver could not be found/A nyomtatóillesztő-program nem található]”  
Távolítsa el a nyomtató-illesztőprogramot a **A nyomtatóillesztő letörlése** című részben leírtak alapján, majd telepítse újra.
  - “[Could not print Application name - File name/ Nem nyomtatható alkalmazásnévfájlnev]”  
Ha a feladat elkészült, próbálja újranyomtatni.

[A lap tetejére ↑](#)

## Bővített felhasználói kézikönyv

Bővített felhasználói kézikönyv > Hibaelhárítás > Windows-felhasználók részére

# Windows-felhasználók részére

## A nyomtató állapotjelzője nem jelenik meg

- **Ellenőrizze: A nyomtató állapotfigyelője engedélyezve van?**

Győződjön meg arról, hogy a nyomtató állapotjelzőjének Beállítások (Option) menüjében az Állapotfigyelő engedélyezése (Enable Status Monitor) lehetőség van kiválasztva.

1. Nyissa meg a [Printer Properties/Nyomtató tulajdonságai] párbeszédpanelt.  
➔ A Nyomtató tulajdonságai párbeszédpanel megnyitása (Windows)
2. A Karbantartás (Maintenance) lapon kattintson a Nyomtatóállapot megtekintése (View Printer Status) lehetőségre.
3. Ha nincs bejelölve, jelölje be az Állapotfigyelő engedélyezése (Enable Status Monitor) lehetőséget az Beállítások (Option) Menüben.

## Megjelenik a Tintasugaras nyomtató/lapolvasó bővített felmérés (Inkjet Printer/Scanner Extended Survey Program) képernyő.

Ha telepítve van az [Inkjet Printer/Scanner Extended Survey Program/Tintasugaras nyomtató/lapolvasó bővített felmérés], három hónappal, illetve hat hónappal a telepítés után megjelenik a párbeszédpanel, amely megerősítést kér a nyomtatóhasználati adatok elküldéséhez. Ezt követően körülbelül négy éven át félévenként jelenik meg.

Olvassa el a képernyőn megjelenő útmutatást, és hajtsa végre az alábbi műveleteket.

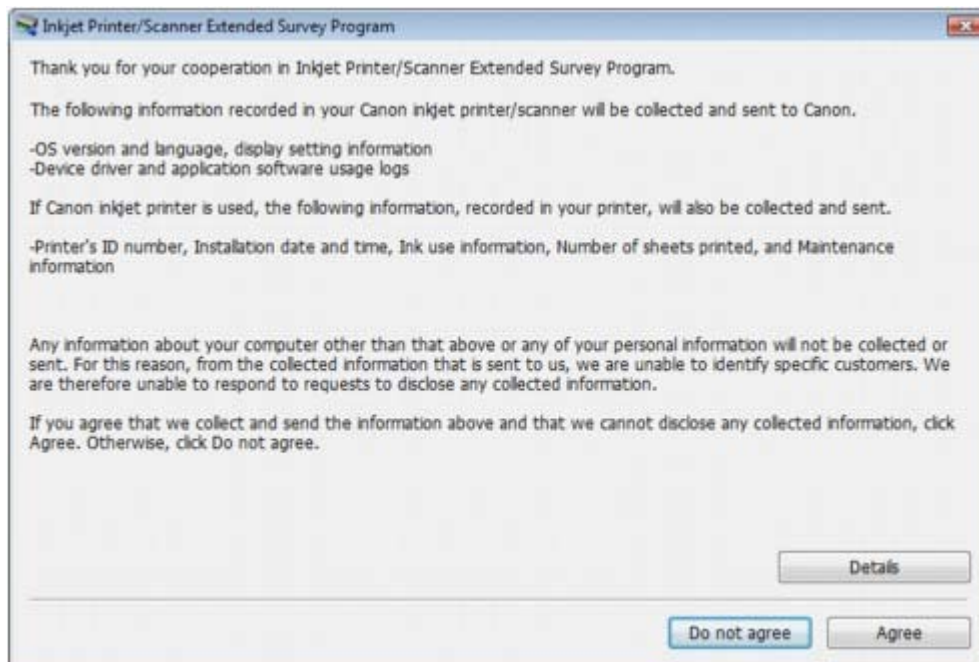

- **Ha vállalja a felmérési programban való részvételt:**

Kattintson az Elfogadom (Agree) gombra, és kövesse a képernyőn megjelenő utasításokat. A Canon az interneten keresztül fogja megkapni a nyomtatóhasználati adatokat.



### megjegyzés

- Az adatok küldésekor az internetes biztonság érdekében figyelmeztető képernyő jelenhet meg. Ebben az esetben erősítse meg, hogy a program neve „IJPLMUI.exe”, és engedélyezze.

- **Ha nem vállalja a felmérési programban való részvételt:**

Kattintson a Nem fogadom el (Do not agree) lehetőségre. A megerősítést kérő képernyő bezárul, és ez alkalommal kihagyja a program a felmérést. A megerősítést kérő képernyő három hónappal később újra megjelenik.

- **Az [Inkjet Printer/Scanner Extended Survey Program/Tintasugaras nyomtató/lapolvasó bővített felmérés] eltávolítása:**

Az [Inkjet Printer/Scanner Extended Survey Program/Tintasugaras nyomtató/lapolvasó bővített felmérés] eltávolításához kattintson a Részletek (Details) elemre, majd a részletek képernyőn kattintson az Eltávolítás (Uninstall) gombra. A program eltávolítása után sem a felmérésre, sem a nyomtatóhasználati adatok továbbítására nem kerül sor.

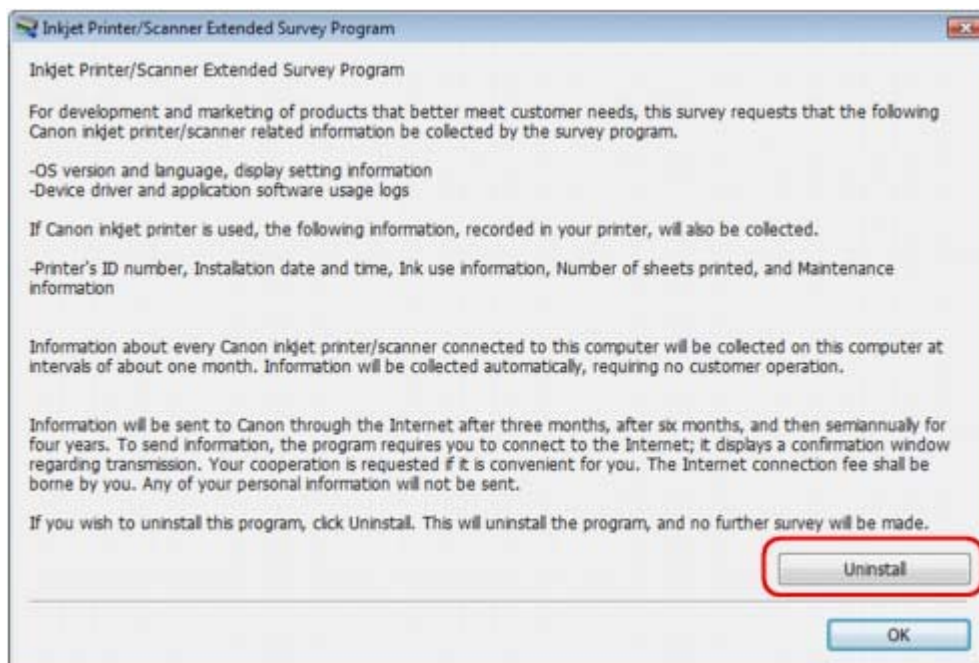

[A lap tetejére ↕](#)

## Bővített felhasználói kézikönyv

Bővített felhasználói kézikönyv > Hibaelhárítás > Gyakran ismételt kérdések

### Gyakran felmerülő kérdések

- ➔ A nyomtatásnak nincs eredménye/A nyomtatás elmosódott/A színek nem megfelelőek/Fehér csíkok jelennek meg
- ➔ A nyomtató működik, de nem adagol festéket
- ➔ Nem sikerül telepíteni a nyomtatóillesztőt
- ➔ A nyomtatás nem indul el
- ➔ A nyomtatás leáll a nyomtatási feladat befejezése előtt
- ➔  Írási hiba/Kimeneti hiba/Kapcsolati hiba
- ➔ Nem kielégítő a nyomtatás eredménye
- ➔ Papírelakadások
- ➔ Nem működik a lapadagolás

[A lap tetejére ↕](#)



## Bővített felhasználói kézikönyv

Bővített felhasználói kézikönyv > Hibaelhárítás > Ha nem sikerül megoldani a problémát

### Ha nem sikerül megoldani a problémát

Ha a fejezetben szereplő módszerekkel nem sikerül megoldani a problémát, forduljon a nyomtató forgalmazójához vagy a Canon márkaszervizhez.

A Canon támogatási szakemberei megfelelő képzést kaptak az ügyfeleket kielégítő technikai tanácsadás érdekében.

#### **figyelem**

- Ha a nyomtatóból szokatlan hangot, füstöt vagy szagot észlel, haladéktalanul kapcsolja ki. Húzza ki a fali csatlakozóaljzatból a tápkábelt, és forduljon a forgalmazóhoz vagy a Canon márkaszervizhez. Semmilyen körülmények között ne próbálja saját maga megjavítani vagy szétszedni a nyomtatót.
- Ha a vásárló megkísérli javítani vagy szétszedni a nyomtatót, a garancia a lejáratú időre való tekintet nélkül érvényét veszti.

Mielőtt a Canon szakszervizhez fordulna, készítse elő a következőket:

- A termék neve:
  - \* A nyomtató neve az útmutató elülső borítóján található.
- Gyári szám: lásd az útmutatót
- A probléma részletei
- A probléma megoldására tett kísérletek és eredményük

[A lap tetejére ↕](#)

## Bővített felhasználói kézikönyv

Bővített felhasználói kézikönyv > Hibaelhárítás > Használati útmutató (Nyomatóillesztő)

### Használati útmutató (nyomatóillesztő)

A nyomtatóillesztőre az alábbi korlátozások érvényesek. A nyomtatóillesztő használatakor tartsuk szem előtt a következőket.

#### A nyomtatóillesztő korlátozásai

- Bizonyos alkalmazások esetén a nyomtatóillesztő Oldalbeállítás (Page Setup) lapjának Példányszám (Copies) beállítása nem mindig van engedélyezve. Ebben az esetben használjuk az alkalmazás Nyomatás (Print) párbeszédpaneljének példányszám beállítását.
- Ha a Névjegy (About) párbeszédpanel Nyelv (Language) beállítása nem egyezik meg az operációs rendszer nyelvével, a nyomtatóillesztő ablaka helytelenül jelenhet meg.
- A Speciális (Advanced) lapon ne változtassuk meg a nyomtató tulajdonságait. Ha bármit megváltoztatunk, nem tudjuk majd megfelelően használni a következő funkciókat. Ha az alkalmazás Nyomatás (Print) párbeszédpaneljén a Nyomatás fájlba (Print to file) lehetőség van kiválasztva, és az alkalmazás olyan, hogy nem engedélyezi az EMF-sorbaállítást (mint például az Adobe Photoshop LE és a MS Photo Editor), a következő funkciók nem fognak működni.
  - A Fő (Main) lap Megtekintés nyomtatás előtt (Preview before printing) funkciója
  - A Nyomatási beállítások (Print Options) párbeszédpanel Nyomatási adatok elvesztésének megakadályozása (Prevent loss of print data) funkciója
  - Az Oldalbeállítás (Page Setup) lapon az Oldalelrendezés nyomtatás (Page Layout Printing), Poszternyomatás (Poster Printing), Füzetnyomatás (Booklet Printing), Kétoldalas nyomtatás (Duplex Printing), Margó megadása... (Specify Margin...), Nyomatás az utolsó oldaltól (Print from Last Page), Szétválogatás (Collate) és Bélyegző/Háttér... (Stamp/Background...)
- Mivel a megtekintés felbontása különbözik a nyomtatás felbontásától, a megtekintési területen látható szövegek és vonalak különbözhetnek a tényleges nyomtatási eredménytől.
- Bizonyos alkalmazásokban a nyomtatás több feladatra van osztva. A nyomtatás leállításához töröljük az összes osztott nyomtatási feladatot.
- Ha a képadatok nyomtatása nem megfelelő, az Oldalbeállítás (Page Setup) lapon nyissuk meg a Nyomatási beállítások (Print Options) párbeszédpanelét, s módosítsuk Az ICM letiltását kéri az alkalmazói szoftver (Disable ICM required from the application software) beállítást. Ez megoldhatja a problémát.
- Ha a Windows Vista rendszeren a betűkhöz Nagyobb méret (Larger scale) van beállítva, előfordulhat, hogy a szoftverablakok nem megfelelően jelennek meg. Ha nagyobb méretű (Larger scale) betűket szeretnénk megjeleníteni az ablakokon, állítsuk az asztaltémát Klasszikus Windows (Windows Classic) típusúra az alábbiakat követve:
  1. Válasszuk a Start menü Vezérlőpult (Control Panel) pontját.
  2. Válasszuk a Megjelenés és személyes beállítások (Appearance and Personalization) -> Személyre szabás (Personalization) -> Téma (Theme) elemet. Megnyílik a Témák beállításai (Theme Settings) párbeszédpanel.
  3. A Témák beállításai (Theme Settings) párbeszédpanelen kattintsunk a Témák (Themes) fülre, és válasszuk a Klasszikus Windows (Windows Classic) lehetőséget a Téma (Theme) listából.
  4. Kattintsunk az OK gombra. Az asztal Klasszikus Windows megjelenésűre változik.

#### Alkalmazásokra vonatkozó megjegyzések

- A következő korlátozások érvényesek a Microsoft Word (Microsoft Corporation) alkalmazás esetében.
  - Ha a Microsoft Wordnek ugyanazok a nyomtatási funkciói vannak, mint a nyomtatóillesztőnek, megadásukat a Wordben végezzük el.
  - Ha az Oldalbeállítás (Page Setup) lap Oldalelrendezés (Page Layout) listájában az Igazítás lapmérethez (Scaled Printing), Laphoz igazított nyomtatás (Fit-to-Page Printing) vagy az Oldalelrendezés nyomtatás (Page Layout Printing) van kiválasztva, a Word verziójától függően előfordulhat, hogy a kiválasztott funkció nem fog működni. Ha ez történik, kövessük az alábbi eljárást.
    1. Nyissuk meg a Word Nyomatás (Print) párbeszédpaneljét.
    2. Nyissuk meg a nyomtatóillesztő beállító ablakát, az Oldalbeállítás (Page Setup) lapon adjuk meg az Oldalelrendezés (Page Layout) értékét, majd kattintsunk az OK gombra.

3. A nyomtatás megkezdése nélkül zárjuk be a Nyomtatás (Print) párbeszédpanelt.
  4. Nyissuk meg ismét a Word Nyomtatás (Print) párbeszédpaneljét.
  5. Nyissuk meg ismét a nyomtatóillesztő beállító ablakát, majd kattintsunk az OK gombra.
  6. Indítsuk el a nyomtatást.
- Illustrator/Adobe Systems Inc.  
Ha a Bitképes nyomtatás funkcióval nyomtatunk, a nyomtatás sokáig tarthat, vagy nem minden adat kerül kinyomtatásra. Nyomtassunk úgy, hogy töröljük a jelet a Nyomtatás (Print) párbeszédpanel Bitképes nyomtatás (Bitmap Printing) jelölőnégyzetéből.

[A lap tetejére ↑](#)

## Bővített felhasználói kézikönyv

Bővített felhasználói kézikönyv > Függelék

---

### Függelék

- ➔ Nyomtatási terület
- ➔ Nem kívánt nyomtatási feladatok törlése
- ➔ A nyomtatóillesztő frissítése
- ➔ A képernyőn megjelenő kézikönyvek eltávolítása
- ➔ A nyomtató szállítása és tárolása
- ➔ A Nyomtató tulajdonságai párbeszédpanel megnyitása (Windows)
- ➔ A Lapbeállítás és a Nyomtatás párbeszédpanel megnyitása (Macintosh)
- ➔ A Canon IJ Printer Utility segédprogram megnyitása (Macintosh)
- ➔ A nyomtató csatlakoztatása a hálózatra

A lap tetejére ↕

## Bővített felhasználói kézikönyv

Bővített felhasználói kézikönyv > Függelék > Nyomtatási terület

### Nyomtatási terület

A legjobb nyomtatási minőség elérése érdekében a nyomtató a hordozó minden szélén üresen hagy egy keskeny szegélyt (margót). A tulajdonképpeni nyomtatható felület a margókon belüli terület.

Javasolt nyomtatási terület : A Canon azt javasolja, hogy ezen a területen belülrre nyomtasson.

Nyomtatható terület : Erre a területre lehet a nyomtatóval nyomtatni.

Ez azonban befolyásolhatja a nyomtatási minőséget és a papíradagolás pontosságát.

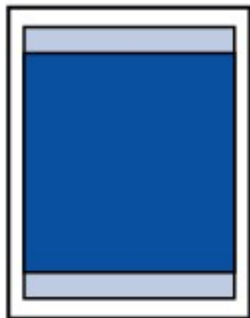

#### megjegyzés

##### ■ Szegély nélküli nyomtatás

- A szegély nélküli nyomtatás segítségével margók nélkül nyomtathat.
- A szegély nélküli nyomtatásnál a széleken némi levágás fordulhat elő, mivel a képet a készülék felnagyítja, hogy a teljes oldalt kitöltse.

A Szegély nélküli nyomtatás funkcióval a következő típusú papírokat lehet használni.

- [Glossy Photo Paper "Everyday Use" GP-501/Fényes fotópapír, "Mindennapi használatra" GP-501]
- [Photo Paper Glossy GP-502/Fényes fotópapír GP-502]
- [Photo Paper Plus Semi-Gloss SG-201/Extra félfényes fotópapír SG-201]
- [Photo Paper Plus Glossy II PP-201/Fotópapír plusz fényes II PP-201]
- [Photo Paper Pro II PR-201/Fotópapír Pro II PR-201]
- [Matte Photo Paper MP-101/Matt fotópapír MP-101]

Ha más típusú papírral használja a Szegély nélküli nyomtatási funkciót, a nyomtatás minősége jelentősen csökkenhet és/vagy a nyomatokon eltérő színárnyalatok jelenhetnek meg.

A Szegély nélküli nyomtatási funkció normál papír használatával gyengébb minőségű nyomatokat eredményez. Ezeket csak próbanyomtatáshoz használja.

- A papír típusától függően azonban előfordulhat, hogy a Szegély nélküli nyomtatás miatt a papír alsó és felső részén a nyomtatási minőség gyengébb lesz, vagy ezeken a részeken elkenődik a festék.

➔ Letter és Legal méretek

➔ [Envelopes/Boríték] hordozók

➔ Letter, Legal, illetve Boríték mérettől eltérő méretek

[A lap tetejére ↕](#)

## Bővített felhasználói kézikönyv

Bővített felhasználói kézikönyv > Függelék > Nyomtatható terület > Letter, Legal, illetve Boríték mérettől eltérő méretek

### Letter, Legal, illetve Boríték mérettől eltérő méretek

Méret	Nyomtatható terület (szélesség x magasság)
A5	5,56 x 7,95 hüvelyk / 141,2 x 202,0 mm
A4	8,00 x 11,38 hüvelyk / 203,2 x 289,0 mm
B5	6,90 x 9,80 hüvelyk / 175,2 x 249,0 mm
4" x 6" / 10 x 15 cm	3,73 x 5,69 hüvelyk / 94,8 x 144,4 mm
4" x 8" / 10 x 20 cm	3,73 x 7,69 hüvelyk / 94,8 x 195,2 mm
5" x 7" / 13 x 18 cm	4,73 x 6,69 hüvelyk / 120,2 x 169,8 mm
8" x 10" / 2 x 25 cm	7,73 x 9,69 hüvelyk / 196,4 x 246,0 mm
[Wide/Széles]	3,73 x 6,80 hüvelyk / 94,8 x 172,6 mm

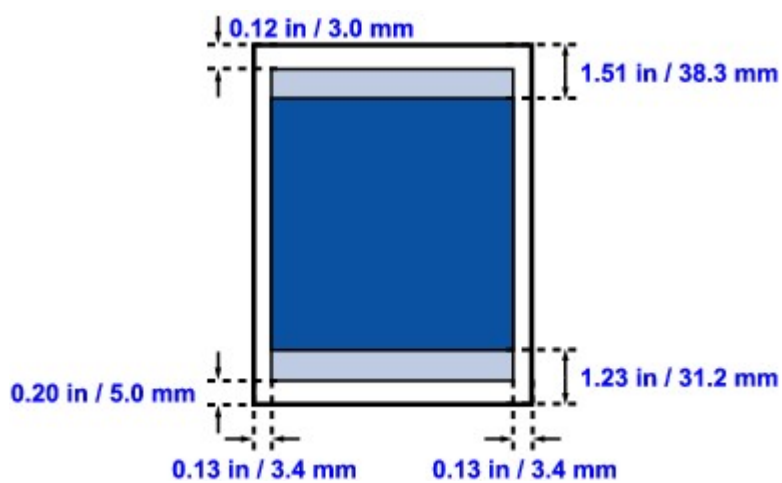

 Javasolt nyomtatási terület

 Nyomtatható terület

[A lap tetejére ↑](#)

**Bővített felhasználói kézikönyv**

Bővített felhasználói kézikönyv &gt; Függelék &gt; Nyomtatható terület &gt; Letter és Legal méretek

**Letter és Legal méretek**

Méret	Nyomtatható terület (szélesség x magasság)
Letter	8,00 x 10,69 hüvelyk / 203,2 x 271,4 mm
Legal	8,00 x 13,69 hüvelyk / 203,2 x 347,6 mm

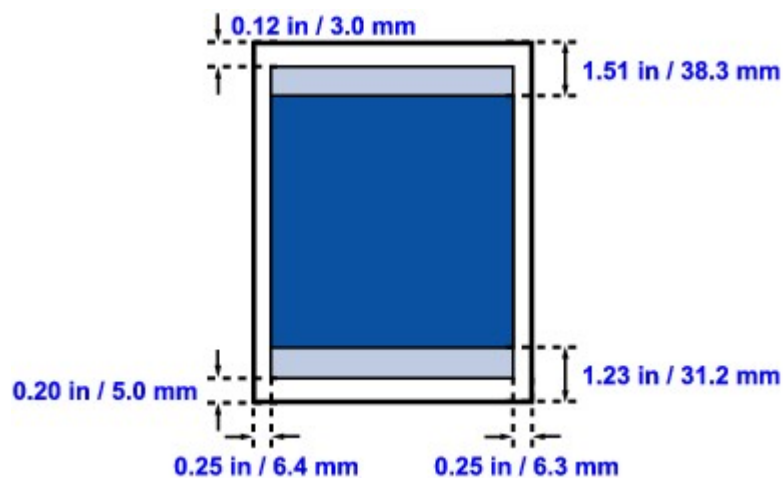

 Javasolt nyomtatási terület

 Nyomtatható terület

[A lap tetejére ↕](#)

**Bővített felhasználói kézikönyv**

Bővített felhasználói kézikönyv &gt; Függelék &gt; Nyomtatási terület &gt; Borítékok

**[Envelopes/Boríték] hordozók**

Méret	Ajánlott nyomtatható terület (szélesség x magasság)
[European DL/Európai DL]*	4,06 x 7,12 hüvelyk / 103,2 x 180,8 mm
[US Comm. Env. #10 / Amerikai 10-es boríték] #10*	3,86 x 7,96 hüvelyk / 98,0 x 202,1 mm

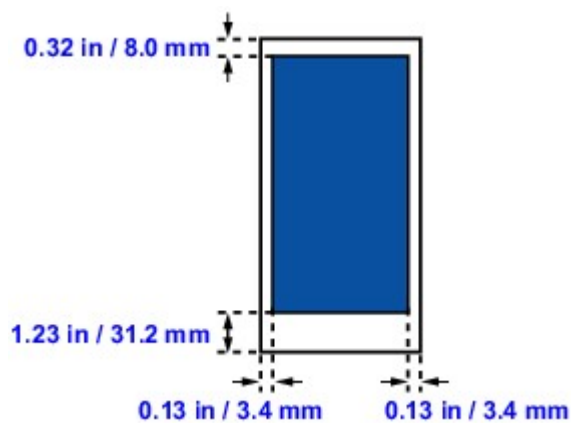
 Javasolt nyomtatási terület[A lap tetejére ↕](#)



## Bővített felhasználói kézikönyv

Bővített felhasználói kézikönyv > Függelék > Nem kívánt nyomtatási feladatok törlése

### Nem kívánt nyomtatási feladatok törlése

Ha a nyomtató nem kezd el nyomtatni, lehet, hogy még megmaradtak adatok egy visszavont vagy sikertelen nyomtatási feladattól.

A nem kívánt nyomtatási feladatot a Canon IJ állapotmonitor segítségével lehet törölni.

#### 1. Jelenítsük meg a Canon IJ állapotmonitort.

Kattintsunk a Tálca Állapotmonitor gombjára.

Megnyílik a Canon IJ állapotmonitor.

#### 2. Jelenítsük meg a nyomtatási feladatokat.

Kattintsunk a Nyomtatási sor megjelenítése... (Display Print Queue...) opcióra.

Megjelenik a Nyomtatási sor ablak.

#### 3. Töröljük a nyomtatási feladatokat.

Válasszuk az Összes dokumentum törlése (Cancel All Documents) lehetőséget a Nyomtató (Printer) menüből.

Ha megjelenik a megerősítő üzenet, kattintsunk az Igen (Yes) gombra.

A nyomtatási feladat eltávolításra kerül.

#### Fontos

- Azok a felhasználók, akik nem jogosultak a nyomtató kezelésére, nem távolíthatnak el másik felhasználóhoz tartozó nyomtatási feladatokat.

[A lap tetejére ↑](#)

## Bővített felhasználói kézikönyv

Bővített felhasználói kézikönyv > Függelék > A nyomtatóillesztő frissítése

---

### A nyomtatóillesztő frissítése

- ➔ A legfrissebb nyomtatóillesztő beszerzése
- ➔ A nyomtatóillesztő törlése
- ➔ A nyomtatóillesztő telepítése előtt
- ➔ A nyomtatóillesztő telepítése

[A lap tetejére ↑](#)

## Bővített felhasználói kézikönyv

Bővített felhasználói kézikönyv > Függelék > A nyomtatóillesztő frissítése > A legfrissebb nyomtatóillesztő beszerzése

### A legfrissebb nyomtatóillesztő beszerzése

Megoldatlan problémákat is kezelhetünk azáltal, hogy frissítjük a nyomtatóillesztőt a legfrissebb verzióra.

A nyomtatóillesztő verziószámát a Karbantartás (Maintenance) lapon lévő Névjegy... (About...) gombra történő kattintással tekinthetjük meg.

Meglátogathatjuk a Canon internetes weboldalát, s letölthetjük a nyomtatóillesztőt a modellünk számára.

#### Fontos

- A nyomtatóillesztő letöltése ingyenes, de az internet elérésének költségei a felhasználót terhelik.
- A legfrissebb nyomtatóillesztő telepítése előtt töröljük a régebbi verziókat.  
A nyomtatóillesztő letörlésének instrukcióit megtalálhatjuk [A nyomtatóillesztő letörlése](#) című részben.

#### Kapcsolódó témakörök

- ➡ [A nyomtatóillesztő telepítése előtt](#)
- ➡ [A nyomtatóillesztő telepítése](#)

[A lap tetejére](#) ↑

## Bővített felhasználói kézikönyv

Bővített felhasználói kézikönyv > Függelék > A nyomtatóillesztő frissítése > A nyomtatóillesztő letörlése

# A nyomtatóillesztő letörlése

A már nem használt nyomtatóillesztőt letörölhetjük.  
A nyomtatóillesztő letörlése előtt lépünk ki minden futó programból.

A főlegesen nyomtatóillesztő letörlése a következőképpen végezhető el:

## Ha van letörlő program

### 1. Indítsuk el a letörlőprogramot.

- Windows Vista vagy Windows XP esetén válasszuk a Start menü -> Minden program (All Programs) -> „A készülék modellneve” ("Your model name") -> Nyomtatóillesztő eltávolítója (Printer Driver Uninstaller) pontot.
- Windows 2000 rendszeren válasszuk a Start menü -> Programok (Programs) -> „A készülék modellneve” ("Your model name") -> Nyomtatóillesztő eltávolítója (Printer Driver Uninstaller) pontot.

Megjelenik a Nyomtatóillesztő eltávolítója (Printer Driver Uninstaller) párbeszédpanel.



#### Fontos

- Windows Vista rendszer esetében a szoftverek telepítésekor, letörlésekor vagy indításakor megjelenhet egy megerősítő/figyelmeztető párbeszédpanel. Ez a párbeszédpanel akkor jelenik meg, ha egy feladat elvégzéséhez rendszergazdai jogok szükségesek. Ha Rendszergazda (Administrator) fiókba van bejelentkezve, a folytatáshoz kattintson a Folytatás (Continue) vagy az Engedélyezés (Allow) parancsra. Néhány program esetében a folytatáshoz Rendszergazda (Administrator) fiók szükséges. Ha általános jogú fiókba vagyunk bejelentkezve, váltsunk át rendszergazdai fiókra, és kezdjük előlről a műveletet.

### 2. Indítsuk el a letörlőprogramot.

Kattintsunk a Végrehajtás (Execute) parancsra. Ha megjelenik a megerősítő üzenet, kattintsunk az Igen (Yes) gombra.

Amint minden fájl letörlődött, kattintsunk a Kész (Complete) gombra.

A nyomtatóillesztő letörlése ezzel készen van.

## Ha nincs letörlő program

Ha nincs letörlőprogram a Windows Vista rendszer Start menüjében, kövessük az alábbi lépéseket:

### 1. Válasszuk ki a törölni kívánt nyomtatót.

Válasszuk a Start menü -> Vezérlőpult (Control Panel) -> Hardver és hang (Hardware and Sound) -> Nyomtatók (Printers) pontot.

Kattintsunk a törölni kívánt modellre, majd nyomjuk le a billentyűzetet az Alt billentyűt. Kattintsunk a Fájl (File) menü Törlés (Delete) pontjára.

### 2. Töröljük a nyomtatót.

Ha megjelenik a Felhasználói fiókok beállításai (User Account Control) párbeszédpanel, kattintsunk a Folytatás (Continue) parancsra. Ha megjelenik a megerősítő üzenet, kattintsunk az Igen (Yes) gombra.

A program törli az ikont.

### 3. Válasszuk ki a törölni kívánt nyomtatóillesztőt.

Nyomjuk le az Alt billentyűt. Válasszuk a Fájl (File) menü Futtatás rendszergazdaként (Run as administrator) pontját, majd kattintsunk a Kiszolgáló tulajdonságai... (Server Properties...) elemre.

Ha megjelenik a Felhasználói fiókok beállításai (User Account Control) párbeszédpanel, kattintsunk a Folytatás (Continue) parancsra.

Kattintsunk az Illesztőprogramok (Drivers) fülre. Kattintsunk a Telepített nyomtató-illesztőprogramok

(Installed printer drivers) listában a törölni kívánt nyomtatóra.

#### 4. Töröljük a nyomtatóillesztőt.

Amikor rákattintunk az **Eltávolítás... (Remove...)** parancsra, megjelenik az **Illesztőprogram és csomag eltávolítása (Remove Driver And Package)** párbeszédpanel.

Válasszuk az **Illesztőprogram és illesztőprogram-csomag eltávolítása (Remove driver and driver package)** lehetőséget, majd kattintsunk az **OK** gombra.

A megerősítő párbeszédpanelen kattintsunk az **Igen (Yes)** gombra.

Az adatok összegyűjtésének befejeztével kattintsunk a **Illesztőprogram-csomag eltávolítása (Remove Driver Package)** párbeszédpanelen a **Törlés (Delete)** parancsra.

#### 5. Kattintsunk az OK gombra.

A nyomtatóillesztő letörlése ezzel készen van.

#### **Fontos**

- Lehet, hogy a nyomtatóillesztő nem törölhető megfelelően a **Telepített nyomtató-illesztőprogramok (Installed printer drivers)** listából.  
Ez esetben indítsuk újra a számítógépet, és próbáljuk ismét.

[A lap tetejére ↑](#)

## Bővített felhasználói kézikönyv

Bővített felhasználói kézikönyv > Függelék > A nyomtatóillesztő frissítése > A nyomtatóillesztő telepítése előtt

### A nyomtatóillesztő telepítése előtt

Ez a szakasz írja le, hogy milyen tételeket kell ellenőrizni a nyomtatóillesztő telepítése előtt. Tekintsük meg akkor is ezt a szakaszt, ha a nyomtatóillesztőt nem lehet telepíteni.

#### A nyomtató állapotának ellenőrzése

- Kössük össze megfelelően a nyomtatót és a számítógépet. Az összekötéssel kapcsolatos részleteket a Beüzemelési útmutató „A szoftver telepítése” című részében találhatjuk meg.
- Kapcsoljuk ki a nyomtatót.

#### A számítógép beállításainak ellenőrzése

- Állítsunk le minden futó alkalmazást.
- Windows Vista rendszeren rendszergazdai jogokkal rendelkező felhasználóként jelentkezünk be. Windows XP alatt rendszergazdaként jelentkezünk be. Windows 2000 alatt az Adminisztrátor csoport tagjaként jelentkezünk be.



#### Megjegyzés

- Ha telepítve van egy korábbi verziójú nyomtatóillesztő, először töröljük le azt. A nyomtatóillesztő letörlésének instrukcióit megtalálhatjuk [A nyomtatóillesztő letörlése](#) című részben.

#### Kapcsolódó témakörök

- ➔ [A legfrissebb nyomtatóillesztő beszerzése](#)
- ➔ [A nyomtatóillesztő telepítése](#)

[A lap tetejére ↑](#)

## Bővített felhasználói kézikönyv

Bővített felhasználói kézikönyv > Függelék > A nyomtatóillesztő frissítése > A nyomtatóillesztő telepítése

# A nyomtatóillesztő telepítése

Meglátogathatjuk a Canon internetes weboldalát, s letölthetjük a nyomtatóillesztőt a modellünk számára.

A letöltött nyomtatóillesztő telepítése a következőképpen végezhető el:

## 1. Kapcsoljuk ki a nyomtatót.



### Fontos

- Ha úgy kapcsoljuk be a számítógépet, hogy a nyomtató is be van kapcsolva, akkor a Windows Plug & Play funkciója automatikusan végrehajtódik, s megjelenik az Új hardver (Found New Hardware) (Windows Vista) vagy az Új hardver varázsló (Found New Hardware Wizard) (Windows XP, Windows 2000) ablak. Ebben az esetben kattintsunk a Mégse (Cancel) gombra.

## 2. Indítsuk el a telepítőt.

Kattintsunk duplán a letöltött fájl ikonjára.

A telepítés elindul.



### Fontos

- Windows Vista rendszer esetében a szoftverek telepítésekor, letöltésekor vagy indításakor megjelenhet egy megerősítő/figyelmeztető párbeszédpanel. Ez a párbeszédpanel akkor jelenik meg, ha egy feladat elvégzéséhez rendszergazdai jogok szükségesek. Ha Rendszergazdai (Administrator) fiókba vagyunk bejelentkezve, a folytatáshoz kattintsunk a Folytatás (Continue) vagy az Engedélyezés (Allow) parancsra. Néhány program esetében a folytatáshoz Rendszergazdai (Administrator) fiók szükséges. Ha általános jogú fiókba vagyunk bejelentkezve, váltsunk át rendszergazdai fiókra, és kezdjük előlről a műveletet.

## 3. Telepítsük a nyomtatóillesztőt.

Az Üdvözlő (Welcome) ablakban kattintsunk a Tovább (Next) gombra.

Olvassuk el a Licencszerződés (License Agreement) ablak tartalmát. Elolvasása után kattintsunk az Igen (Yes) gombra.

Megkezdődik a nyomtatóillesztő telepítése.

Miután megjelent A telepítés kész (Installation Complete) ablak, ellenőrizzük, hogy a nyomtató és a számítógép össze van-e kötve a kábellel.

A nyomtató kapcsolati portjának kézi kiválasztásához jelöljük be a Nyomtatóport kiválasztása (Select printer port) jelölőnégyzetet, és kattintsunk a Kézi kiválasztás (Manual selection) pontra. A Nyomtatóport kiválasztása (Select printer port) ablakban válasszuk ki a kapcsolat helyét, majd kattintsunk az OK gombra.

## 4. Fejezzük be a telepítést.

Kattintsunk a Kész (Complete) gombra.

Kapcsoljuk be a nyomtatót, s várjunk, amíg létrejön a kapcsolat.

Ez az eljárás telepíti a nyomtatóillesztőt.

A használt környezettől függően, megjelenhet egy, a számítógép újraindítását kérő üzenet. A telepítés megfelelő befejezéséhez indítsuk újra a számítógépet.



### Fontos

- Ha kibontottuk a letöltött tömörített fájlt, mentjük a fájlt például egy „temp” nevű mappába. A mappa nevében csak angol karaktereket használjunk. Egyébként a nyomtatóillesztő telepítése hibás lehet.
- A nyomtatóillesztő letöltése ingyenes, de az internet elérésének költségei a felhasználót terhelik.

## Kapcsolódó témakörök

➔ A legfrissebb nyomtatóillesztő beszerzése

➔ A nyomtatóillesztő telepítése előtt

[A lap tetejére ↑](#)



## Bővített felhasználói kézikönyv

Bővített felhasználói kézikönyv > Függelék > A képernyőn megjelenő kézikönyvek eltávolítása

### A képernyőn megjelenő kézikönyvek eltávolítása

A számítógépre telepített összes képernyőn megjelenő kézikönyv eltávolításához kövesse az eljárásokat:



Az összes telepített képernyőn megjelenő kézikönyv eltávolítására sor kerül.

1. Kattintson a Start > Minden program (All Programs) (Windows 2000 esetén Programok (Programs)) > Canon XXX kézikönyv (Canon XXX Manual) (ahol az „**XXX**” a nyomtató neve) Eltávolítás (Uninstall) pontra.
2. Ha megjelenik a megerősítő üzenet, kattintsunk az OK gombra.



#### megjegyzés

- Ha megjelenik a számítógép újraindítását kérő üzenet, az újraindításhoz kattintson az OK gombra.



-A nyomtató illesztőprogramjának súgóján kívüli képernyőn megjelenő kézikönyveket eltávolítja a rendszer.

1. Válassza az Alkalmazások (Applications) lehetőséget a Ugrás (Go) menüben.
2. Kattintson kétszer a Canon segédprogramok (Canon Utilities) mappára, majd az Tintasugaras nyomtató kézikönyve (IJ Manual) mappára.
3. Húzza a Kukába a nyomtató nevével jelzett mappát.
4. Húzza az  XXX képernyőn megjelenő kézikönyv ikont (ahol az "**XXX**" a nyomtató neve) az Asztról a Kukába.

## Bővített felhasználói kézikönyv

Bővített felhasználói kézikönyv > Függelék > A nyomtató szállítása és tárolása

### A nyomtató szállítása és tárolása

Amikor szállítja vagy hosszabb ideig tárolja a nyomtatót, helyezze vissza a gyári csomagolásba.

Ha már nincsenek meg az eredeti csomagolóanyagok, óvatosan csomagolja be a nyomtatót, és helyezze egy erős dobozba.

#### **figyelem**

- Ne szállítsa és ne tárolja a nyomtatót ferde felületen, függőleges helyzetben vagy fejjel lefelé, mert a tinta kifolyhat, és a nyomtató károsodhat.

1. Kapcsoljuk ki a nyomtatót.
2. Ellenőrizze, hogy kialszik-e a **Tápellátás** jelző lámpája, majd húzza ki a nyomtatót a hálózati áramforrásból.

#### **Fontos**

- Addig ne húzza ki a nyomtatót, amíg a **[Power] (Tápellátás)** lámpa világít vagy zölden villog, mert a nyomtató hibás működését vagy károsodását okozhatja, és használhatatlanná teheti a nyomtatót.

3. Csukja le a papírtámasztót.
4. Húzza ki a nyomtatókábel a számítógépből és a nyomtatóból, majd húzza ki a nyomtatóból a hálózati tápkábelt is.
5. Ragasztószalag használatával rögzítse a nyomtató összes fedelét, hogy szállítás közben ki ne nyíljanak. Ezután helyezze a nyomtatót műanyag zsákba.
6. A nyomtató becsomagolásakor helyezzen a nyomtató széléhez ütődéstől védő anyagokat.

#### **Fontos**

- A nyomtatót úgy csomagolja be, hogy a FINE patronokat a nyomtatóban hagyja.

#### **megjegyzés**

- Tüntesse fel jól láthatóan a dobozon a „TÖRÉKENY” vagy „KEZELJE ÓVATOSAN” feliratot.

## Bővített felhasználói kézikönyv

Bővített felhasználói kézikönyv > Függelék > A Nyomtató tulajdonságai párbeszédpanel megnyitása (Windows)

# A Nyomtató tulajdonságai párbeszédpanel megnyitása (Windows)

A nyomtatóillesztő beállító ablaka megjeleníthető a használt alkalmazói szoftverből vagy a Windows Start menüjéből.

## A Nyomtató tulajdonságai párbeszédpanel megnyitása az alkalmazói szoftverből

A nyomtató nyomtatáskor történő beállításához kövessük az alábbi lépéseket.

### 1. Válasszuk ki azt a parancsot, mellyel az alkalmazásból el lehet indítani a nyomtatást.

Általában válasszuk a Fájl (File) menü Nyomatás (Print) parancsát, mellyel megnyílik a Nyomatás (Print) párbeszédpanel.

### 2. Válasszuk ki a modell nevének megfelelő elemet, majd kattintsunk a Beállítások (Preferences) (vagy a Tulajdonságok (Properties)) gombra.

Ekkor megnyílik a Nyomtató tulajdonságai párbeszédpanel.



#### megjegyzés

- A Nyomtató tulajdonságai párbeszédpanel Tulajdonságok (Properties) ablakból történő megnyitása Windows funkciókra vonatkozó lapokat is megjelenít. Ilyen például a Portok (Ports) (vagy a Speciális (Advanced)) lap. Azok a lapok nem nyílnak meg, amikor a nyomtatóillesztő megnyitása a Nyomatási beállítások (Printing Preferences) ablakon vagy az alkalmazói szoftveren keresztül történik. A Windows funkciókra vonatkozó lapokért tekintse meg a Windows felhasználói kézikönyvét.

## A Nyomtató tulajdonságai párbeszédpanel megnyitása a Start menüből

A nyomtatófejek tisztítása és egyéb karbantartási műveletek végrehajtásához, valamint az alkalmazói szoftverek esetén alkalmazható nyomtatási beállítások megadásához kövessük az alábbi lépéseket.

### 1. Válasszuk a Start menü alábbi elemeit.

- Windows Vista rendszeren válasszuk a Start menü > Vezérlőpult (Control Panel) > Hardver és hang (Hardware and Sound) > Nyomtatók (Printers) pontot.
- Windows XP rendszeren válasszuk a Start menü > Vezérlőpult (Control Panel) > Nyomtatók és más hardverek (Printers and Other Hardware) > Nyomtatók és faxok (Printers and Faxes) pontot.
- Windows 2000 esetén válasszuk a Start menü > Beállítások (Settings) > Nyomtatók (Printers) pontot.

### 2. Kattintsunk a jobb gombbal a modell ikonjára, majd válasszuk a Nyomatási beállítások (Printing Preferences) elemet a megjelenő menüből.

Ekkor megnyílik a Nyomtató tulajdonságai párbeszédpanel.



#### Fontos

- Az alkalmazói szoftvertől függően a parancsok és a menük nevei változhatnak, s a lépések száma is több lehet. Részletekért tekintse meg az alkalmazás felhasználói kézikönyvét.

## Bővített felhasználói kézikönyv

Bővített felhasználói kézikönyv > Függelék > A Lapbeállítás és a Nyomtatás párbeszédpanel megnyitása (Macintosh)

# A Lapbeállítás és a Nyomtatás párbeszédpanel megnyitása (Macintosh)

Az Oldalbeállítás és a Nyomtatás párbeszédpanelt az éppen használt alkalmazásból nyithatja meg.

### A Lapbeállítás párbeszédpanel megnyitása

Az Oldalbeállítás párbeszédpanelen adhatja meg nyomtatás előtt az oldal (a papír) beállításait.

**1. Válassza ki az alkalmazás Fájll (File) menüjének Oldalbeállítás... (Page Setup...) elemét.**

Megjelenik a Oldalbeállítás párbeszédpanel.

### A Nyomtatás párbeszédpanel megnyitása

A Nyomtatás párbeszédpanelen adhatja meg nyomtatás előtt a nyomtatási beállításokat.

**1. Válassza ki az alkalmazás Fájll (File) menüjének Nyomtatás... (Print...) elemét.**

Megnyílik a Nyomtatás párbeszédpanel.

[A lap tetejére ↕](#)

## Bővített felhasználói kézikönyv

Bővített felhasználói kézikönyv > Függelék > A [Canon IJ Printer Utility] segédprogram megnyitása (Macintosh)

### A [Canon IJ Printer Utility] megnyitása (Macintosh)

A [Canon IJ Printer Utility] segédprogram megnyitásához kövesse az alább leírtakat (Macintosh).

#### Mac OS X v.10.5.x

1. Válassza a Rendszerbeállítások (System Preferences) lehetőséget az Apple menüben.
2. Kattintson a Nyomtatás és fax (Print & Fax) gombra.
3. Válassza ki nyomtatója nevét a Nyomtatók (Printers) menüben, majd kattintson az Nyomtatási sor megnyitása... (Open Print Queue...) elemre.  
Megjelenik a nyomtató feladatlistája.

4. Kattintson a Segédprogram (Utility) gombra.

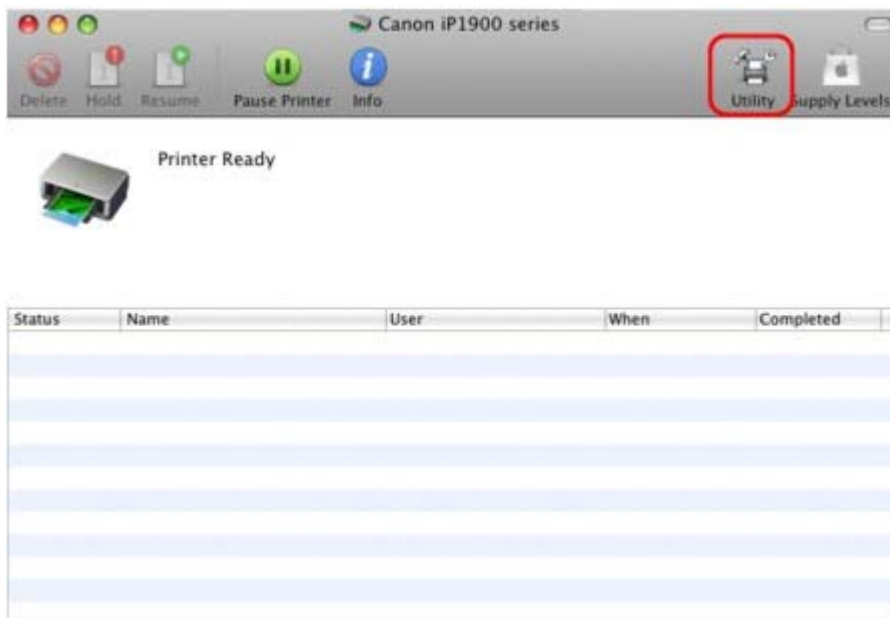

Ekkor megnyílik a [Printer List/Nyomtatólista].

5. Válassza ki a nyomtató nevét a Termék (Product) listából, majd kattintson a Karbantartás (Maintenance) lehetőségre.

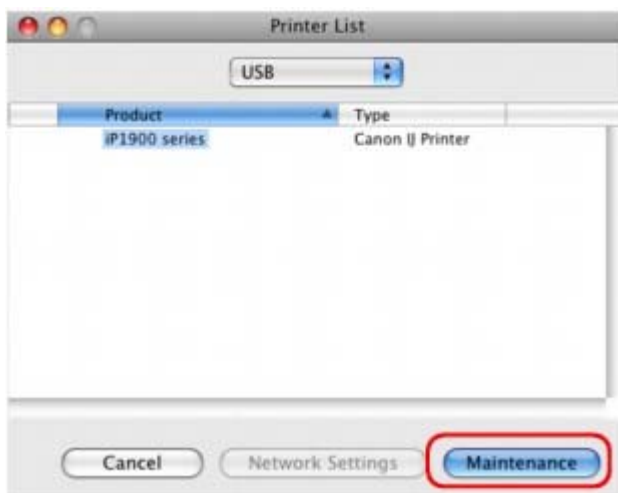

Elindul a Canon IJ Printer Utility alkalmazás.

**Mac OS X v.10.4.x vagy Mac OS X v 10.3.9**

- 1.** Válassza az Alkalmazások (Applications) lehetőséget a Ugrás (Go) menüben.
- 2.** Kattintson duplán a Segédprogramok (Utilities) mappára, majd a Nyomtatóbeállító segédprogram (Printer Setup Utility) ikonra.  
Ekkor megnyílik a Nyomtatólista (Printer List) .
- 3.** Válassza ki a nyomtató nevét a Név (Name) listából, majd kattintson a Segédprogram (Utility) lehetőségre.



- 4.** Válassza ki a nyomtató nevét a Termék (Product) listából, majd kattintson a Karbantartás (Maintenance) lehetőségre.

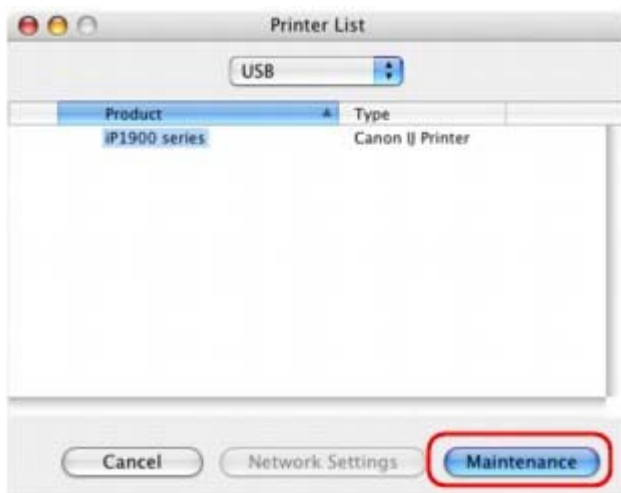

Elindul a Canon IJ Printer Utility alkalmazás.

## Bővített felhasználói kézikönyv

Bővített felhasználói kézikönyv > Függelék > A nyomtató csatlakoztatása a hálózatra

### A nyomtató csatlakoztatása a hálózatra

Ha több számítógépet használunk hálózati környezetben, megoszthatjuk az egyik számítógéphez csatlakoztatott nyomtatót a többi számítógéppel. A hálózathoz csatlakoztatott számítógépek Windows verzióinak nem feltétlenül kell azonosnak lenni.

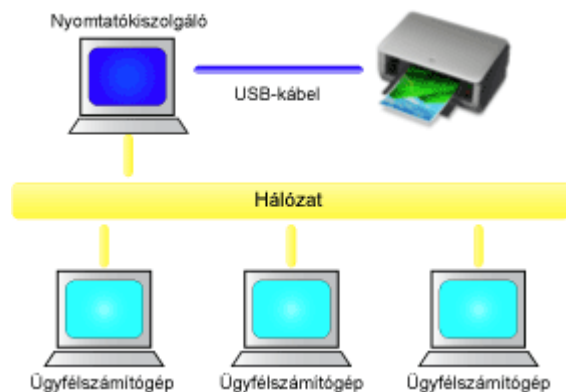

- **A nyomtatókiszolgáló beállításai**

Egy olyan számítógép beállításának leírását adja meg, melyhez egy USB-kábellel közvetlenül csatlakoztattuk a nyomtatót.

- **Az ügyfél számítógép beállításai**

Olyan számítógépek beállításának leírását adja meg, melyek a hálózaton keresztül használják majd a nyomtatót.

Nyomatás során a nyomtatási adatok a nyomtatókiszolgálón keresztül kerülnek a nyomtatóra.

#### **Fontos**

- Ha egy ügyfél számítógépről a megosztott nyomtatón történő nyomtatáskor hiba történik, a Canon IJ állapotmonitor hibaüzenete megjelenik mind az ügyfél számítógépen, mind a nyomtatókiszolgálón. Nyomatáskor általában a Canon IJ állapotmonitor csak az ügyfél számítógépen jelenik meg.

#### **Megjegyzés**

- A rendszerek operációs rendszereinek megfelelően a nyomtatókiszolgálóra és az ügyfél számítógépekre is ugyanarról, a nyomtatóval kapott [Setup CD-ROM/Telepítés CD-ROM] lemezről telepítsük a nyomtatóillesztőket.

#### **Kapcsolódó témakörök**

➔ [A hálózati nyomtatás megszorításai](#)



[A lap tetejére ↑](#)

## Bővített felhasználói kézikönyv

Bővített felhasználói kézikönyv > Függelék > A nyomtató csatlakoztatása a hálózatra > A nyomtatókiszolgáló beállításai

# A nyomtatókiszolgáló beállításai

A nyomtató hálózati használatához állítsuk be a nyomtatómegosztást a nyomtatókiszolgálón.

A nyomtatókiszolgáló rendszerek beállítása a következőképpen végezhető el:

## 1. Telepítsük a nyomtatóillesztőt a nyomtatókiszolgáló rendszerére.

A telepítéssel kapcsolatos instrukciókat a felhasználói kézikönyvben találhatjuk meg.

## 2. Válasszuk a Start menü alábbi elemeit:

- Windows Vista rendszeren válasszuk a Start menü -> Vezérlőpult (Control Panel) -> Hardver és hang (Hardware and Sound) -> Nyomtatók (Printers) pontot.
- Windows XP rendszeren válasszuk a Start menü -> Vezérlőpult (Control Panel) -> Nyomtatók és más hardverek (Printers and Other Hardware) -> Nyomtatók és faxok (Printers and Faxes) pontot.
- Windows 2000 esetén válasszuk a Start menü -> Beállítások (Settings) -> Nyomtatók (Printers) pontot.

Megjelenik a Nyomtatók (Printers) (Windows Vista, Windows 2000) vagy a Nyomtatók és faxok (Printers and Faxes) (Windows XP) ablak.

## 3. Kattintsunk a megosztani kívánt nyomtatómodell nevére.

- Windows Vista rendszeren nyomjuk le a billentyűzetet az Alt billentyűt, majd válasszuk a megjelenő Fájl (File) menü Futtatás rendszergazdaként (Run as administrator) -> Megosztás... (Sharing...) pontját.
- Windows XP vagy Windows 2000 rendszeren válasszuk a Fájl (File) menü Megosztás... (Sharing...) pontját.



### Megjegyzés

- Windows XP rendszeren előfordulhat, hogy megjelenik egy üzenet, amely azt javasolja a felhasználónak, hogy a megosztás beállításához használja a Hálózat beállítása varázslót. Ha megjelenik ez az üzenet, válasszuk azt, hogy nem használjuk a varázslót, majd állítsuk be a megosztást.

## 4. Állítsuk be a megosztást.

A megosztási név megadásához a Megosztás (Sharing) lapon válasszuk a Nyomtató megosztása (Share this printer) (Windows Vista, Windows XP) vagy a Megosztási név (Shared) (Windows 2000) pontot, majd kattintsunk az OK gombra.



### Fontos

- Windows Vista rendszer esetében a szoftverek telepítésekor, letöltésekor vagy indításakor megjelenhet egy megerősítő/figyelmeztető párbeszédpanel. Ez a párbeszédpanel akkor jelenik meg, ha egy feladat elvégzéséhez rendszergazdai jogok szükségesek. Ha Rendszergazda (Administrator) fiókba van bejelentkezve, a folytatáshoz kattintson a Folytatás (Continue) vagy az Engedélyezés (Allow) parancsra. Néhány program esetében a folytatáshoz rendszergazdai (administrator) fiók szükséges. Ha általános jogú fiókba vagyunk bejelentkezve, váltsunk át rendszergazdai fiókra, és kezdjük előlről a műveletet.

Ezzel készen van a beállítás a nyomtatókiszolgálón. Ezután állítsuk be az ügyfél rendszereket.





## Bővített felhasználói kézikönyv

Bővített felhasználói kézikönyv > Függelék > A nyomtató csatlakoztatása a hálózatra > Az ügyfél számítógép beállításai

### Az ügyfél számítógép beállításai

A nyomtatókiszolgáló beállítása után állítsuk be az ügyfél rendszert.

Az ügyfél rendszerek beállítása a következőképpen végezhető el:

#### Windows Vista rendszeren

##### 1. Telepítsük a nyomtatóillesztőt az ügyfélszámítógépek rendszereire.

A telepítéshez válasszuk az Egyéni telepítés (Custom Install) lehetőséget.

Az összekötéssel kapcsolatos részleteket a Beüzemelési útmutató „A szoftver telepítése” című részében találhatjuk meg.



#### Megjegyzés

- A telepítés során megjelenik egy, a nyomtató bekapcsolását kérő ablak. A telepítés befejezéséhez kattintsunk a Kézi kiválasztás (Manual Selection) lehetőségre, és válasszunk ki egy megfelelő portot.

##### 2. Indítsuk el a varázslót.

Válasszuk a Start menü -> Hálózat (Network) -> Nyomtató hozzáadása (Add a printer) pontot.

Megnyílik a Nyomtató hozzáadása (Add Printer) ablak.

##### 3. Adjunk hozzá egy nyomtatót.

Válasszuk a Hálózati, vezeték nélküli vagy Bluetooth rendszerű nyomtató hozzáadása (Add a network, wireless or Bluetooth printer) elemet, és kattintsunk annak a nyomtatónak az ikonjára, melyet a nyomtatókiszolgálón megosztottnak állítottunk be, majd kattintsunk a Tovább (Next) gombra.



#### Megjegyzés

- Ha a nyomtató ikonja nem látható, ellenőrizzük, hogy a nyomtató csatlakoztatva van-e a nyomtatókiszolgálóhoz.
- Beletelhet egy kis időbe, amíg a nyomtató ikonja megjelenik.

##### 4. Fejezzük be a beállítást.

A képernyőn látható utasítás alapján hajtsuk végre a megfelelő műveletet, majd kattintsunk a Befejezés (Finish) gombra.

A megosztott nyomtató számára létrejön egy ikon a Nyomtatók (Printers) ablakban.

Ezzel készen van a beállítás az ügyfél rendszereken. Ezután megoszthatjuk a nyomtatót a hálózaton.

#### Windows XP és Windows 2000 rendszeren

##### 1. Telepítsük a nyomtatóillesztőt az ügyfélszámítógépek rendszereire.

A telepítéshez válasszuk az Egyéni telepítés (Custom Install) lehetőséget.

Az összekötéssel kapcsolatos részleteket a Beüzemelési útmutató „A szoftver telepítése” című részében találhatjuk meg.



#### Megjegyzés

- A telepítés során megjelenik egy, a nyomtató bekapcsolását kérő ablak. A telepítés befejezéséhez kattintsunk a Kézi kiválasztás (Manual Selection) lehetőségre, és válasszunk ki egy megfelelő portot.

##### 2. Indítsuk el a varázslót.

- Windows XP rendszeren válasszuk a Start menü -> Vezérlőpult (Control Panel) -> Nyomtatók és más hardverek (Printers and Other Hardware) -> Nyomtatók és faxok (Printers and Faxes) -> Nyomtató hozzáadása (Add a printer) parancsot.

- Windows 2000 esetén válasszuk a Start menü -> Beállítások (Settings) -> Nyomtatók (Printers) -> Nyomtató hozzáadása (Add a printer) pontot.

Ha megjelenik a Nyomtató hozzáadása – üdvözlő a varázsló (Welcome to the Add Printer Wizard) képernyő, kattintsunk a Tovább (Next) gombra.

### 3. Adjunk hozzá egy nyomtatót.

Válasszuk a Hálózati vagy egy másik számítógéphez csatlakoztatott nyomtató (A network printer, or a printer attached to another computer) (Windows XP) vagy a Hálózati nyomtató (Network printer) (Windows 2000) lehetőséget, majd kattintsunk a Tovább (Next) gombra.

Az Adjon meg egy nyomtatót (Specify a Printer) (Windows XP) vagy a Nyomtató helyének meghatározása (Locate Your Printer) (Windows 2000) ablakban kattintsunk a Tovább (Next) gombra, majd keressük meg a nyomtatókiszolgálót.

Kattintsunk annak a nyomtatónak az ikonjára, melyet a nyomtatókiszolgálón megosztottnak állítottunk be, majd kattintsunk a Tovább (Next) gombra.



#### Megjegyzés

- Ha a nyomtató ikona nem látható, ellenőrizzük, hogy a nyomtató csatlakoztatva van-e a nyomtatókiszolgálóhoz.

### 4. Fejezzük be a beállítást.

A képernyőn látható utasítás alapján hajtsuk végre a megfelelő műveletet, majd kattintsunk a Befejezés (Finish) gombra.

A megosztott nyomtató számára létrejön egy ikon a Nyomtatók és faxok (Printers and Faxes) (Windows XP) vagy a Nyomtatók (Printers) (Windows 2000) ablakban.

Ezzel készen van a beállítás az ügyfél rendszereken. Ezután megoszthatjuk a nyomtatót a hálózaton.



## Bővített felhasználói kézikönyv

Bővített felhasználói kézikönyv > Függelék > A nyomtató csatlakoztatása a hálózatra > A hálózati nyomtatás megszorításai

### A hálózati nyomtatás megszorításai

Vannak bizonyos megszorítások, amikor a nyomtatót hálózati környezetben használjuk. Ellenőrizzük a saját környezetünknek megfelelő megszorításokat.

#### A nyomtatót mi osztjuk meg egy hálózaton

- Megjelenhet egy, a nyomtatás befejezését közlő üzenet. Az üzenet letiltásához kövessük az alábbi eljárást.
  - **Windows Vista rendszeren:**

Nyomjuk le az Alt billentyűt az ügyfélrendszer Nyomtatók (Printers) ablakában. Válasszuk a megjelenített Fájl (File) menü Futtatás rendszergazdaként (Run as administrator) -> Kiszolgáló tulajdonságai... (Server Properties...) pontját.

Töröljük a jelet a Tájékoztató üzenetek megjelenítése hálózati nyomtatókhoz (Show informational notifications for network printers) jelölőnégyzetből az Egyebek (Advanced) lapon, majd indítsuk újra a számítógépet.
  - **Windows XP és Windows 2000 rendszeren:**

Nyissuk meg a Szervertulajdonságok (Server Properties) párbeszédpanelt a Nyomtatók és faxok (Printer and Faxes) ablak (Windows XP) vagy a Nyomtatók (Printers) ablak (Windows 2000) Fájl (File) menüjéből a nyomtatókiszolgáló rendszerén.

Töröljük a jelet az Értesítés a távoli dokumentumok nyomtatása után (Notify when remote documents are printed) jelölőnégyzetből az Egyebek (Advanced) lapon, majd indítsuk újra a számítógépet.
- A kétirányú kommunikáció le lesz tiltva, hogy ne lehessen felismerni a nyomtató helyes állapotát. Ha egy ügyfél felhasználó megnyitja a nyomtatóillesztő tulajdonságait, és rákattint az OK gombra, miközben a Portok (Ports) lapon nincs bejelölve a Kétirányú támogatás engedélyezése (Enable bidirectional support) jelölőnégyzet, a kétirányú kommunikáció a nyomtatókiszolgálón is le lesz tiltva.

Ez esetben jelöljük be a Kétirányú támogatás engedélyezése (Enable bidirectional support) jelölőnégyzetet mind a nyomtatókiszolgálón, mind az ügyfél rendszeren.

- Ha ügyfél rendszerről nyomtatunk, a Canon IJ megtekintő nem használható.
- Ha a Karbantartás (Maintenance) lap funkciói nem állíthatók be megfelelően egy ügyfél rendszeren, lehet, hogy szürkén jelennek meg. Ebben az esetben a nyomtatókiszolgálóról módosítuk a beállításokat.

A nyomtatókiszolgáló beállításainak módosítása esetén törölni kell a megosztott nyomtató ikonját az ügyfél rendszerről, majd ismét meg kell adni a megosztási beállításokat az ügyfél rendszeren.

#### Ha a nyomtatókiszolgálón és az ügyfél rendszeren ugyanazon verziószámú illesztő van telepítve helyi nyomtatóként

- A hálózati nyomtató ikonja automatikusan létrejön az ügyfél rendszeren a hálózati csúsztatás funkció segítségével.



[A lap tetejére ↑](#)

## Bővített felhasználói kézikönyv

Bővített felhasználói kézikönyv > Az Easy-PhotoPrint EX program használata

# Az Easy-PhotoPrint EX program használata

### ---Varázsolja fényképeit kreatív műalkotásokká ---

Az Easy-PhotoPrint EX programmal albumokat, naptárakat és címkéket lehet létrehozni a digitális fényképezőgéppel készített fényképekből.

Segítségével egyszerűen nyomtathat szegély nélküli képeket is.

### Indítsa el az Easy-PhotoPrint EX programot



Kattintson ide: [Easy-PhotoPrint EX](#)



#### Megjegyzés

- Az Easy-PhotoPrint EX program használatához az alábbi rész nyújt segítséget.  
➔ [Nyomtatás a mellékelt alkalmazáson keresztül](#)

### Személyre szabott fényképalbum létrehozása

Az Easy-PhotoPrint EX programmal egyszerű a saját igényeihez igazodó fényképalbumot készíteni.

Nem kell mást tennie, csak ki kell választania a felhasználandó fényképeket és az elrendezést, papírt kell töltenie a nyomtatóba, és már nyomtathat is. A kinyomtatott lapok összefűzése után máris kész az emlékeit egy helyre gyűjtő album!



A fényképek elrendezését és háttérét módosíthatja, és megjegyzéseket csatolhat hozzájuk.



Megadhatja a méretet és a tájolást is.



A fényképek úgy is elhelyezhetők, hogy mindkét oldalra átnyúljanak.

#### ELLENŐRZÉS! .....

Egységes témájú fényképalbum esetén válasszon egy témát (háttértervet).

### Díszítse az elemeket szöveggel és keretekkel

A fényképekhez szöveget és kereteket adhat. Fűzzön leírásokat az album fényképeihez, és a hangulatuk fokozásához díszítse keretekkel őket.

**ELLENŐRZÉS!** .....

Szöveg és kereteket hozzáadásához válassza az Album elemet. Fotónyomatás (Photo Print) módban nem lehet díszíteni a fényképeket.

**Naptár készítése a kedvenc fényképeiből**

Az Easy-PhotoPrint EX programmal egyszerű a naptárak készítése. Készítsen naptárat kedvenc fényképeiből! A naptár minden egyes oldala külön izgalmat tartogat majd.

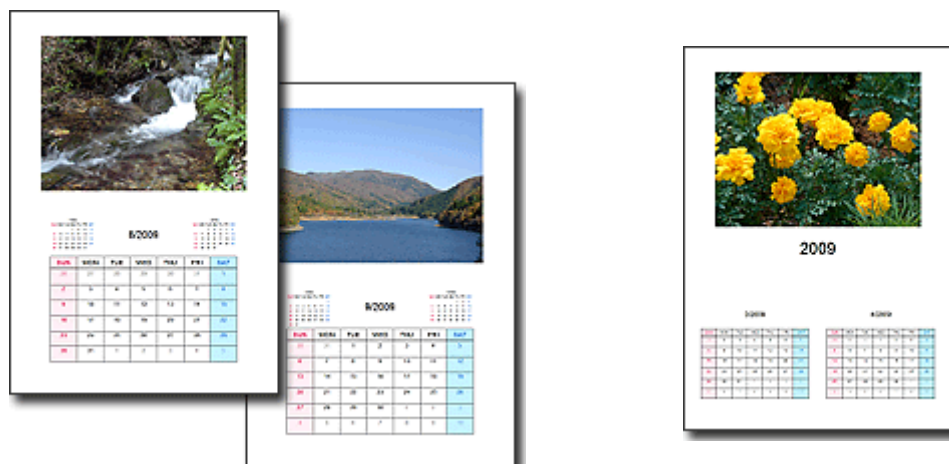

Többféle fényképet használhat.

Két-, hat- és tizenkét hónapos naptárakat is készíthet.

**Címkék készítése**

Az Easy-PhotoPrint EX programmal egyszerű a címkék készítése. Készítsen címkét kedvenc fényképeiből, és ossza meg barátaival!

**ELLENŐRZÉS!** .....

A fényképekhez szöveg adható.

## Bővített felhasználói kézikönyv

Bővített felhasználói kézikönyv > A Solution Menu ablakkal kapcsolatos tudnivalók

# A Solution Menu ablakkal kapcsolatos tudnivalók

## Gyors hozzáférés – Solution Menu

A Solution Menu egy menüablak, amely gyors hozzáférést biztosít az asztalról a Canon alkalmazásokhoz, kézikönyvekhez és online termékadatokhoz.

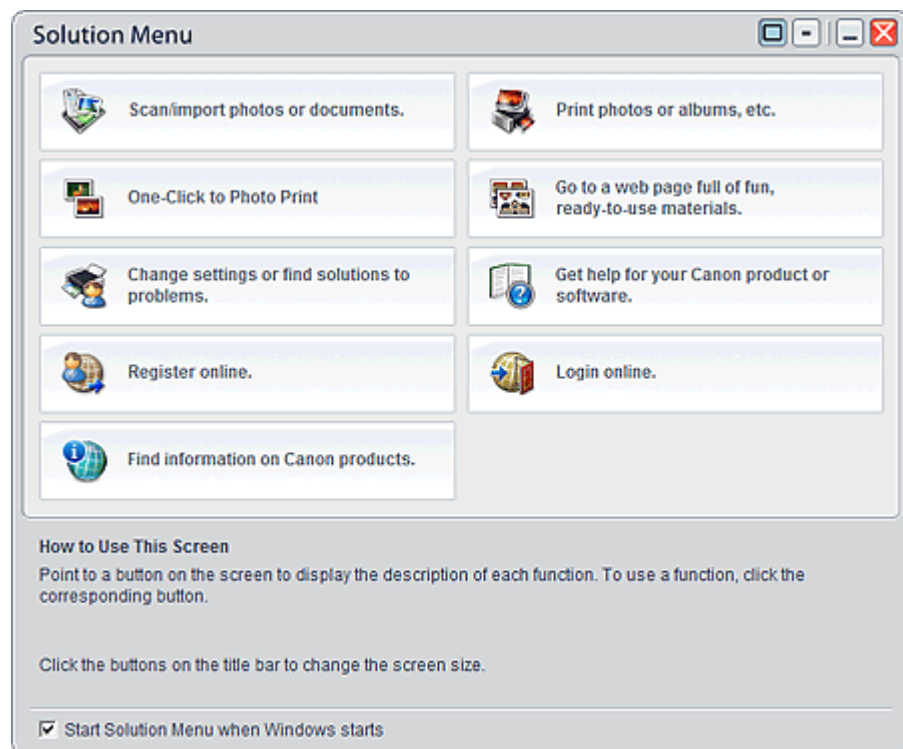

### Fontos

- Az ablakban megjelenő gombok száma és fajtája a nyomtató típusától és a régiótól függően változhat.

## A Solution Menu ablak megnyitása

 Kattintson ide: [Solution Menu](#)

Az asztalról való indítás módját alább találja.

Kattintson duplán az asztalon a Solution Menu ikonra. Egy másik lehetőség: a Start menüből válassza ki a Minden program ((All) Programs) > Canon Utilities > Solution Menu > Solution Menu alkalmazást.



A következő alkalomtól kezdve a Solution Menu elindul a Windows rendszer indításakor.

Ha nincs bejelölve a A Solution Menu elindítása a Windows indításakor (Start Solution Menu when Windows starts) jelölőnégyzet a képernyő bal alsó részén, a Solution Menu nem indul el a Windows rendszer indításakor.

### Fontos

- A Solution Menu automatikusan elindul a telepítéskor, ha az a nyomtatóhoz mellékelt CD lemezről történik.

## Az ablak méretének módosítása

Az ablak méretének (nagy vagy kicsi) módosításához kattintson a címsorban az  (ablak méret: nagy) gombra vagy az  (ablak méret: kicsi) gombra.

A Solution Menu ablak a megnyitást megelőzően használt méretben nyílik meg.

- Kis képernyő esetén

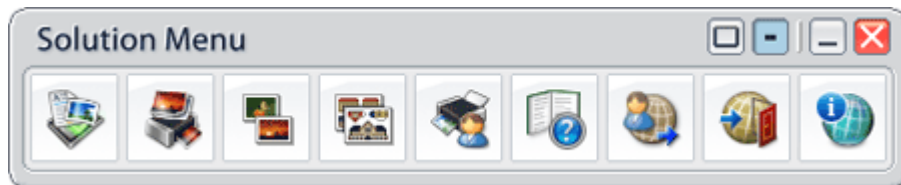

## Alkalmazás elindítása

1. Ha az ablak gombjai fölé viszi az egérmutatót, megjelenik az egyes alkalmazások leírása.
2. Az egyes gombokra való kattintás a bemutatott alkalmazást nyitja meg.  
Kövesse ugyanezeket a lépéseket, ha szeretné megtekinteni a kézikönyveket vagy online termékadatokra kíváncsi.

### Fontos

- Az online adatok eléréséhez internetkapcsolatra van szükség. Az internetkapcsolatra a megfelelő csatlakozási díj érvényes.

## Kilépés a Solution Menu programból

Kattintson a címsorban a  (Bezárás) gombra.

## A Solution Menu használatával kapcsolatos korlátozás

A programra az alábbi korlátozás érvényes. Használat közben ezt tartsa szem előtt.

- Minden olyan telepített alkalmazás ikonja megjelenik a képernyőn, amely támogatja a Solution Menu programot. A telepítés után az ikonok nem rendezhetők át és nem törölhetők.

[A lap tetejére↑](#)