

FAX-B140/B120/B115

Kezelési kézikönyv

Tartalomjegyzék

BEVEZETÉS

A kézikönyv használata	vii
Felhasználói segítség.....	vii
Fontos biztonsági előírások.....	viii

1. ÖSSZEÁLLÍTÁS

Kicsomagolás.....	1-1
A csomagolóanyagok eltávolítása.....	1-2
A fax összeállítása.....	1-3
Az alkatrészek felszerelése.....	1-3
Csatlakoztatás.....	1-4
A telefonvezeték, a kézibeszélő és a külső eszközök csatlakoztatása	1-4
A hálózati kábel csatlakoztatása.....	1-6
A nyelv és az ország kiválasztása.....	1-6
A nyomtatópapír betöltése.....	1-7
A papír kezelése	1-7
Papírbetöltés a többfunkciós tálcába.....	1-8
A BJ tintakazetta üzembe helyezése.....	1-9
Kezelés.....	1-9
A BJ tintakazetta behelyezése a készülékbe	1-10
A fax tesztelése.....	1-11
A tárcsázási mód kiválasztása.....	1-12
Tárcsázás alközponti mellékről (PBX-ről).....	1-12
A fónalalkérés programozása alközponton.....	1-13

2. ELŐKÉSZÍTÉS A HASZNÁLÁTRA

A készülék főbb részei.....	2-1
A fax működtetése - a kezelőpanel.....	2-2
Számok, betűk és szimbólumok bevitelének leírása....	2-4
Hibás bevitel kijavítása.....	2-5
Feladói azonosító beprogramozása	2-6
A fax beprogramozása az Ön igényeihez	2-6
A dátum és óra beállítása.....	2-6
Saját nevének és telefon/faxszámának beírása	2-7
A nyári időszámítás beállítása	2-8
Az egygombos gyorstárcsázás programozása.....	2-10
A kódolt gyorstárcsázás programozása.....	2-12
A UCanTalk címkék beprogramozása (csak a Fax-B140-nél).....	2-13
Címkék programozása az egygombos és a kódolt gyorstárcsázáshoz	2-13
Címkék hozzáadása az egygombos és a kódolt gyorstárcsázáshoz	2-13
Címkék módosítása.....	2-14
Címkék törlése	2-14

Tartalomjegyzék

3. DOKUMENTUMOK ÉS PAPIR

A dokumentumok előkészítése	3-1
A beolvasható dokumentumok	3-1
Nehézséget okozó dokumentumok	3-1
Dokumentumok betöltése	3-2
Problémák többlapos dokumentumokkal	3-2
A papírral szemben támasztott követelmények	3-3
Nyomtatási terület	3-3
A nyomtatópapír betöltése	3-3

4. MÁSOLÁS

Dokumentumok másolása	4-1
------------------------------------	------------

5. DOKUMENTUMOK ADÁSA

Dokumentumok előkészítése adáshoz	5-1
A dokumentumok minőségének beállítása	5-1
Adási módok	5-2
Tárcsázási módok	5-2
Dokumentumok adása	5-2
Közvetlen adás	5-2
Adás memóriából	5-3
Kézi adás	5-4
Az adás törlése	5-5
Automatikus tárcsázás	5-5
Dokumentum küldése az egygombos vagy a kódolt gyorstárcsázási számok használatával	5-5
Dokumentum küldése a telefonkönyv használatával	5-6
Dokumentum küldése a UCanTalk használatával (csak a FAX-B140-nél)	5-7
Különleges hívások	5-8
Dokumentum küldése a hívástörténet használatával	5-8
A nagytávolságú összeköttetések hívószámainak tárcsázása	5-8
Újrahívás foglaltság esetén	5-9
Kézi újrahívás	5-9
Automatikus újrahívás	5-9
Időzített adás	5-11
Időzített adásra várakozás közben további dokumentumok küldése	5-12
Az időzített adás törlése	5-12
Körözvényadás	5-13
Dokumentumok küldése több címzettnek	5-13
Memóriában tárolt dokumentumok	5-14
A memóriában tárolt dokumentumok listájának kinyomtatása	5-14
Dokumentum kinyomtatása a memóriából	5-14
A memóriában tárolt dokumentum törlése	5-15

Tartalomjegyzék

6. DOKUMENTUMOK VÉTELE

A különböző vételi módok.....	6-1
Vételi mód beállítása	6-2
Dokumentumok és telefonhívások automatikus fogadása:	
Fax/tel. mód	6-2
Dokumentumok kézi fogadása: KÉZI VÉTEL.....	6-4
Dokumentumok fogadása üzenetrögzítővel: KÜLSŐ ÜZENETRÖG. (csak a FAX-B120/B115-nél).....	6-4
Egyéb szolgáltatások	6-5
Dokumentumok tintatakarékos vétele	6-5
Dokumentumok vétele a memóriába egyéb feladat végzése közben vagy hiba esetén.....	6-5
Dokumentumok vétele lekéréssel	6-5
A vétel félbeszakítása	6-6

7. A BEÉPÍTETT ÜZENETRÖGZÍTŐ HASZNÁLATA (ÜZN. MÓD) (csak a FAX-B140-nél)

A kimenő üzenet felvétele	7-1
A felvehető üzenetek típusa	7-1
A kimenő üzenet felvétele.....	7-1
Az ÜZN. MÓD beállítása.....	7-2
A telefonüzenetek felvételi idejének beállítása	7-3
Az ÜZN.HANGSZÓRÓ beállítása.....	7-4
A KÖLTSÉGGKÍMÉLÉS beállítása	7-5
Hangjegyzetek felvétele	7-6
Üzenetek törlése	7-7
Telefonüzenetek lejátszása.....	7-8
Távvezérlési szolgáltatások.....	7-9
A távvezérlési jelszó beírása	7-9
A távvezérlés használata	7-10
Telefonüzenetek továbbítása.....	7-12
A továbbítási telefonszám beállítása	7-12
Az újrAhívások számának beállítása	7-13
A PIN-KÓD MEGADÁSÁNAK beállítása	7-14
Továbbított hívások fogadása.....	7-15

Tartalomjegyzék

8. BEÁLLÍTÁSOK ÉS NAPLÓK

Menük kiválasztása	8-1
Naplók	8-7
Naplónyomtatás.....	8-7
Forgalmi napló.....	8-8
Egygombos gyorstárcsázási lista.....	8-8
Kódolt gyorstárcsázási lista.....	8-8
Felhasználói adatok listája.....	8-8
Memóriában tárolt dokumentumok listája.....	8-8
Adási nyugta.....	8-8
Vételi nyugta.....	8-8
Többcímes adás/vételi nyugta	8-8

9. PROBLÉMAMEGOLDÁS

A papírelakadások megszüntetése	9-1
Papírelakadás a dokumentumtálcában.....	9-1
Papírelakadás a többfunkciós tálcában	9-2
Rendszeres tisztítás	9-3
A fax burkolatának tisztítása.....	9-3
A fax belső részeinek tisztítása	9-3
A BJ tintakazetta nyomtatófejének ellenőrzése és tisztítása	9-5
A BJ tintakazetta cseréje	9-6
Hibaelhárítás.....	9-8
Papíradagolási problémák.....	9-8
Faxolási problémák	9-9
Másolási problémák	9-13
Telefon problémák.....	9-13
Problémák a nyomtatás minőségével	9-14
Általános problémák.....	9-14
Kijelző üzenetek.....	9-15
Aramszünet esetén.....	9-19
Ha kimarad a hálózati feszültség.....	9-19
Memóriatörlési nyugta.....	9-19

Műszaki adatok..... **M-1**

Tárgymutató..... **T-1**



Ez a berendezés megfelel az EC 1999/5/EC alapkövetelményeinek.
A berendezés 230V, 50Hz-es névleges értékű hálózati táplálás esetén megfelel az 1999/5/EC rádiózavar-kibocsátási direktívának, bár működési feszültsége tartománya 200V-240V, frekvenciatartománya pedig 50/60Hz.
Ha Ön más EU tagállamba költözik és a készülék hibásan működik, kérjük hívja a garanciajegyen szereplő Canon képviselőt.

(Csak Európában)

Modell nevek

- H12263 (FAX-B140)
- H12261 (FAX-B120/B115)

Copyright

Copyright © 2002 Canon Inc. Minden jog fenntartva. Jelen publikáció sem részben, sem egészben nem reprodukálható, nem küldhető el, nem írható át, nem tárolható lekérdező rendszerben és nem fordítható le más emberi vagy számítógépes nyelvre elektronikus, mechanikus, mágneses, optikai, kémiai vagy egyéb hordozón a Canon Inc. előzetes írásbeli engedélye nélkül.

Védjegyek

A Canon, a UCanTalk és a BJ bejegyzett védjegyek. A UHQ a Canon Inc. védjegye.

Egyéb gyártó- és terméknevek a megfelelő vállalatok márkanévei, szolgáltatás nevei vagy bejegyzett márkanévei.



A Canon cég, mint az ENERGY STAR® mozgalom elkötelezettje, ezeket a készülékeket úgy tervezte, hogy azok megfeleljenek az ENERGY STAR® energiatakarékosági követelményeinek.

A kézikönyv használata

A kézikönyv részletes információt tartalmaz a készülék összeállításáról, működtetéséről, karbantartásáról és a hibaelhárításról.

Kérjük, olvassa el az alábbi listát, hogy megismerkedhessen a kézikönyvben használt szimbólumokkal, kifejezésekkel és rövidítésekkel.



Ez arra hívja fel a figyelmet, hogy a leírt művelet során hogyan kerülhető el a személyi sérülés vagy a készülék károsodása. A biztonságos használat kedvéért mindig figyeljen oda ezekre a figyelmeztetésekre!



A megjegyzések tanácsot adnak a készülék hatékonyabb használatával kapcsolatban, ismertetik a korlátozásokat és leírják, hogyan kerülheti el a kisebb nehézségeket. Ezek elolvasása a készülék funkcióinak minél teljesebb körű kihasználása érdekében javasolt.

(lásd az xx. oldalon)	Odalhivatkozásokat jelez, ahol az előző mondatban vagy bekezdésben szereplő témáról található bővebb információkat.
alapérték	Alapbeállítás, amely addig marad érvényben, amíg Ön meg nem változtatja.
dokumentum	A berendezésen továbbított vagy fogadott anyag eredetije.
menü	A készülék működését meghatározó paraméterek listája, amelynek teteleit beállíthatja, illetve módosíthatja. A menürendszer címsorai megjelennek a kijelzőn.
◀ és ▶ billentyűk	A menüben egy tétel kiválasztására szolgálnak. A ▶ billentyűvel választhatja ki a következő tételt, a ▶ billentyű lenyomásával pedig az előzőt.
átvitel sorszáma	Adás vagy vétel közben a készülék automatikusan hozzárendel a dokumentumhoz egy egyedi azonosító számot. Az átvitel sorszáma egy négyjegyű szám, amely segít a továbbított és fogadott faxok azonosításában.
AD./VÉ. SZ.	Az AD./VÉ. SZ. az átviteli sorszám rövidítése.
AD.	Az adás rövidítése.
VÉ.	A vétel rövidítése.
	LCD kijelző. A kijelző tartalma az aktuális beállításoktól függően ettől eltérő lehet.

E kézikönyvben a különböző funkcióknál lenyomandó billentyűket szögletes zárójelekkel jelöljük: [Stop].



Ez a kézikönyv három Canon modellt ismertet. A kézikönyvben szereplő fax ábrája eltérhet az Ön készülékétől. Az egyes modellekre külön érvényes utasítások a készülék nevével vannak jelezve.

Felhasználói segédlet

A készüléket a legújabb technológiával hibamentes működésre tervezték. Ha mégis probléma merülne fel a működéssel kapcsolatban, próbálja azt a 9. fejezetben leírtak szerint megjavítani. Ha nem tudja a problémát megoldani, vagy úgy gondolja, hogy a fax javításra szorul, forduljon valamelyik hivatalos Canon viszonteladóhoz vagy szervizhez.

Fontos biztonsági előírások

Olvassa el figyelmesen ezeket a biztonsági intézkedéseket, mielőtt használatba venné a készüléket.



Csak a kézikönyvben leírt műveleteket végezze el, ne kísérelje meg a berendezést saját maga javítani! Sohasé kísérelje meg a faxot szétszerelni: a belső fedelek felnyitásával vagy eltávolításával magas feszültségű alkatrészekhez érhet vagy más veszély adódhat. Minden szervizelési munkát bizzon a Canon szakembereire.

■ Kezelés és karbantartás

- Mindig kövesse a készüléken lévő utasításokat és figyelmeztetéseket.
- Ne tegye ki a készüléket erős lökésnek vagy rázkódásnak.
- Szállítás vagy tisztítás előtt minden esetben távolítsa el az erősáramú és a telefonhálózati csatlakozókat.
- A papírelakadások elkerülése érdekében nyomtatás közben soha ne húzza ki a hálózati csatlakozót, ne nyissa ki a nyomtató fedelét, és ne távolítsa el a papírt a többfunkciós tálcáról.
- A fax szállításakor hagyja a kazettakocsit a készülék jobb szélénél lévő alaphelyzetében, és ragassza le azt a berendezés széléhez. Ezzel megakadályozza, hogy a tinta kifolyjon a készülék belsejébe.
- A faxot mindig az ábrán látható módon, az aljánál fogva emelje fel. Soha ne a kiegészítőknél vagy a fedeleknel fogja meg a berendezést.

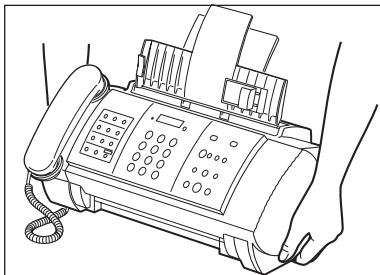

- Ne dugjon semmilyen tárgyat sem a fax szellőzőnyílásaiba, mert az ott nagyfeszültségű ponttal érintkezhet vagy rövidzárlatot okozhat! Ennek tűz vagy áramütés lehet a következménye.
- Ne ejtsen apró tárgyakat (pl. gombostűt, gemkapcsot vagy tűzőkapcsot) a készülék belsejébe. Ha ez mégis megtörténne, húzza ki azonnal az erősáramú hálózati csatlakozót, majd hívja a helyi Canon szervizt!
- Hogy elkerülje bármilyen folyadék a készülék belsejébe vagy mellé fröccsenését, ne egyen és ne igyon a készülék közvetlen közelében, valamint ne tegyen föléje cserepes virágot! Ha a készülékbe bármilyen folyadék vagy idegen anyag kerül, azonnal húzza ki a hálózati csatlakozót, és forduljon a helyi hivatalos Canon viszonteladóhoz vagy szervizhez.
- Tartsa tisztán készülékét. A felgyülemlett por megakadályozhatja a fax megfelelő működését.
- Az alábbi esetekben húzza ki a készülék hálózati csatlakozóját a fali aljzatból, és hívjon egy szerviz szakembert:
 - Ha a hálózati kábel vagy a csatlakozó sérült vagy kikapott.
 - Ha folyadék került a készülék belsejébe.
 - Ha a berendezést eső vagy egyéb módon víz érte.
 - Ha a fax az előírt műveletek elvégzése után sem működik megfelelően. Csak a kézikönyvben leírt kezelőszerveket állítsa, mert az egyéb helyen nem megfelelően elvégzett változtatások a berendezés meghibásodásához vezethetnek, és képzett műszeresek is csak nagy munkával tudják helyreállítani a készülék helyes működését.
 - Ha a berendezést leejti, vagy a burkolata megsérült.
 - Ha a berendezés bizonytalan, nem megfelelő működése miatt szervizelésre szorul.

■ Elhelyezés

- Helyezze a faxot egy sima, stabil és rezgésektől mentes felületre.
- Működtesse a készüléket hűvös, száraz, tiszta és megfelelő szellőztetésű helyen.
 - Győződjön meg arról, hogy a kiválasztott hely nem poros-e.
 - Ellenőrizze, hogy előfordulhat-e túl nagy hőingadozás. A hőmérsékletnek mindig 10 és 32,5°C között kell lennie.
 - Figyeljen arra, hogy a relatív páratartalom 20 és 85% között legyen.
- Óvja a készüléket a közvetlen napsugárzástól.
- Ne használja a készüléket víz közelében. Ügyeljen arra, hogy nedvesség vagy nedves tárgy ne érjen hozzá.
- Ne tárolja és ne használja a készüléket a szabadban.
- Ne telepítse a készüléket olyan berendezés közelében, amelyben mágnes található (pl. hangszóró), vagy működése alatt mágneses teret hoz létre.
- Telepítse a berendezést a szabványos 200-240 V váltakozóáramú aljzat környezetébe.
- A fax megbízható működése és a túlmelegedés elkerülése érdekében soha ne zárja el a szellőzőnyílást, és ne fedje le és ne zárja el a készülék nyílásait azzal, hogy ágyra, fotelre vagy hasonló felületre teszi a készüléket. Ne helyezze a készüléket beépített szekrénybe, illetve radiátor vagy egyéb hőforrás közelébe, ha a megfelelő szellőzés nem biztosított. A túlmelegedés megelőzése érdekében a készüléket ne helyezze 10 cm-nél közelebb a falhoz vagy más készülékhez. A készülék méreteit lásd az M-1. o.
- Ne helyezzen dobozokat vagy bútort a fali csatlakozóaljzat közelébe! Hagyja szabadon a konnektort, hogy szükség esetén azonnal áramtalanítani tudja a készüléket. Ha füstöt vagy szokatlan zajt tapasztal, illetve ha furcsa szagot érez, azonnal húzza ki az erősáramú kábelt a faxból! Minden szervizelési munkát bizzon a helyi Canon vizionteladó szakembereire.
- Ne tegyen semmilyen tárgyat sem a hálózati kábelre, és ne válasszon a berendezésnek olyan helyet, ahol annak hálózati vezetékén átjárhatnak. Győződjön meg arról, hogy a kábel nincs összecsomózva vagy összehurkolva.

■ Tápellátás

- Villámlás alatt húzza ki a hálózati csatlakozót a fali aljzattól! (Ne feledje, hogy a készülék hálózati csatlakozójának kihúzásával minden memóriában tárolt dokumentum törlődik.)
- A hálózati csatlakozó kihúzása után mindig várjon legalább 5 másodpercet, mielőtt újra visszadugná azt.
- Ha a hálózati csatlakozó dugója elkoszolódik, húzza ki a csatlakozót a fali aljzattól, majd egy tiszta, száraz ruhával tisztítsa meg.



Ez a termék kis mértékű mágneses teret kelt.

Ha szívritmus-szabályozóval él és szokatlanul érzi magát a gépnél, menjen távolabb tőle és értekezzen orvosával.



1 ÖSSZEÁLLÍTÁS

Kicsomagolás

Kicsomagolás után ne dobja ki a készülék dobozát és az egyéb csomagolóanyagokat, mert később szüksége lehet rájuk, ha a faxot szállítania kell.

Óvatosan vegye ki a dobozból a készüléket és tartozékait.

• Tanácsos megkérnie valakit, hogy tartsa a dobozt, míg kiemeli a védőcsomagolásban lévő faxot.

Győződjön meg arról, hogy megkapta-e az alábbiakat:

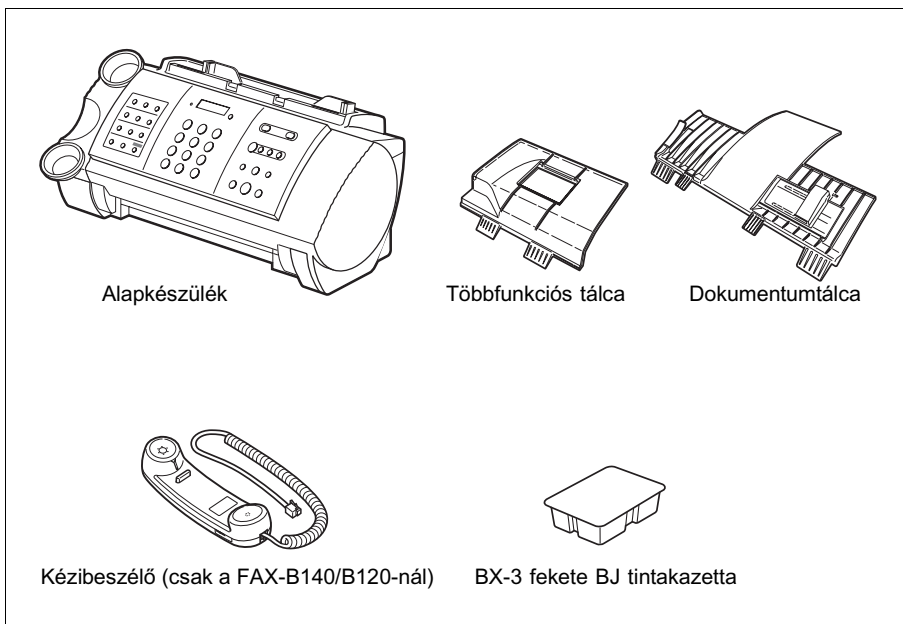

A következőket is meg kell találnia:

- Hálózati kábel
- Telefontszinór
- B.T. Adapter (csak az Egyesült Királyságban)
- Dokumentáció
- Garanciajegy*
- Egygombos lap*

Ha bármelyik tétel sérült vagy hiányzik, akkor azt azonnal jelezze a Canon viszonteladónak!

* Ezek a tételek nem minden országban állnak rendelkezésre.

A csomagolóanyagok eltávolítása

- 1** Távolítsa el a rögzítőszalagokat ① a fax tetejéről, majd a védőanyagot is ②.
- 2** Nyissa fel a nyomtatófedelelet úgy, hogy óvatosan maga felé húzza azt.

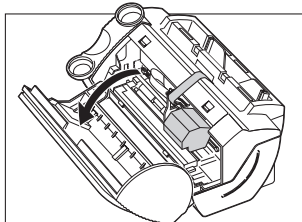
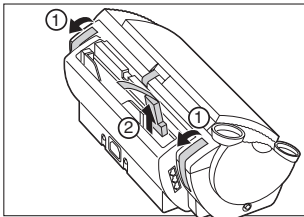

- 3** Távolítsa el a rögzítőszalagot ① és a védőanyagot ②. Hajtsa le a nyomtatófedelelet, hogy az bepattanjon a helyére.

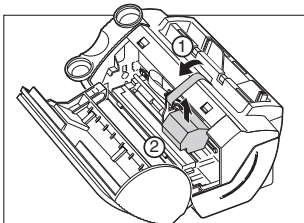

A tényleges csomagolóanyagok (forma, mennyiség, elhelyezés, stb.) különbözhetnek a fenti ábrán láthatótól.

A fax összeállítása

Az alkatrészek felszerelése



MEG.ÉGYEZ

A készülék kényelmes használatához (bizonyos országokban) a berendezéssel szállított egygombos lapot helyezze a kezelőpanel bal oldalán lévő egygombos gyorstárcsázó billentyűk köré.

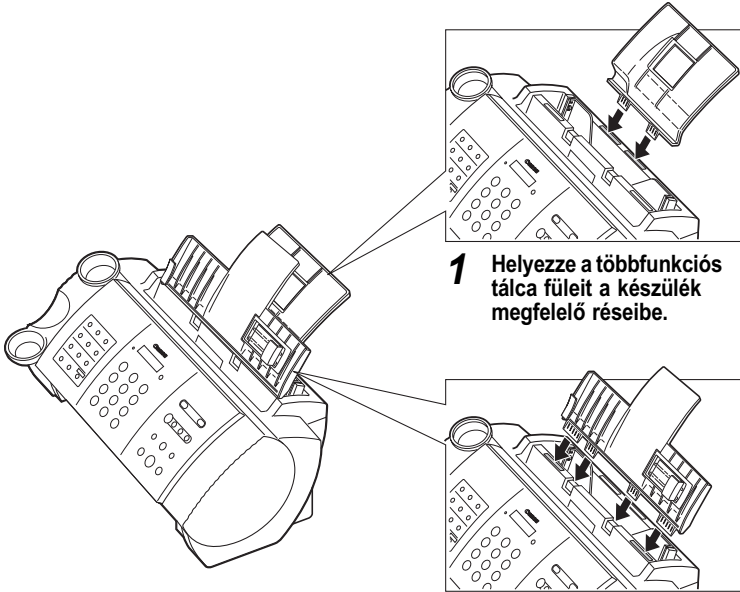

1 Helyezze a többfunkciós tálca füleit a készülék megfelelő réseibe.

2 Helyezze a dokumentumtálca füleit a megfelelő résekbe.

1

ÖSSZEÁLLÍTÁS

Csatlakoztatás

A telefonvezeték, a kézibeszélő és a külső eszközök csatlakoztatása

A fax bal oldalán három csatlakozóaljzat található a következők csatlakoztatására:

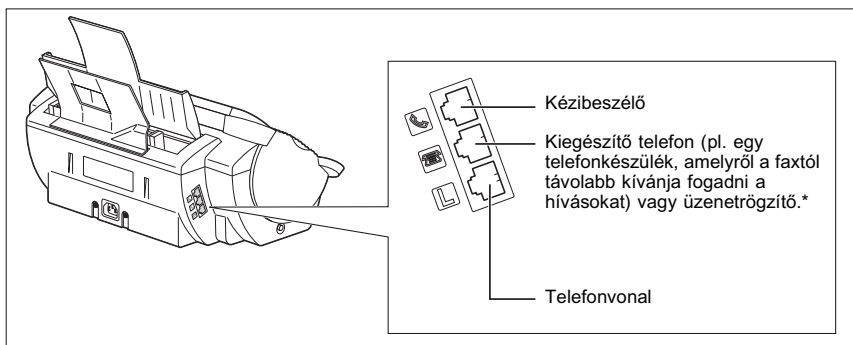

Ha csak egy telefonvonal van, és azt faxolásra és telefonálásra egyaránt használni szeretné, akkor egy telefont vagy egy üzenetrögzítőt* kell csatlakoztatnia a berendezéshez.

Ügyeljen arra, hogy a külső eszközöket a készülék használatának megkezdése előtt csatlakoztassa.

- 1** Csatlakoztassa a telefonkábel egyik végét a készülék  jelű aljzatába, míg a másik végét a fali telefonaljzatba.
- 2** A kézibeszélőt tegye a helyére, majd a zsinórját csatlakoztassa a  jelű aljzatba.

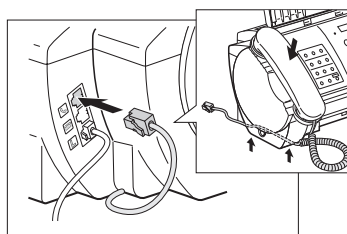
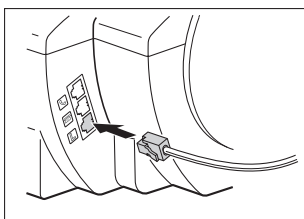

* Üzenetrögzítőt csak a FAX-B120/B115 modellhez lehet csatlakoztatni.

Csengő hangerő kapcsoló

A csengetés hangerejét állítja be. Egy golyóstollal vagy egyéb hegyes eszközzel állítsa a kapcsolót HANGOS (HIGH), HALK (LOW) vagy KI (OFF) állásba.

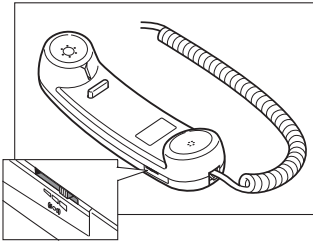
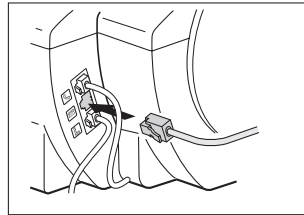
**3 A külső telefont vagy az üzenetrögzítőt* csatlakoztassa a ☐ jelű aljzatba.**

- A műszaki adatok széles tartománya miatt a Canon nem garantálja, hogy minden üzenetrögzítő* együtt tud működni a készülékkel.
- Ha külső eszközt csatlakoztat a berendezéshez, akkor feltétlenül válassza ki a megfelelő vételi módot (lásd a 6. fejezetet).
- Ha külső telefont és üzenetrögzítőt is kíván csatlakoztatni, akkor csatlakoztassa először a telefont az üzenetrögzítőhöz*, majd azt a faxhoz.
- Ha a külső telefon nem rendelkezik saját tápegységgel, egy hosszabb fax átvitel után az elveszítheti a memóriájában tárolt újrarahívási adatokat.

Csak az Egyesült Királyságban lévő felhasználóknak:

A telefonkészülék csatlakoztatásakor ügyeljen arra, hogy csatlakoztassa a B.T. adaptert. Minden szervizelési munkát bizzon a helyi Canon szakembereire.

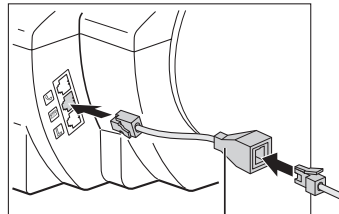

B.T. adapter

* Üzenetrögzítőt csak a FAX-B120/B115 modellhez lehet csatlakoztatni.

A hálózati kábel csatlakoztatása

A faxot 200-240 V feszültségű, 50/60 Hz frekvenciájú váltakozó áramú hálózathoz csatlakoztassa.

- 1** Csatlakoztassa a kábelt a fax hátulján lévő hárompólusú aljzatba.
- 2** Csatlakoztassa a kábel másik végét egy megfelelő földeléssel ellátott erősáramú aljzathoz.



A faxon nincs hálózati kapcsoló. A berendezés a csatlakoztatás után azonnal feszültség alá kerül.

A nyelv és az ország kiválasztása

Ha a készüléket először helyezi feszültség alá, ki kell választania a kijelző és a naplók nyelvét, valamint az országot*, melyben a faxot használja. A kezelőpanel billentyűinek ismertetését lásd a 2-2. és a 2-3. oldalakon.

- 1** Nyomja le a [Start/Másolás] billentyűt.
- 2** A [←] vagy a [→] billentyűvel válassza ki a kijelző és a naplók nyelvét.
▼
Nyomja le a [Start/Másolás] billentyűt.
Várjon egy kicsit, amíg megjelenik az ORSZÁGVÁLASZTÁS*.
▼
Nyomja le a [Start/Másolás] billentyűt.
- 3** A [←] vagy a [→] billentyűvel válassza ki azt az országot, ahol a készüléket* használni fogja.
▼
Nyomja le a [Start/Másolás] billentyűt.
Ezzel a programozás véget ér, és a készülék visszatér alapállapotba.

EURÓPA

* Ez a beállítás csak bizonyos országokban áll rendelkezésre.

A nyomtatópapír betöltése

A papír kezelése

- Mindig a faxhoz ajánlott méretű, súlyú és mennyiségű papírt helyezzen be (lásd a 3-1. és az M-1. oldalt).
- A felhasználásig tartsa a papírt becsomagolva, sima felületre fektetve. A felbontott csomagból megmaradt köteget az eredeti csomagolásban hagyva, száraz, hűvös helyen tárolja.
- A papírt 18°-24°C között, 40%-60% relatív páratartalmú helyen tárolja.
- A papírelakadás és a gyenge nyomtatási minőség elkerülése érdekében soha ne nyomtasson nedves, hullámos, gyűrött vagy szakadt papírra.
- Csak vágott papírt használjon, feltekertet ne.
- Csak 0,08 és 0,13 mm közötti vastagságú papírt használjon. Vastagabb papír használatakor a BJ tintakazetta nyomtatófeje megsérülhet.
- Ne töltsön be több papírt, mint amennyi alatta marad a papírhatároló jelzésnek (▶) vagy amennyi túlnyúlik a papírvezető határoló füleinél. Több papír betöltése problémákat okozhat. Ellenőrizze azt is, hogy egyik oldalon se maradjon rés a papírköteg mellett.

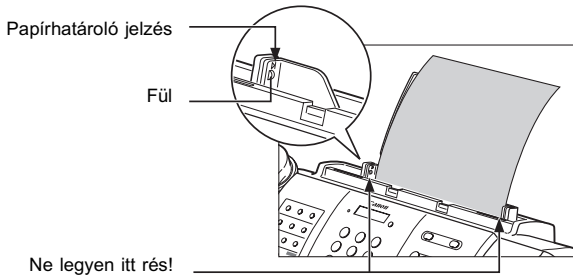

- Papírt csak akkor töltsön be, ha az előző köteg kifogyott. Ne keverje az új papírt a többfunkciós tálcában maradt régivel.
- Ne hagyja a papírköteget hosszú ideig a többfunkciós tálcán, mert az elhajlik vagy felkunkorodik, ami működési zavarokat eredményezhet.
- Bizonyos környezeti feltételek mellett, pl. szélsőséges hőmérséklet vagy páratartalom esetén a készülék egyes papírokat hibásan adagolhat a többfunkciós tálcából. Ilyen esetben adagolja egyenként a papírlapokat.
- A nyomtatott lap telítettségétől függően a tinta megszáradásához idő szükséges. Két-három másodperc múlva a tinta már nem kenődik el. Több perces száradás után pedig vízállóvá válik.
- Ha egy oldal nagy mennyiségű grafikát tartalmaz, a nagy nyomtatási intenzitástól a papírlapok felhullámosodhatnak a nagyobb mennyiségű tinta miatt. Hagyja a papírt 30 - 60 másodpercig a kihelyező tálcán, hogy a tinta megszáradhasson. Ezután óvatosan vegye el a lapot úgy, hogy ne érjen a nyomtatott felületéhez.
- Ha nyomtatás után a papír hullámosodik, távolítsa el azt rögtön a tálcáról, különben papírelakadás történhet.
- Ha a papír szélességén kívüli területre is nyomtat, a nyomólemezt (a készülék belsejében lévő henger) elkoszolóhatja a tintától. Ebben az esetben tisztítsa meg a fax belsejét (lásd a 9-3. oldalt).

Papírbetöltés a többfunkciós tálcába

1 Tolja balra a papírvetetőt.

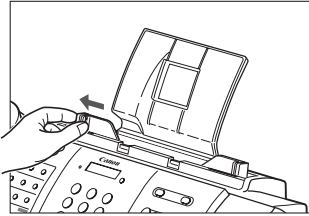

2 Pörgesse át a behelyezni kívánt papírköteget, majd sima felületen történő apró ütögetéssel hozza fedésbe a lapokat.

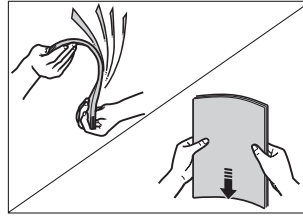

3 A köteget helyezze a többfunkciós tálcába ①, majd illessze a köteg jobb szélét a tálcá jobb oldalához. Csúsztassa a papírvetetőt szorosan a köteg bal oldalához ②.

Ha szükséges, a papír betöltéskor távolítsa el a dokumentumtálcát.

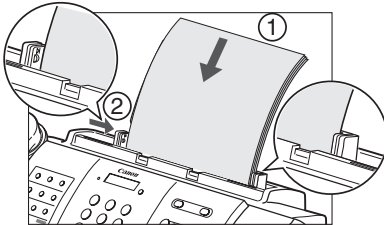

A BJ tintakazetta üzembe helyezése

A fax összeállítása után be kell helyeznie a BJ tintakazettát, hogy elkezdhesse a dokumentumok fogadását és másolását.

A BJ tintakazetta cseréjéről a 9-6. oldalon olvashat.

Kezelés

- A faxba csak Canon BX-3 fekete BJ tintakazettát helyezzen.
- A BJ tintakazettákat tárolja szobahőmérsékleten.
- Ha a BJ tintakazetta nyomtatófeje nyitva marad, akkor az könnyen kiszárad, és használhatatlanná válik. Ennek elkerülése érdekében tartsa be a következőket:
 - Tartsa a kazettákat a csomagolásukban a használatig.
 - Soha ne vegye ki a tintakazettát a nyomtatóból, csak ha ki akarja cserélni.
 - Győződjön meg arról, hogy a kazettakocsi alaphelyzetben (a készülék jobb szélénél) van-e, amikor nem használja a faxot.
- Egy év használat után mindenképpen cserélje ki a BJ tintakazettát.



Ha ki kell húznia a fax hálózati csatlakozószinórját, akkor először várja meg, amíg a készülék visszatér készenléti állapotba (a kijelzőn az óra és a vételi mód látható). Máskülönben a kazettakocsi alaphelyzetben kívül marad, ami azzal jár, hogy a BJ tintakazetta nem lesz lefedve, és kiszáradhat.



- **Tartsa a BJ tintakazettát gyermekek elől elzárva. Ha egy gyermek lenyel valamennyit a tintából, akkor azonnal forduljon orvoshoz!**
- **Ne érintse a BJ tintakazetta precíziós részeit.**

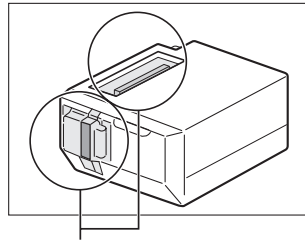

Ne érintse meg ezeket a fém alkatrészeket!

A BJ tintakazettából kiföccsenő tintát nehéz feltakarítani. A BJ tintakazetta kezelésénél tartsa be az alábbi elővigyázatosságokat.

- Óvatosan távolítsa el a BJ tintakazetta csomagolását.
- Soha ne próbálja meg szétszedni vagy újratölteni a BJ tintakazettát.
- Ne rázza és ne ejtse le a BJ tintakazettát.

A BJ tintakazetta behelyezése a készülékbe

Ha nincs behelyezve a BJ tintakazetta a készülékbe, akkor a kijelzőn a NINCS KAZETTA! üzenet jelenik meg.

- 1** Győződjön meg arról, hogy a készülék feszültség alatt legyen.
- 2** Helyezzen be papírt a többfunkciós tálcába.
- 3** Nyissa fel a nyomtatófedelelet úgy, hogy óvatosan maga felé húzza azt (lásd az 1-2. oldalt).
- 4** Emelje fel a kazettakocsi rögzítőkarját.

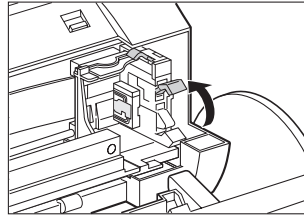
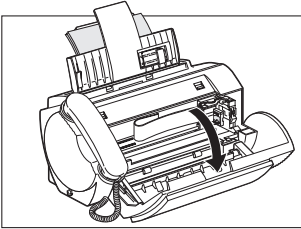

- 5** Vegye ki a BJ tintakazettát a csomagolásából, majd távolítsa el a narancsszínű védősapkát ① és a szalagot ②.
- 6** Tartsa a kazettát úgy, hogy a címke kifelé nézzen, majd csúsztassa be a kazettakocsiba. Hajtsa le a kazettakocsi rögzítőkarját, amíg egy pattanással a helyére nem kerül a kazetta.

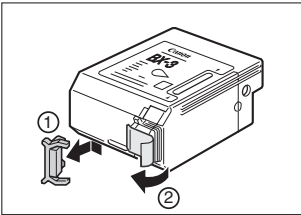

A sapkát és a szalagot dobja szemétkébe. Soha ne próbálja újra rátenni azokat a BJ tintakazetta nyomtatófejére.

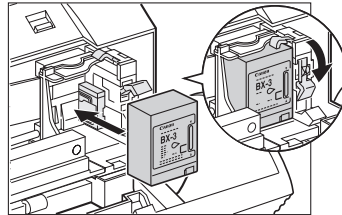

A fehér résznek (a BJ tintakazetta vezetője) látszania kell a résen keresztül. A BJ tintakazetta kissé balra dől a behelyezett állapotában.

7 Zárja le a nyomtatófedelelet.
Ha az AUTO.TESZTNYOMT. beállítás BE van kapcsolva:

A fax automatikusan kinyomtat egy tesztoldalt.

A készülék minden egyes alkalommal kinyomtat egy tesztoldalt, amikor Ön behelyez egy BJ tintakazettát.

Az AUTO.TESZTNYOMT. beállítás megváltoztatásával kikapcsolhatja az automatikus tesztnyomtatást. Lásd RENDSZERADATOK a 8-5. oldalon.



- Ne próbálja a kazettakocsit megállítani vagy kézzel mozgatni.
- Soha ne érintse meg az alábbiakban ábrázolt alkatrészeket vagy egyéb fém tárgyakat a készülékben.

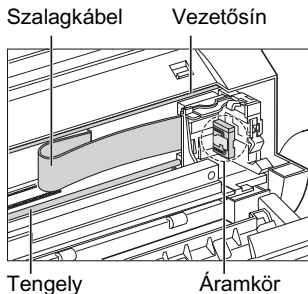

A fax tesztelése

Miután összeállította a faxot, üzembe helyezte a tintakazettát, és betöltötte a papírt, néhány másolat készítésével ellenőrizheti, hogy a készülék megfelelően nyomtat-e (lásd a 4-1. oldalt).

Ha probléma merülne fel a nyomtatással kapcsolatban, lapozza fel a 9. fejezetet.

A tárcsázási mód kiválasztása

A kezelőpanel billentyűinek ismertetését lásd a 2-2. és a 2-3. oldalakon.

- 1** Nyomja meg a [Funkció] gombot. DÁTUM, ÓRA
▼
Nyomja le kétszer a [Start/Másolás] billentyűt.
- 2** A [◀] vagy a [▶] billentyűvel válassza ki a TÁRCSÁZÁSI MÓD menüpontot. IMPULZUSOS HÍVÁS
▼
Nyomja le a [Start/Másolás] billentyűt.
- 3** A [◀] vagy a [▶] billentyűvel válassza ki a HANGKÓDOS HÍVÁS-t. R-GOMB BEÁLLÍTÁS
▼
Nyomja le a [Start/Másolás] billentyűt.
- 4** Nyomja meg a [STOP] gombot.
Ezzel a beállítás véget ér, a készülék visszatér alapállapotba.

Tárcsázás alközponti mellékről (PBX-ről)

A PBX (Private Branch Exchange) jelentése alközpont.

- Ha a fax alközponton működik, annak típusától függően a fővonal kéréséhez egy szám (az ún. előtag) tárcsázására lehet szükség, vagy a fővonal-kérő gomb (flash, földelőgomb) megnyomásával érheti el a külső hálózatot. Ezután tárcsázhatja a partner telefonszámát.
- Az automatikus tárcsázáshoz a fővonal eléréséhez szükséges előtétszám és a hívószám közé adjon meg egy szünetet, amikor beprogramozza az egygombos vagy a kódolt gyorstárcsázásra a hívószámot.
- Ha a fax alközponton keresztül csatlakozik a telefonhálózathoz, akkor az [R] gombra beprogramozhatja a fővonal elérési módját (lásd az 1-13. oldalon). Ha elvégezte a programozást, a fax- vagy telefonszámok tárcsázása előtt egyszerűen csak meg kell nyomnia az [R] gombot.

Az elérési mód és a fővonali hozzáférési kód programozása

A kezelőpanel billentyűinek ismertetését lásd a 2-2. és a 2-3. oldalakon.

- 1 Nyomja meg a [Funkció] gombot.
- 2 Nyomja le kétszer a [Start/Másolás] billentyűt. DÁTUM, ÓRA
- 3 A [◀] vagy a [▶] billentyűvel válassza ki az R-GOMB BEÁLLÍTÁS menüpontot. FŐVONAL
▼
Nyomja le a [Start/Másolás] billentyűt.
- 4 A [◀] vagy a [▶] billentyűvel válassza ki az ALKÖZPONT-ot. HUROKZÁRÁS
▼
Nyomja le a [Start/Másolás] billentyűt.
- 5 A [◀] vagy a [▶] billentyűvel válassza ki az alközponti hozzáférés típusát.
Az ELŐTAG és a HUROKZÁRÁS között választhat.
▼
Nyomja le a [Start/Másolás] billentyűt.
- 6 Ha az 5. lépésben az ELŐTAG-ot választotta:
A számbillentyűkkel adja meg a fővonal elérési kódját (legfeljebb 19 számjegyet), majd nyomja meg az [Újrahívás/Szünet] gombot. TEL= 123456P
▼
Nyomja le a [Start/Másolás] billentyűt.
- 7 Nyomja meg a [STOP] gombot.
Ezzel a programozás véget ér, és a berendezés visszatér alapállapotba.



2 Előkészítés a használatra

A készülék főbb részei

2

Előkészítés a használatra

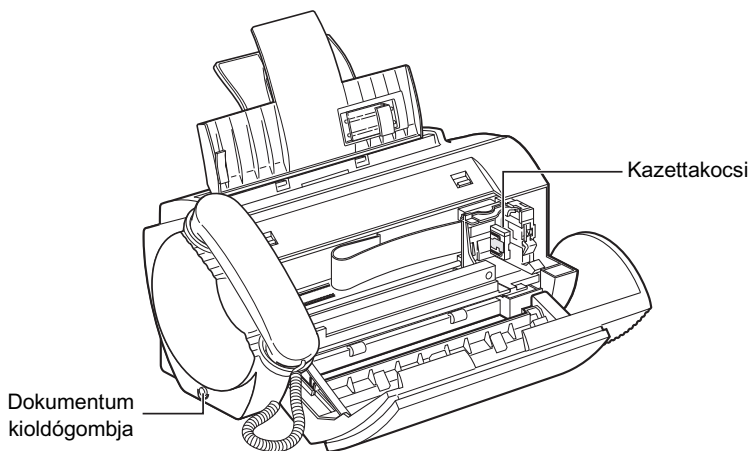
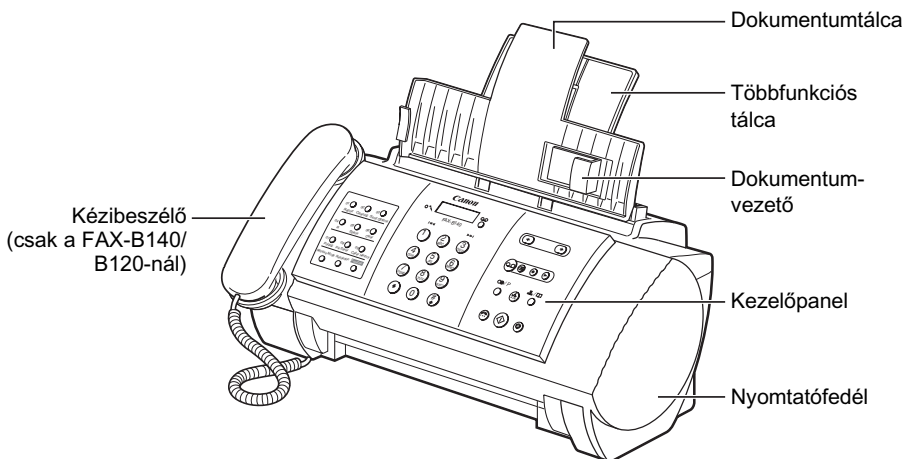

Az Ön készüléke eltérhet az ábrán láthatótól.

MEGJEJES

A fax működtetése - a kezelőpanel

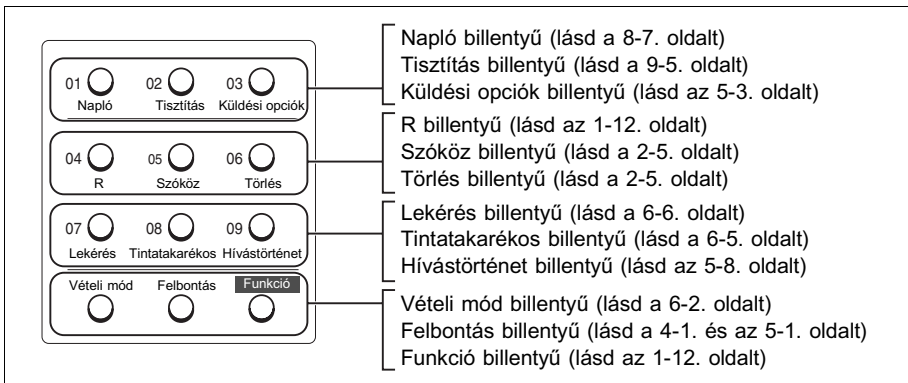
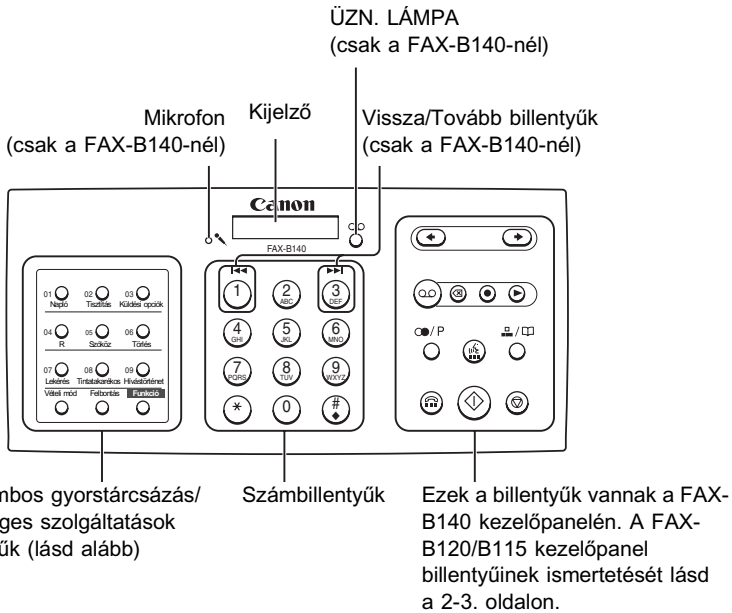

A kezelőpanel bal oldalán található billentyűknek az alábbi kettős funkciójuk van:

- Egygombos gyorstártszó billentyűk (lásd a 2-10. oldalt)
- A különleges funkciók kezelőgombjai
A [Funkció] billentyű lenyomása után a különleges funkciók (a billentyűk alatt jelzett funkciók) billentyűinek lenyomásával kapcsolhatja be a különböző működésmódokat.

■ FAX-B120/B115

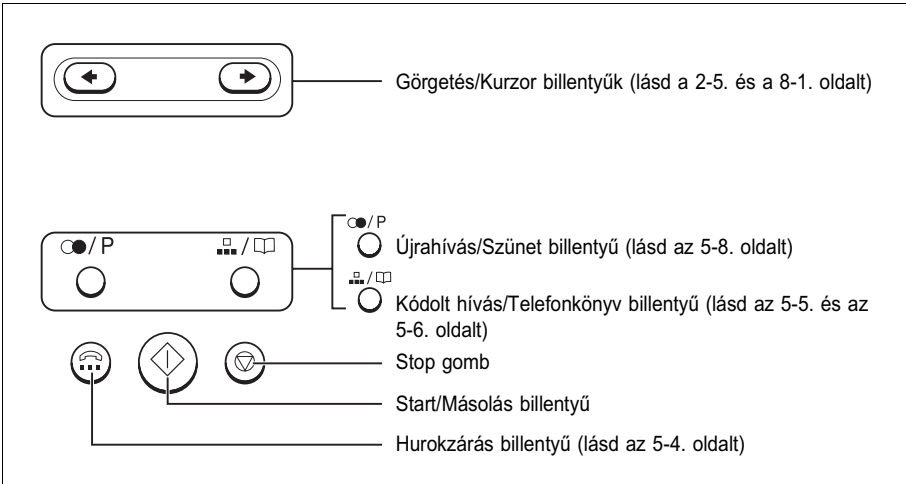

■ FAX-B140

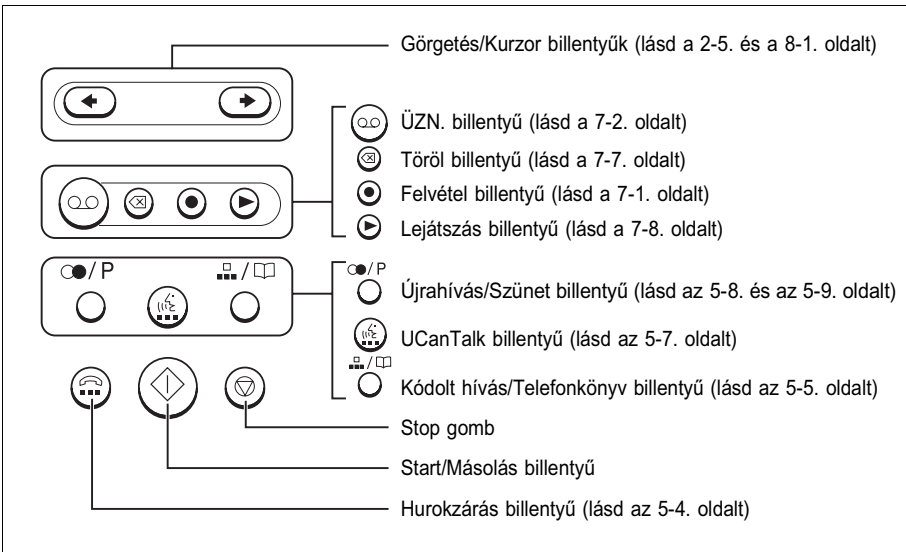

Számok, betűk és szimbólumok bevitelének leírása

Ha név- vagy számbeíráshoz ér, használja az alábbi táblázatot annak eldöntésére, hogy melyik számbillentyűt kell megnyomnia a kívánt karakter megjelenítéséhez.

Billentyű	Nagybetűs mód (:A)	Kisbetűs mód (:a)	Szám mód (:1)
1			1
<small>ABC</small> 2	ABCÄÅÄÄÄÄÆÇ	abcääääääæç	2
<small>DEF</small> 3	DEFĎĚĚĚĚ	defďěěěě	3
<small>GHI</small> 4	GHIİİİİ	ghiıııı	4
<small>JKL</small> 5	JKL	jkl	5
<small>MNO</small> 6	MNOŃØÖÖÖÖ	mnoñøööööö	6
<small>PQRS</small> 7	PQRSP	pqrsp	7
<small>TUV</small> 8	TUVÜÜÜÜ	tuvüüüü	8
<small>WXYZ</small> 9	WXYZÝ	wxyzý	9
0			0
#	- . * # ! " , ; : ^ ` _ = / ' ? \$ @ % & + () [] { } < >		
*	Nagybetűs mód (:A) → Kisbetűs mód (:a) → Szám mód (:1)		



Ha 60 másodpercig nem nyom meg egyetlen gombot sem a kezelőpanelen, a fax visszatér alapállapotba anélkül, hogy az addig végzett változtatásokat mentené.

■ Betűk és számok bevitelének leírása

1 Nyomja le a [*****] billentyűt a kívánt módba kapcsoláshoz.

2 Nyomja le a kívánt betűhöz tartozó számbillentyűt.

- Addig nyomja le ismételten, amíg a kívánt betű meg nem jelenik a kijelzőn.
- Ha nem biztos abban, hogy melyik billentyűt kell lenyomnia, lásd a fenti táblázatot.

3 Folytassa a betűk bevitelét a számbillentyűkkel.

- Amennyiben a következő betű más számon található, egyszerűen nyomja meg azt a számot mindaddig, amíg a kívánt betű megjelenik.
-vagy-
Ha azonban a következő betű ugyanazon szám alatt található, mint amelyiket a 2. lépésben megnyomott, a [➡] billentyűvel mozgassa a kurzort jobbra. Ezt követően nyomja meg az adott számbillentyűt mindaddig, amíg a kívánt betű meg nem jelenik a kijelzőn.
- Szóköz beviteléhez nyomja meg a [Szóköz] gombot.

■ Szimbólumok beírása

1 Addig tartsa lenyomva a [#] billentyűt, amíg a kívánt szimbólum meg nem jelenik.

#	:1
---	----

2 Ha egy másik szimbólumot kíván beírni, a [➡] billentyű lenyomásával mozgassa a kurzort jobbra, majd ismétlje a [#] megnyomását annyiszor, amíg a kívánt szimbólum megjelenik a kijelzőn.

Hibás bevitel kijavítása

A [Törlés] gombbal az eddig beírt teljes sort törölheti. Az egyes karakterek törléséhez kövesse az alábbi eljárást:

1 A [←] vagy a [➡] billentyűvel vigye a kurzort a javítandó karakter alá.

CANEN	:A
-------	----

2 A számbillentyűkkel írja felül a hibás karaktert.

CANON	:A
-------	----

3 Ha befejezte a hiba javítását, akkor a [Start/Másolás] gomb lenyomásával tárolhatja el az új bejegyzést.

Feladói azonosító beprogramozása

A fax programozása

■ A dokumentumok azonosítása

Adásnál a saját telefonszám és név (az Ön azonosítói), valamint a dátum és az időpont jelenhet meg minden továbbított oldal tetején. Ezt a fejléct nevezik az Ön adóoldali azonosítójának (TTI).

A fejléc alapján a vételi oldalon egyszerűen azonosítani lehet az Ön által továbbított dokumentumokat. Az alábbiakban egy példát mutatunk be a fejléccel továbbított távmásolatra.

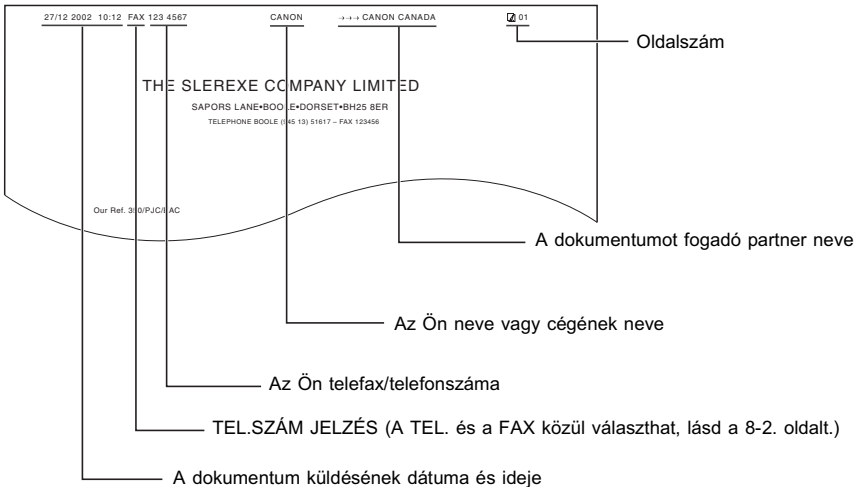

A fejléc a vevőállomás nevét is tartalmazza, amennyiben egygombos vagy kódolt gyorstárcsázást használt, és előzetesen beprogramozta a partner nevét is.

A dátum és az óra beállítása

A dátum és az időpont az LCD kijelzőn, valamint a küldött dokumentumok fejlécén jelenik meg.

1 Nyomja meg a [Funkció] gombot.

20/12 2002 13:30

Nyomja le háromszor a [Start/Másolás] billentyűt.

2 A számbillentyűkkel adja meg az aktuális dátumot év-hónap-nap formátumban (ÉÉ/HH/NN).

- Az időpontot a 24 órás kijelzés szerint kell beírnia.
Ha az óra vagy a perc egy számjegyű, írjon eléje egy nullát.
Példa: du. 3:00 = 15:00
- A dátum formátumának megváltoztatásához lásd RENDSZERADATOK, a 8-5. oldalon.

3 Nyomja le a [Start/Másolás] billentyűt.

4 Nyomja meg a [Stop] gombot.

Ezzel a programozás véget ér, és a berendezés visszatér alapállapotba.

Saját nevének és telefon/faxszámának beírása

Ez az információ jelenik meg minden egyes elküldött oldal fejlécében.

1 Nyomja meg a [Funkció] gombot.

DÁTUM, ÓRA

Nyomja le kétszer a [Start/Másolás] billentyűt.

2 A [◀] vagy a [▶] billentyűvel válassza ki a SAJÁT FAXSZÁM menüpontot.

Nyomja le a [Start/Másolás] billentyűt.

3 A számbillentyűzetről adja meg a legfeljebb 20-jegyű hívószámot.

TEL= +361 3504080

A számot nemzetközi formátumban kell megadnia, azaz +országkód körzetszám helyi hívószám. A könnyebb olvashatóság kedvéért szóközt is beírhat az egyes számcsoportok közé. A plusz jel (+) beírásához nyomja le a [#] billentyűt. (Pl. +36 1 350 4080)

Nyomja le kétszer a [Start/Másolás] billentyűt.

4 A számbillentyűzetről adja meg a (legfeljebb 16 karakteres) saját nevét (lásd a 2-4. oldalon).

CANON :A

Nyomja le a [Start/Másolás] billentyűt.

5 Nyomja meg a [Stop] gombot.

Ezzel a programozás véget ér, és a berendezés visszatér alapállapotba.

A nyári időszámítás beállítása

Bizonyos országokban alkalmazzák a nyári időszámítást, amikor is az évszaktól függően az időt egy órával előre, illetve vissza állítják. Ha az Ön országában alkalmazzák a nyári időszámítást, ehhez beállíthatja készülékét, illetve megadhatja a nyári időszámítás kezdő és befejező dátumát.

1

Nyomja meg a [Funkció] gombot.



Nyomja le a [Start/Másolás] billentyűt.

2

A [←] vagy a [→] billentyűvel válassza ki a RENDSZERADATOK menüpontot.



Nyomja le a [Start/Másolás] billentyűt.

3

A [←] vagy a [→] billentyűvel válassza ki a NYÁRI IDŐSZÁMITÁS-t.

BE



Nyomja le a [Start/Másolás] billentyűt.

4

A [←] vagy a [→] billentyűvel válassza ki a BE vagy a KI beállítást.



Nyomja le a [Start/Másolás] billentyűt.

5

- Ha a 4. lépésben a KI beállítást választotta, nyomja meg a [Stop] gombot a készenléti állapotba való visszatéréshez.
- Ha a 4. lépésben a BE beállítást választotta, akkor a [←] vagy a [→] billentyűvel válassza ki a KEZDET DÁTUM, IDŐ tételt.

JANUÁR



Nyomja le kétszer a [Start/Másolás] billentyűt.

6

A [←] vagy a [→] billentyűvel válassza ki a nyári időszámítás kezdő hónapját.

HÓNAP



Nyomja le a [Start/Másolás] billentyűt.

7

A [←] vagy a [→] billentyűvel válassza ki a HÉT tételt.

ELSŐ HÉT



Nyomja le a [Start/Másolás] billentyűt.

- 8** A [←] vagy a [→] billentyűvel válassza ki a nyári időszámítás kezdő hetét.
- ▼
Nyomja le a [Start/Másolás] billentyűt.
-
- 9** A [←] vagy a [→] billentyűvel válassza ki a NAP-ot.
- ▼
Nyomja le a [Start/Másolás] billentyűt.
-
- 10** A [←] vagy a [→] billentyűvel válassza ki a nyári időszámítás kezdő napját.
- ▼
Nyomja le a [Start/Másolás] billentyűt.
-
- 11** A [←] vagy a [→] billentyűvel válassza ki az IDŐPONT-ot.
- ▼
Nyomja le a [Start/Másolás] billentyűt.
-
- 12** A számbillentyűkkel adja meg azt az időpontot, amikor a nyári időszámítás kezdődik.
- ▼
Nyomja le a [Start/Másolás] billentyűt.
-
- 13** Nyomja meg a [Funkció] gombot.
-
- 14** A [←] vagy a [→] billentyűvel válassza ki a VÉGE DÁTUM, IDŐ tételt.
- ▼
Nyomja le kétszer a [Start/Másolás] billentyűt.
-
- 15** A fenti 6. - 12. lépéseknek megfelelően állítsa be a nyári időszámítás végének hónapját, hetét, napját és időpontját.
-
- 16** Nyomja meg a [Stop] gombot.
Ezzel a beállítás véget ér, a készülék visszatér alapállapotba.

Az egygombos gyorstárcsázás programozása

Egy faxszámot az egygombos gyorstárcsázás használatával hívhat a leggyorsabban. Így egy hívószámot egyetlen gomb megnyomásával tárcsázhat. Az egygombos gyorstárcsázó billentyűk használatához először be kell programoznia a hívott (legfeljebb 50 számjegyű) telefonszámát.

Beprogramozhatja a partner (legfeljebb 16 karakteres) nevét, valamint egy hangcímkét*; a név az egygombos gyorstárcsázási listában lesz látható.

- 1** Nyomja meg a [Funkció] gombot.
- 2** A [**◀**] vagy a [**▶**] billentyűvel válassza ki a TEL. BEÍRÁS menüpontot.
▼
Nyomja le a [Start/Másolás] billentyűt.
- 3** Nyomja le a [Start/Másolás] billentyűt.
- 4** A [**◀**] vagy a [**▶**] billentyűvel válassza ki az egygombos gyorstárcsázó billentyű számát, amelyhez be kívánja programozni a hívószámot.
Ha a kiválasztott billentyű foglalt, a letárolt szám megjelenik a kijelzőn.**
- 5** A számbillentyűzetten adja meg a partner legfeljebb 50 karakter hosszú hívószámát.
▼
Nyomja le a [Start/Másolás] billentyűt a szám beprogramozásához.
- 6** A számbillentyűzetről adja meg a partner (legfeljebb 16 karakteres) nevét (lásd a 2-4. oldalon).
▼
Nyomja le a [Start/Másolás] billentyűt a név beprogramozásához.
- 7** A UCanTalk* használatához programozza be a partner hangcímkéjét.
Lásd A UCanTalk címkék beprogramozása című részt a 2-13. oldalon.
A készülék megkérdezi, hogy meg kívánja-e adni a hangcímkét.
▼
A [*****] vagy a [**#**] billentyűvel válassza ki az IGEN-t vagy a NEM-et.

* Csak a FAX-B140-nél.

** Az egygombos gyorstárcsázó billentyűhöz rendelt név és hívószám törléséhez először végezze el a fenti 1. - 4. lépéseket, majd nyomja le a [Törlés], majd a [Start/Másolás] billentyűt.

- 8**
- Ha a 7. lépésben a NEM-et választotta, lépjen a 9. pontra.
 - Ha a 7. lépésben az IGEN-t választotta:
A hangjelzés után mondja be a partner nevét a mikrofonba.
- A készülék megkéri, hogy mondja be ismét a partner nevét.
- ▼
- A hangjelzés után beszéljen bele újra a mikrofonba.
-
- 9**
- További egygombos gyorstárcsázási hívószámok programozásához ismétlje meg a műveleteket a 4. lépéstől.
- Nyomja meg a [Stop] gombot a kilépéshez.

A kódolt gyorstárcsázás programozása

A kódolt gyorstárcsázással egy telefaxszámot három gomb lenyomásával hívhat. Minden egyes kétjegyű gyorstárcsázó kódhoz (01-50) beprogramozhat egy fax-/telefonszámot, amely legfeljebb 50 számjegy hosszúságú lehet. Beprogramozhatja a partner (legfeljebb 16 karakteres) nevét, valamint egy hangcímkét*, a név a kódolt gyorstárcsázási listában lesz látható.

1 Nyomja meg a [Funkció] gombot.

2 A [◀] vagy a [▶] billentyűvel válassza ki a TEL. BEÍRÁS menüpontot.

EGYGOMBOS HÍVÁS

▼
Nyomja le a [Start/Másolás] billentyűt.

3 A [◀] vagy a [▶] billentyűvel válassza ki a KÓDOLT HÍVÁS menüpontot.

*01=

▼
Nyomja le a [Start/Másolás] billentyűt.

4 A [◀] vagy a [▶] billentyűvel válassza ki azt a kétjegyű kódot, amelyhez be kívánja programozni a hívószámot.

Ha a kiválasztott kód foglalt, a letárolt szám megjelenik a kijelzőn.**

5 Az egygombos gyorstárcsázásnál leírtakhoz hasonlóan adja meg a partner hívószámát és nevét.

*03= 81 773 3173_

Kövesse A gyorstárcsázás számainak beprogramozása című részben az 5. - 8. lépéseket a 2-10. oldalon.

6 Az egygombos gyorstárcsázásnál leírtakhoz hasonlóan adja meg a partner hangcímkéjét (lásd a 2-10. és a 2-13. oldalon).

7 További kódolt gyorstárcsázási hívószámok programozásához ismétlje meg a műveleteket a 4. lépéstől.
Nyomja meg a [Stop] gombot a kilépéshez.

* Csak a FAX-B140-nél.

** A gyorstárcsázó kódhoz rendelt név és hívószám törléséhez először végezze el a fenti 1. - 4. lépéseket, majd nyomja le a [Törlés], majd a [Start/Másolás] billentyűt.

A UCanTalk címkék beprogramozása (csak a Fax-B140-nél)

A UCanTalk segítségével úgy tárcsázhatja a partner számát, hogy a fax felé fordulva kimondja a hívandó partner nevét. A UCanTalk funkciót csak akkor használhatja, ha előbb beprogramozta a hangcímkeket. Egy (legfeljebb 3 másodperces) nevet vagy kifejezést adhat meg a partner előhívására, mint például annak családneve, keresztnéve, beceneve, a cég neve, beosztás stb. Legfeljebb 15 hangcímke rögzíthető.



A gyorstárcsázási listák kinyomtatásával ellenőrizheti, hogy adott-e meg hangcímke az adott gyorstárcsázó billentyűhöz vagy kódhoz. A hangcímkével ellátott tételek előtt egy ikon látható.

Címkék programozása az egygombos és a kódolt gyorstárcsázáshoz

Kövesse A gyorstárcsázás számainak beprogramozása című rész utasításait a 2-10. - 2-12. oldalakon.

Címkék hozzáadása az egygombos és a kódolt gyorstárcsázáshoz

- 1 Nyomja meg a [Funkció] gombot.
- 2 A [◀] vagy a [▶] billentyűvel válassza ki a TEL. BEÍRÁS menüpontot.
▼
Nyomja le a [Start/Másolás] billentyűt.
- 3 A [◀] vagy a [▶] billentyűvel válassza ki az EGYGOMBOS HÍVÁS vagy a KÓDOLT HÍVÁS tételt.
▼
Nyomja le a [Start/Másolás] billentyűt.
- 4 A [◀] vagy a [▶] billentyűvel válassza ki azt a partnert, amelyhez hozzá kívánja rendelni a hangcímkeét.
▼
Nyomja le kétszer a [Start/Másolás] billentyűt.
- 5 Amikor a fax megkérdi, hogy kíván-e hangcímke adni a hívószámhoz, akkor az IGEN kiválasztásához nyomja le a [*] billentyűt.
Ha ehhez a gyorstárcsázó számhoz már adott meg hangcímkeét, akkor a fax megkérdezi, hogy kívánja-e azt módosítani (lásd a Címkék módosítása című részt a 2-14. oldalon).

6 A hangjelzés után mondja be a partner nevét a mikrofonba.

A készülék megkéri, hogy mondja be ismét a nevet.



A hangjelzés után beszéljen bele újra a mikrofonba.

- A biztonságos működéshez próbálja meg elérni a lehető legkisebb háttérzajt.
- A partner előhívásakor hibát okozhat, ha egyforma vagy hasonló hangcímkeket ad meg a különböző partnereknek.

7 További hangcímkek megadásához ismételje meg a műveletet a 4. lépéstől.

Nyomja meg a [Stop] gombot a kilépéshez.

Címkek módosítása

1 Végezze el a 2-13. oldalon található 1-4. lépéseket.

2 Ha ehhez a gyorstárcsázó számhoz már adott meg hangcímket, akkor a fax megkérdezi, hogy kívánja-e azt módosítani.



Az IGEN kiválasztásához nyomja le a [*] billentyűt.

3 A [◀] vagy a [▶] billentyűvel válassza ki a CÍMKÉT UJRA menüpontot.



Nyomja le a [Start/Másolás] billentyűt.

A készülék egy megerősítést kér a hangcímke módosításának szándékáról.

4 Az IGEN kiválasztásához nyomja le a [*] billentyűt, majd folytassa a 2-13. oldal 6. lépésével.

Az eljárás megszakításához nyomja le a [#] billentyűt.

Címkek törlése

1 Hajtsa végre az előző, Címkek módosítása című rész 1. és 2. lépéseit.

2 A [◀] vagy a [▶] billentyűvel válassza ki a CÍMKE TÖRLÉS menüpontot.



Nyomja le a [Start/Másolás] billentyűt.

A készülék egy megerősítést kér a hangcímke törlésének szándékáról.

3 Az IGEN kiválasztásához nyomja le a [*] billentyűt, mire a készülék törli a hangcímket.

Az eljárás megszakításához nyomja le a [#] billentyűt.

3 DOKUMENTUMOK ÉS PAPIR

A beolvasható dokumentumok

■ Méret

A fax "A4", "letter" vagy "legal" méretű dokumentumokat képes beolvasni.

■ Beolvasott terület

A készülék által ténylegesen beolvasott képméret az alábbi.

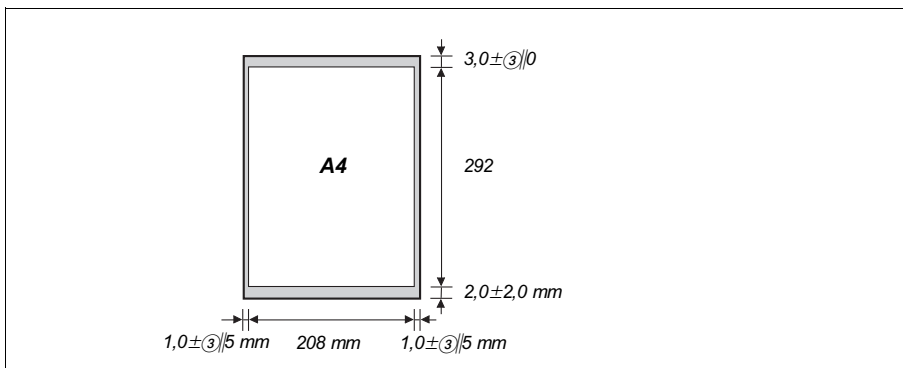

A fax nem olvassa be a dokumentumon az oldalszéleknél lévő, valamint az alsó és felső szélénél lévő, margón kívül eső részeket.

Nem beolvasható dokumentumok

- A dokumentumtálcában történő lapelakadások elkerülése érdekében ne használja a faxszal az alábbi típusú dokumentumokat:
 - hullámos vagy gyűrött papír
 - szakadt papír
 - festékkel bevont vagy fényes papír
 - vastag papír
 - kunkorodó papír vagy papírtekercs
 - indigó, vagy indigós hátoldalú papír
 - hártypapír
 - boríték
- Mielőtt a dokumentumokat a dokumentumtálcára helyezi, távolítsa el az összes tűzőkapcsot, gemkapcsot vagy egyéb csíptetőt.
- Győződjön meg arról, hogy a papíron a ragasztó, a tinta vagy a javítófesték teljesen megszáradt-e, mielőtt azt a dokumentumtálcára helyezi.
- Ha a dokumentumát a fax nem képes megfelelően befűzni, készítsen róla másolatot egy fénymásolóval, majd azt töltsse be helyette.

Dokumentumok betöltése

- 1** Illesse a papírvetőket a dokumentum széleihez, majd helyezze dokumentumot tetejével Ön felé óvatosan arccal felfelé a dokumentumtálcára, amíg egy sípolást nem hall.

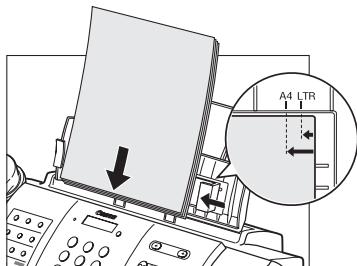

- Többlapos dokumentumnál a lapokat egyesével, a felsővel kezdve adagolja be a készülék.
- Várja meg, amíg a készülék beolvassa a dokumentumot, és csak az után kezdjen új műveletet.
- A dokumentumtálcára mindig a fenti eljárással tölts be a dokumentumot. Ha a dokumentumot nem megfelelően helyezi a dokumentumtálcára, akkor a fax esetleg nem képes rendesen behúzni azt, ami elakadást vagy egyes oldalak el nem küldését eredményezheti.
- Ha 15-nél több oldalas dokumentumot kíván küldeni, akkor ossza ketté a lapokat, és külön adja le a két dokumentumrészét.

Problémák többlapos dokumentumokkal

Ha a többlapos dokumentum adagolása nem megfelelő, vegye ki a lapköteget és sima felületen ütögetve, egyengesse ki az éleket. Ferdén csúsztassa el a lapokat úgy, hogy az első lap legyen lefelől, majd helyezze a köteget a dokumentumtálcára.

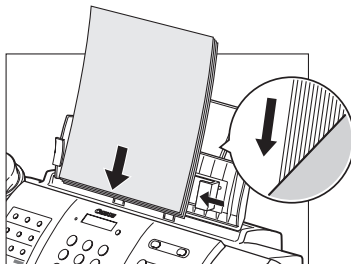

Az adagolási problémák megelőzésére ellenőrizze, hogy a dokumentum megfelel-e a készülék által támogatott követelményeknek (lásd a 3-1. oldalt).

A papírral szemben támasztott

követelmények

A készülék a függőleges helyzetű A4, letter és legal papírméreteket támogatja. Normál másolópapírt, vágott kartonpapírt és szokványos céges fejlécű papírokat használhat. A készülék nem igényel különleges tintához való papírt. Ne használjon felkunkorodott, hajtott, tűzött, illetve sérült szélű papírt. Ellenőrizze a csomagoláson, hogy a papírnak van-e ajánlott nyomtatási oldala.



Próbálja ki a papírokat, mielőtt nagyobb mennyiséget vásárolna belőlük.

Nyomtatási terület

Az alábbi satírozott terület az A4-es papír nyomtatható területe. Mindig ezen a területen belül nyomtasson.

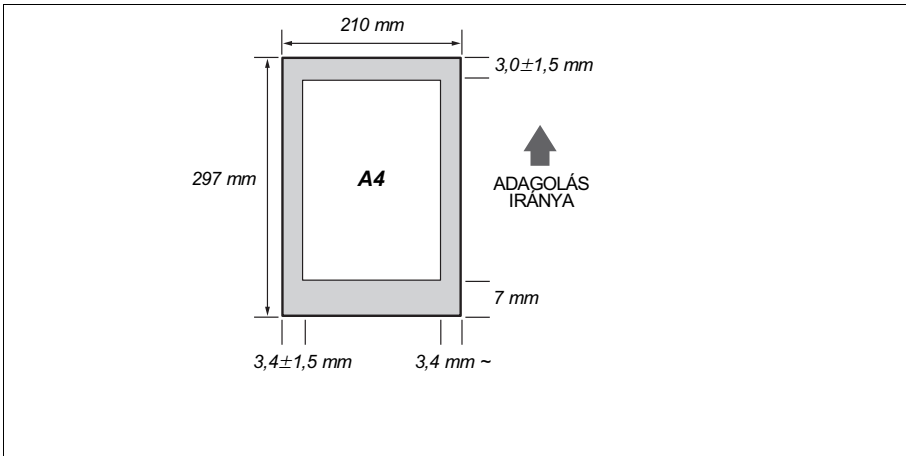

A papír betöltése

A papír többfunkciós tálcába töltését részletesebben lásd az 1-8. oldalon.



4 MÁSOLÁS

Dokumentumok másolása

A készülék kényelmes szolgáltatása a jó minőségű másolás. Egy dokumentumról egyszerre akár 99 másolatot készíthet.

Amikor többoldalas dokumentumról készít másolatokat, akkor a memóriába egyszerre beolvasható oldalak száma a beolvasási felbontástól függően (lásd az 5-1. oldalt) az alábbiak szerint alakul:

- NORMÁL/FINOM = 25 oldal
- FOTÓ = 1 oldal



- A NORMÁL és a FINOM beállítása esetén a másolatokat megegyező felbontással készíti el a készülék.
- Ha többpéldányos másolásnál A MEMÓRA MEGTELT üzenet jelenik meg a kijelzőn, lásd a Másolási problémák című részt a 9-13. oldalon.

1 Másolandó oldalával felfelé tegye be a dokumentumot a dokumentumtálcába.

Lásd A dokumentumok betöltése című részt a 3-2. oldalon.

2 Nyomja le a [Felbontás] billentyűt.

A NORMÁL/FINOM és a FOTÓ beállítások közül választhat.

PÉLDÁNYSZÁM: 01

▼ Nyomja le a [Start/Másolás] billentyűt.

3 A számbillentyűzetten adja meg a másolatszámot (legfeljebb 99).

Ha módosítani kívánja a megadott másolatszámot, akkor nyomja le a [Törlés] billentyűt, majd adja meg az új értéket.

▼ Nyomja le a [Start/Másolás] billentyűt.

A másolást bármikor leállíthatja a [STOP] gomb megnyomásával. Ezután néhány másodpercre nyomja le a [Start/Másolás] billentyűt, és a fax kifűzi a dokumentumot. Lásd a Lapelakadás a dokumentumtálcában című részt a 9-1. oldalon.



5 DOKUMENTUMOK ADÁSA

Dokumentumok előkészítése adáshoz

Mielőtt elküldene egy dokumentumot, tanulmányozza át a DOKUMENTUMOK ÉS PAPÍR című 3. fejezetet.

A dokumentumok minőségének beállítása _____

■ A beolvasási felbontás beállítása

A felbontás a nyomtatás finomságának, illetve tisztaságának mértékét jelöli. Az alacsony felbontás a szöveg és a grafika szaggatott megjelenését eredményezi, míg a nagyobb felbontás simább görbékét és vonalakat, tisztább szöveget és grafikát, illetve a betűtípusok pontosabb visszaadását teszi lehetővé.



Minél nagyobb a felbontás, annál jobb minőségű lesz az elküldött fax, de annál több ideig tart a beolvasás és a továbbítás.

- 1 **Másolandó oldalával felfelé tegye be a dokumentumot a dokumentumtálcába.**

Lásd A dokumentumok betöltése című részt a 3-2. oldalon.

- 2 **A [Felbontás] billentyű lenyomásával választhatja ki a felbontást.**

A NORMÁL, a FINOM és a FOTÓ beállítások közül választhat.

Körülbelül 5 másodperc múlva a készülék visszatér készenléti állapotba.



Az adásra történő beolvasás alatt is megváltoztathatja a képminőséget. Az új beállítások azonban csak a következő oldal beolvasásának megkezdésekor jutnak érvényre.

■ A beolvasási fedettség beállítása

A fedettség (kontraszt) egy nyomtatott anyag legvilágosabb és legsötétebb része közötti különbséget jelenti. A dokumentum világosságának vagy sötétségének megfelelően Ön beállíthatja a küldendő vagy másolandó dokumentum kontrasztját.

- 1 **Nyomja meg a [Funkció] gombot.**

Nyomja le kétszer a [Start/Másolás] billentyűt.

DÁTUM, ÓRA

- 2 **A [◀] vagy a [▶] billentyűvel válassza ki a BÉOLV. FEDETTSÉG menüpontot.**

NORMÁL

Nyomja le a [Start/Másolás] billentyűt.

- 3 **A [◀] vagy a [▶] billentyűvel állítsa be a beolvasási fedettséget.**

A NORMÁL, a SÖTÉTEBB és a VILÁGOSABB beállítások közül választhat.

Nyomja le a [Start/Másolás] billentyűt.

- 4 **Nyomja meg a [STOP] gombot.**

Ezzel a beállítás véget ér, a készülék visszatér alapállapotba.

Adási módok

- Közvetlen adás (lásd alább)
- Adás memóriából (lásd az 5-3. oldalon)
- Kézi adás (lásd az 5-4. oldalon)

Tárcsázási módok

A fax többféle tárcsázási módot ismer, attól függően, hogyan programozták be.

- Hagyományos tárcsázás
- Egygombos gyorstárcsázás (lásd az 5-5. oldalon)
- Kódolt gyorstárcsázás (lásd az 5-5. oldalon)
- Telefonkönyves hívás (lásd az 5-6. oldalon)
- UCanTalk (lásd az 5-7. oldalon)

Dokumentumok adása

Közvetlen adás

1 Másolandó oldalával felfelé tegye be a dokumentumot a dokumentumtálcába.

Lásd A dokumentumok betöltése című részt a 3-2. oldalon.

Beállíthatja a felbontást és a telítettséget (lásd az 5-1. oldalon).

2 Tárcsázza a partner hívószámát.

Használja az ebben a fejezetben leírt tárcsázási módok egyikét.

TEL=	34567890
------	----------

3 Nyomja le kétszer a [Start/Másolás] billentyűt.

A készülék elkezd az adást.



- Ha hiba történik az adás közben, akkor azt a fax egy néhány másodperces szaggatott sípolással jelzi, és egy hibüzenet jelenik meg a kijelzőn. Ilyen esetben javítsa ki a hibát, nyomja le a [Stop] billentyűt, majd próbálja meg újraküldeni a dokumentumot. Lásd a Hibüzenetek című részt a 9-15. oldalon.
- A fax automatikusan újratárcsáz, ha a fogadó fél nem válaszol, vagy foglalt a vonala. (Az újrahívások számát megadhatja; lásd az AUTO. ÚJRAHÍVÁS-t, a 8-3. oldalon.)

Adás memóriából

A fax általában közvetlen adással küldi el a dokumentumot, de küldheti azt memória-adással is (lásd alább). Ebben az esetben a fax gyorsan beolvassa a dokumentumot a memóriába. Ezután a memóriából küldi el a dokumentumot. Ezáltal nem kell megvárnia az adás végét, hogy visszakaphassa a dokumentumát.

Memória-adással egyszerre legfeljebb 15 A4-es oldalt küldhet (a Canon 1-es számú FAX ábrája normál felbontással).



Ha A MEMÓRA MEGTELT üzenet jelenik meg a kijelzőn amikor a dokumentumot behelyezi a dokumentumtálcára vagy a beolvasás alatt, akkor közvetlen adással küldje el a dokumentumot (lásd az 5-2. oldalt).

- 1 Másolandó oldalával felfelé tegye be a dokumentumot a dokumentumtálcába.**
Lásd A dokumentumok betöltése című részt a 3-2. oldalon.
Beállíthatja a felbontást és a telítettséget (lásd az 5-1. oldalon).

- 2 Nyomja meg a [Funkció] gombot.**
▼
Nyomja le a [Küldési opciók] billentyűt.

- 3 A [◀] vagy a [▶] billentyűvel válassza ki a MEMÓRIA-ADÁS menüpontot.**
▼
Nyomja le a [Start/Másolás] billentyűt.

- 4 Tárcsázza a partner hívószámát.**
Használja az ebben a fejezetben leírt tárcsázási módok egyikét (lásd az 5-2. oldalt).

TEL=	34567890
------	----------

- 5 Nyomja le kétszer a [Start/Másolás] billentyűt.**
A fax beolvassa a dokumentumot a memóriába, és elkezd az adást.

Kézi adás

Amennyiben a dokumentum küldése előtt beszélni kíván a partnerével, használja a kézi adást. A kézi adáshoz csatlakoztatnia kell a faxhoz a kézibeszélőt vagy egy külső telefont.

1

Továbbítandó oldalával felfelé tegye be a dokumentumot a dokumentumtálcába.

Lásd A dokumentumok betöltése című részt a 3-2. oldalon.

Beállíthatja a felbontást és a telítettséget (lásd az 5-1. oldalon).

2

Emelje fel a kézibeszélőt vagy nyomja le a [Hurokzárás] billentyűt, és tárcsázza a számot.

TEL=	34567890
------	----------

Használja az ebben a fejezetben leírt tárcsázási módok egyikét (lásd az 5-2. oldalt).

3

Ha egy személy válaszol, akkor beszéljen a megszokott módon, majd kérje meg a partnert, hogy nyomja le készülékén a Start billentyűt. A vételre kapcsolt fax sípoló válaszhangjának megérkezése után Ön is nyomja le a [Start/Másolás] billentyűt, majd helyezze vissza a kézibeszélőt.

A sikeres adáshoz mindig várja meg a sípoló hangot. Csak azt követően nyomja le a [Start/Másolás] billentyűt, és tegye vissza a kézibeszélőt.



MEGJEJYZÉS

- A fax hangjelzéssel figyelmezteti Önt, ha nem megfelelően helyezi vissza a kézibeszélőt. Győződjön meg arról, hogy a kézibeszélő megfelelően a helyére legyen téve. Ha nem kívánja, hogy a készülék hangjelzéssel figyelmeztesse, akkor tiltsa le a FELEM.TEL.JELZÉS beállítását (lásd a 8-2. oldalon).
- Ha hiba történik az adás közben, akkor azt a fax egy néhány másodperces szaggatott sípolással jelzi, és egy hibäuzenet jelenik meg a kijelzőn. Ilyen esetben javítsa ki a hibát, nyomja le a [Stop] billentyűt, majd próbálja meg újraküldeni a dokumentumot. Lásd a Hibäuzenetek című részt a 9-15. oldalon.

Az adás törlése

1 Nyomja meg a [STOP] gombot.



- Ha megszakítja az adást, akkor utána néhány másodpercre nyomja le a [Start/Másolás] billentyűt, és a fax kifűzi a dokumentumot.
- A készülék kinyomtat egy ADÁSI HIBANAPLÓ-t (lásd a 8-7. oldalon).

Automatikus tárcsázás

Dokumentum küldése az egygombos vagy a kódolt gyorstárcsázási számok használatával

Ehhez azonban először be kell programoznia a hívószámokat a egygombos gyorstárcsázási billentyűkre (lásd a 2-10. és a 2-11. oldalon) vagy gyorstárcsázási kódokra (lásd a 2-12. oldalon).

1 Továbbítandó oldalával felfelé tegye be a dokumentumot a dokumentumtálcába.

Lásd A dokumentumok betöltése című részt a 3-2. oldalon.

Beállíthatja a felbontást és a telítettséget (lásd az 5-1. oldalon).

2 Nyomja meg azt az egygombos gyorstárcsázási billentyűt, amelyhez a hívni kívánt faxszám be van programozva.

TEL=	905 795 1111
------	--------------

--vagy-

Nyomja le a [Kódolt hívás] billentyűt, majd adjon meg egy kétjegyű gyorstárcsázó kódot.

TEL=	1 49 39 25 25
------	---------------

A beprogramozott név és hívószám jelenik meg a kijelzőn.

- Ha hibázott, nyomja le a [Stop] gombot. Ezután nyomja le a megfelelő egygombos gyorstárcsázó billentyűt vagy a [Kódolt hívás/Telefonkönyv] billentyűt, majd írja be újra a kódot.
- Ha hibaüzenet jelenik meg az LCD kijelzőn, hártsa el a hibát, majd nyomja meg a [Stop] gombot. Szükség esetén lásd a Faxolási problémák című részt a 9-9. oldalon.

3 Nyomja le a [Start/Másolás] billentyűt.

A készülék elkezd az adást.

Dokumentum küldése a telefonkönyv használatával

Ez a szolgáltatás akkor nagyon hasznos, amikor tudja hívandó partnere nevét, de nem emlékszik rá, hogy melyik egygombos vagy kódolt gyorstárcsázáshoz programozta be a hívószámát.

Az alábbi eljárást arra is használhatja, hogy megkeresse a partnere nevét, és azon keresztül hívja elő a tárcsázandó számot.

1 Továbbítandó oldalával felfelé tegye be a dokumentumot a dokumentumtálcába.

Lásd A dokumentumok betöltése című részt a 3-2. oldalon.

Beállíthatja a felbontást és a telítettséget (lásd az 5-1. oldalon).

2 Nyomja le kétszer a [Kódolt hívás/Telefonkönyv] billentyűt.

TELEFONKÖNYV HÍV

3 Nyomjon le egy számbillentyűt a keresett partner nevének kezdőbetűjéhez.

*01 Canon CANADA

4 A [◀] vagy a [▶] billentyű lenyomásával jelenítheti meg a betűcsoporthoz tartozó többi nevet és hívószámot.

- Az egygombos gyorstárcsázáshoz tartozó nevek előtt egy kétszámjegyű szám látható, míg a kódolt gyorstárcsázáshoz tartozó nevek előtt egy csillag (*) és egy kétszámjegyű szám áll.
- A betűcsoport utolsó neve után ismét a betűcsoport első neve következik.
- Ha a [◀] vagy a [▶] billentyű lenyomása után nem változik a kijelző, akkor az azt jelenti, hogy a lenyomott billentyűhöz csak egy név és hívószám van beprogramozva.
- A kijelzőn látható név és hívószám között az [Újrahívás/ Szünet] billentyű lenyomásával válthat.

5 Amikor a hívni kívánt szám látható a kijelzőn, a dokumentum adásának elindításához nyomja le a [Start/Másolás] billentyűt.

Dokumentum küldése a UCanTalk használatával (csak a FAX-B140-nél)

E funkció használatához először meg kell adnia a hangcímkeket (lásd a 2-13. oldalon).

1 Továbbítandó oldalával felfelé tegye be a dokumentumot a dokumentumtálcába.

Lásd A dokumentumok betöltése című részt a 3-2. oldalon.

Beállíthatja a felbontást és a telítettséget (lásd az 5-1. oldalon).

2 Nyomja meg a [UCanTalk] billentyűt. Ezután mondja bele a hangcímkeket a mikrofonba.

Canon

A beprogramozott név megjelenik a kijelzőn.

3 Amikor a hívni kívánt partner neve látható a kijelzőn, a dokumentum adásának elindításához nyomja le a [Start/Másolás] billentyűt.

- Ha a RÖGTÖN TÁRCSÁZ beállítás BE van kapcsolva, akkor a fax automatikusan megkezdí a dokumentum küldését (lásd a 8-2. oldalon).
- Ha a kijelzett név nem az, amit keresett, akkor nyomja le a [Stop] billentyűt, majd kezdje újra a 2. lépéstől.
- Ha mindig hiba történik, amikor a mikrofonba beszél, akkor adja meg újra a hangcímkeket, és próbálja újra (lásd a 2-10. - 2-13. oldalakon).

Különleges hívások

Dokumentum küldése a hívástörténet használatával

Ha a HÍVÓ AZONOSÍTÓ beállítás BE van kapcsolva, akkor a hívások fogadásakor a hívó neve és faszáma látható a kijelzőn (lásd a 8-4. oldalon). A fax eltárolja a memóriájában az utolsó 20 hívó azonosítót.



A hívástörténet csak bizonyos országokban áll rendelkezésre. Ez a funkció az ETS300778 protokollt használja. Részletesebb információkért forduljon a helyi telefonszolgáltatóhoz.

1

Nyomja meg a [Funkció] gombot.

12/20	13:30
-------	-------

Nyomja le a [Hívástörténet] billentyűt.

A kijelzőn az utoljára fogadott faxok dátuma és időpontja, küldőinek neve és hívószáma látható.

- Az [Újrahívás/Szünet] vagy a [Kódolt hívás/ Telefonkönyv] billentyűvel válthat a kijelzőn megjelenő dátum és időpont, név, valamint hívószám között.

Canon

TEL=	34567890
------	----------

2

A [◀] vagy a [▶] billentyűvel válassza ki a hívni kívánt partnert.

Nyomja le a [Start/Másolás] billentyűt.

A fax megkezdí a szám hívását.

3

Ha egy személy válaszol, akkor emelje fel a kézibeszélőt, és beszéljen vele a megszokott módon.

Ha dokumentumot kíván küldeni, akkor helyezze azt arccal felfelé a dokumentumtálcára (lásd a Dokumentumok betöltése című részt a 3-2. oldalon), majd kérje meg partnerét, hogy nyomja le faxkészülékén a Start billentyűt.

Lásd a Kézi adás című részt az 5-4. oldalon.

4

Ha sípolást hall, nyomja le a [Start/Másolás] billentyűt, majd tegye vissza a kézibeszélőt.

A fax elkezdí a dokumentum adását.

Nagytávolságú hívás

Ha nagytávolságú hívószámot programoz be, lehet, hogy szüneteket kell beiktatnia a számjegyek közé, vagy a szám végére. Nagytávolságú hívásoknál a szünet helye és hossza függ a telefonrendszertől is. Szünet beiktatásához nyomja meg az [Újrahívás/Szünet] gombot. A számjegyek közé írt szünet 2 másodperc hosszúságú.

A szünet hossza állítható. Lásd SZÁMKÖZI SZÜNET, a 8-3. oldalon. A hívószám végén található szünet hossza rögzített, értéke 10 másodperc.

Újrahívás foglaltság esetén

Az újrahívásra két lehetőség van: a kézi és az automatikus újrahívás. Ez a rész e két újrahívási mód részleteit ismerteti.

Kézi újrahívás

Az [Újrahívás/Szünet] gomb megnyomásával a számbillentyűzetről utoljára bevitt hívószámot tárcsázhatja. (Az újrahívás ez esetben elkezdődik, függetlenül attól, hogy engedélyezve van-e az automatikus újrahívás vagy nem.)

■ Kézi újrahívás megszakítása

A kézi újrahívás megszakításához nyomja le a [Stop] billentyűt.

Automatikus újrahívás

■ Mi az automatikus újrahívás?

Ha a hívott vonal foglalt, akkor a készülék egy előre meghatározott ideig vár, majd újrahívja a számot. Beállíthatja a készüléket úgy, hogy az néhányszor újrahívja a számot, ha az előző kísérletnél foglalt volt a hívott vonala.

Az automatikus újrahívás ki- és bekapcsolható. Az automatikus újrahívások száma és a közöttük eltelt idő beállítható (lásd AUTO. ÚJRAHÍVÁS, a 8-3. oldalon).

Ha az összes újrahívási kísérlet sikertelen, a fax törli az adást, és egy ADÁSI HIBANAPLÓT nyomtat arról, hogy az adás sikertelen volt (lásd a 8-7. oldalon).

Automatikus újrahíváskor a várakozási idő alatt a kijelzőn az AUTO. ÚJRAHÍVÁS üzenet látható.

■ Automatikus újrahívás törlése

Ha a készülék éppen újrahívásra várakozik, a [Stop] billentyű lenyomásával nem szakíthatja meg az automatikus újrahívást.

1

Várjon addig, amíg a készülék elkezd az újrahívást.

2

Nyomja meg a [STOP] gombot.



Ha akkor kívánja törölni a memória-adást, amikor a készülék egy újrahívásra várakozik, akkor ki kell törölnie a dokumentumot a memóriából (lásd az 5-15. oldalon).

■ Az automatikus újrahívás jellemzőinek beállítása

Automatikus újrahívás esetén a következő adatokat állíthatja be:

- végezz-e automatikus újrahívásokat a készülék,
- az újrahívások száma,
- várakozási idő két újrahívás között.

- | | | |
|----------|---|-------------------|
| 1 | Nyomja meg a [Funkció] gombot.
▼
Nyomja le a [Start/Másolás] billentyűt. | FELH. PROGRAMOZÁS |
| 2 | A [◀] vagy a [▶] billentyűvel válassza ki az ADÁSI BEÁLLÍTÁS menüpontot.
▼
Nyomja le a [Start/Másolás] billentyűt. | ECM ADÁS |
| 3 | A [◀] vagy a [▶] billentyűvel válassza ki az AUTO. ÚJRAHÍVÁS tételt.
▼
Nyomja le a [Start/Másolás] billentyűt. <ul style="list-style-type: none">• Az automatikus újrahívás kikapcsolásához a [◀] vagy a [▶] billentyűvel válassza ki a KI beállítást, majd nyomja le a [Start/Másolás] billentyűt. A készenléti állapotba való visszatéréshez nyomja meg a [Stop] gombot.• Az automatikus újrahívás bekapcsolásához a [◀] vagy a [▶] billentyűvel válassza ki a BE beállítást, majd folytassa az alábbi lépésekkel. | BE |
| 4 | Nyomja le kétszer a [Start/Másolás] billentyűt. | 2 ALKALOMMAL |
| 5 | A számbillentyűkkel adja meg az újrahívások kívánt számát.
1 és 8 közötti számot állíthat be (lásd a 8-3. oldalon).
▼
Nyomja le kétszer a [Start/Másolás] billentyűt. | 2 perc |
| 6 | A számbillentyűkkel adja meg az újrahívások közötti időt.
1 és 99 perc közötti időt választhat (lásd a 8-3. oldalon).
▼
Nyomja le a [Start/Másolás] billentyűt. | |
| 7 | Nyomja meg a [STOP] gombot.
A készülék visszatér készenléti állapotba. | |

Időzített adás

A fax képes a dokumentum elküldésére egy későbbi, előre beállított időpontban. Ezzel a szolgáltatással kihasználhatja az egyes telefontársaságok által biztosított éjszakai olcsóbb telefontarifát nyújtotta előnyöket.

1 Továbbítandó oldalával felfelé tegye be a dokumentumot a dokumentumtálcába.

Lásd A dokumentumok betöltése című részt a 3-2. oldalon.

Beállíthatja a felbontást és a telítettséget (lásd az 5-1. oldalon).

2 Nyomja meg a [Funkció] gombot.

▼
Nyomja le a [Küldési opciók] billentyűt.

3 A [←] vagy a [→] billentyűvel válassza ki az IDŐZÍTETT ADÁS menüpontot.

IDŐPONT	15:00
---------	-------

▼
Nyomja le a [Start/Másolás] billentyűt.

4 Az adás kívánt időpontját (24-órás kijelzés szerint) adja meg a számbillentyűzetről.

- Az időpontot a 24-órás kijelzés szerint kell beírnia. Ha az óra vagy a perc egy számjegyű, írjon eléje egy nullát.

Példa: du. 3:00 = 15:00

- Nyomja meg a [Törlés] gombot, ha új időpontot kíván megadni.

- A [←] vagy a [→] billentyűvel mozgathatja a kurzort.

5 Nyomja le a [Start/Másolás] billentyűt.

6 Adja meg a partner hívószámát.

- A hívandó faxszámot megadhatja a számbillentyűkkel, egygombos vagy kódolt gyorstárcsázással és telefonkönyves tárcsázással is (lásd az 5-5. és az 5-6. oldalon).

- Ha a számbillentyűket használja, akkor a hívószám megadása után, a következő hívószám beírása előtt nyomja le a [Start/Másolás] billentyűt.

7 Nyomja le kétszer a [Start/Másolás] billentyűt.

A fax beolvassa a dokumentumot a memóriába.

8 Ha a beállított idő elérkezik, a fax felhívja a beprogramozott számot és elküldi a dokumentumot.

Időzített adásra várakozás közben további dokumentumok küldése

Egy időzített adásra várakozás közben is kezdeményezhet adást, vételt vagy másolást.

A fax egyidejűleg csak egy időzítést képes elfogadni.

Az időzített adás programozását követően a berendezést a kézikönyvben leírt más adási vagy másolási műveletekre szabadon használhatja.



Az időzített körözüvényt arra, használhatja, hogy egy dokumentumot küldjön el egy megadott időpontban több címzettnek (lásd az 5-13. oldalon).

Az időzített adás törlése

1 Nyomja meg a [Funkció] gombot.

2 A [◀] vagy a [▶] billentyűvel válassza ki a MEMÓRIA MENÜ menüpontot.

▼
Nyomja le a [Start/Másolás] billentyűt.

3 A [◀] vagy a [▶] billentyűvel válassza ki a DOK. TÖRLÉSE pontot.\

AD./VÉ. SZ.	0001
-------------	------

▼
Nyomja le a [Start/Másolás] billentyűt.

4 A [◀] vagy a [▶] billentyűvel válassza ki a törlendő dokumentum átviteli sorszámát (AD./VÉ. SZ.).

IGEN=(*) NEM=(#)

- Ha a [◀] vagy a [▶] billentyű lenyomása után nem változik a kijelző, akkor az azt jelenti, hogy csak egy adás van beprogramozva a memóriába.
- Ha nem biztos az átviteli sorszámában (AD./VÉ. SZ.), nyomtassa ki a memóriájában tárolt dokumentumok listáját (lásd az 5-14. oldalon).

▼
Nyomja le a [Start/Másolás] billentyűt.

5 A fájl törléséhez nyomja meg a [*] gombot.

Ha meggondolja magát és folytatni szeretné az adást, nyomja meg a [#] billentyűt.

6 Nyomja meg a [STOP] gombot.

A készülék visszatér készenléti állapotba.

Körözüvényadás

Dokumentum küldése több címzettnek

Körözüvényadással egy dokumentumot több címzettnek is elküldhet.

Ilyen módon 60 helyre továbbíthat távmásolatot a következők szerint:

- Egygombos gyorstárcsázás = 9 címzett
- Kódolt gyorstárcsázás = 50 címzett
- normál tárcsázás (a számbillentyűzetről) = 1 címzett

Az egygombos gyorstárcsázási és a kódolt gyorstárcsázási hívószámokat tetszőleges sorrendben jelölheti ki. Egyszerűen nyomja le a megfelelő egygombos gyorstárcsázó billentyűt vagy a [Kódolt hívás/Telefonkönyv] billentyűt, majd írja be a kódot.

Egy címzettet normál tárcsázással is megadhat. Ügyeljen arra, hogy a normál tárcsázásnál a hívószám megadása után nyomja le a [Start/Másolás] billentyűt.



MEGJEZÉS

Minden billentyűt 10 másodperccel az előző után kell lenyomnia. A készülék az utolsó gomb megnyomása után kb. 10 másodperccel elkezd a műveletet.

1

Továbbítandó oldalával felfelé tegye be a dokumentumot a dokumentumtálcába.

Lásd A dokumentumok betöltése című részt a 3-2. oldalon.

Beállíthatja a felbontást és a telítettséget (lásd az 5-1. oldalon).

2

Kívánsága szerint tárcsázza a partnerek faxszámait.

Az [Újrahívás/Szünet] gomb megnyomásával a számbillentyűzetről utoljára bevitt hívószámot adhatja meg.

TEL=

34567890

3

Nyomja le a [Start/Másolás] billentyűt.

- A fax beolvassa a dokumentumot a memóriába, és elkezd az adást.
- A körözüvényadás törléséhez a tárcsázás vagy a továbbítás alatt nyomja meg a [Stop] gombot. Így a körözüvényadást az összes címzetre vonatkozóan törölte.

Memóriában tárolt dokumentumok

A memóriában tárolt dokumentumok listájának kinyomtatása

A készülék képes a memóriájában tárolt dokumentumok listájának kinyomtatására azok átviteli sorszáma (AD./VÉ. SZ.) szerint. Ha ismeri egy dokumentum átviteli sorszámát, akkor kinyomtathatja vagy törölheti azt a memóriából.

1 Nyomja meg a [Funkció] gombot.

2 A [←] vagy a [→] billentyűvel válassza ki a MEMÓRIA MENÜ menüpontot.

MEMÓRIA LISTA

▼
Nyomja le a [Start/Másolás] billentyűt.

3 Nyomja le a [Start/Másolás] billentyűt.

Dokumentum kinyomtatása a memóriából

1 Nyomja meg a [Funkció] gombot.

2 A [←] vagy a [→] billentyűvel válassza ki a MEMÓRIA MENÜ menüpontot.

MEMÓRIA LISTA

▼
Nyomja le a [Start/Másolás] billentyűt.

3 A [←] vagy a [→] billentyűvel válassza ki a DOC. NYOMTATÁSA tételt.

AD./VÉ. SZ. 0001

▼
Nyomja le a [Start/Másolás] billentyűt.

4 A [←] vagy a [→] billentyűvel válassza ki a kinyomtatandó dokumentum átviteli sorszámát (AD./VÉ. SZ.).

Ha nem biztos az átviteli sorszámában (AD./VÉ. SZ.), nyomtassa ki a memóriájában tárolt dokumentumok listáját (lásd fent).

5 Nyomja le a [Start/Másolás] billentyűt.

1. OLDALT CSAK?

▼
1

IGEN= (*) NEM= (#)

- 6** Nyomja meg a [*****] billentyűt, ha csak az első oldalt kívánja kinyomtatni, vagy a [**#**] billentyűt, ha a dokumentum minden oldalát.

A készülék kinyomtatja a kért dokumentumot.

- 7** További memóriában tárolt dokumentumok nyomtatásához ismétlje meg a műveletet a 4. lépéstől.

Nyomja meg a [Stop] gombot a kilépéshez.

A memóriában tárolt dokumentum törlése

- 1** Nyomja meg a [Funkció] gombot.

- 2** A [**←**] vagy a [**→**] billentyűvel válassza ki a MEMÓRIA MENU menüpontot.

MEMÓRIA LISTA

Nyomja le a [Start/Másolás] billentyűt.

- 3** A [**←**] vagy a [**→**] billentyűvel válassza ki a DOK. TÖRLÉSE pontot.

AD./VÉ. SZ. 0001.

Nyomja le a [Start/Másolás] billentyűt.

- 4** A [**←**] vagy a [**→**] billentyűvel válassza ki a törlendő dokumentum átviteli sorszámát (AD./VÉ. SZ.).

- Ha a [**←**] vagy a [**→**] billentyű lenyomása után nem változik a kijelző, akkor az azt jelenti, hogy csak egy adás van beprogramozva a memóriába.
- Ha nem biztos az átviteli sorszámában (AD./VÉ. SZ.), nyomtassa ki a memóriájában tárolt dokumentumok listáját (lásd az 5-14. oldalon).

- 5** Nyomja le a [Start/Másolás] billentyűt.

A készülék egy megerősítést kér a dokumentum törlésének szándékáról.

IGEN= (*) NEM= (#)

- 6** A dokumentum törléséhez nyomja meg a [*****] gombot.

Ha meggondolja magát és meg szeretné tartani a dokumentumot a memóriában, nyomja le a [**#**] billentyűt.

- 7** További memóriában tárolt dokumentumok törléséhez ismétlje meg a műveletet a 4. lépéstől.

Nyomja meg a [Stop] gombot a kilépéshez.



6 Dokumentumok vétele

A különböző vételi módok

A készülék különböző vételi módokat tesz lehetővé. Annak eldöntésére, hogy melyik felel meg leginkább az Ön igényeinek, tekintse meg az alábbi táblázatot.

Vételi mód	Használat	Művelet	Követelmények	Részletek
CSAK FAX MŰKÖDÉS	Fax	A készülék minden hívást faxhívásként kezel. Minden faxot automatikusan fogad, és elbont minden telefonhívást.	Csak fax számára fenntartott vonal. Ha meg kívánja hallani egy faxhívás érkezését, akkor csatlakoztasson egy kézibeszélőt vagy egy külső telefont a faxhoz, és engedélyezze a BEJÖVŐ CSENGETÉS menüpontot.	8-4. o.
FAX/TEL. KAPCSOLÓ (Fax/tel. mód)	Fax/tel.	Automatikusan szétválogatja a fax- és telefonhívásokat. Minden faxot automatikusan fogad, és kicsenget a telefonhívásoknál.	Kézibeszélő vagy külső telefon csatlakozik a faxhoz.	6-2. o.
KÉZI VÉTEL	Tel.	A készülékhez kapcsolt kézibeszélő (és telefon) csörög, függetlenül attól, hogy telefon- vagy faxhívás érkezik. Faxhívás esetén Önnek kell elindítania a vételt.	Kézibeszélő vagy külső telefon csatlakozik a faxhoz.	6-4. o.
KÜLSŐ ÜZENETRÖG. (csak a FAX-B120/B115-nél)	Üzn.mód	A készülék automatikusan fogadja a dokumentumokat, az üzenetrögzítő pedig rögzíti a bejövő üzeneteket.	Külső üzenetrögzítő csatlakozik a berendezéshez.	6-4. o.
NET SWITCH*	Fax/tel.	Ezzel a szolgáltatással egy telefonvonalhoz két számot kap: egyet a telefonnak, egyet pedig a faxnak.	Ezt a vételi módot akkor használja, ha előfizetett a Telstra FaxStream™ Duet szolgáltatására (Ausztrália) vagy a Telecom FaxAbility szolgáltatására (Új-Zéland).	

* Ez a beállítás csak bizonyos országokban áll rendelkezésre.

Vételi mód beállítása

Miután eldöntötte, hogy melyik módot kívánja használni, végezze el annak beállítását a [Vételi mód] billentyű lenyomásával.

1 Nyomja le a [Vételi mód] billentyűt.

A [Vételi mód] billentyű minden egyes lenyomásával az üzemmódok ismétlődve változnak.



Nyomja le a [Start/Másolás] billentyűt.

A készülék visszatér készenléti állapotba.

Dokumentumok és telefonhívások automatikus fogadása: Fax/tel. mód

Fax/tel. mód választása esetén a hívás-szétválogatás működését részletesen behangozhatja az alábbi paraméterek beállításával:

- KICSENG. KEZDETE beállítás: A berendezés ezen idő alatt dönti el, hogy fax- vagy telefonhívás érkezett. Magyarországon ez a menüpont nem jelenik meg, és gyári beállítás szerint 8 másodperc.
- KICSENGET. IDEJE beállítás: Telefonhívás érkezésekor ennyi ideig csenget a készülék, hogy Ön vegye fel a kézibeszélőt.
- ALAPMŰKÖDÉS beállítás: Azt lehet beállítani, hogy ha letelt a kicsengetés ideje (KICSENGET. IDEJE), és senki nem vette fel a kézibeszélőt, a berendezés faxvételre kapcsoljon-e vagy pedig bontsa a vonalat. Magyarországon ez a menüpont nem jelenik meg, és gyári beállítás a VÉTEL.

1 Nyomja meg a [Funkció] gombot.



Nyomja le a [Start/Másolás] billentyűt.

FELH. PROGRAMOZÁS

2 A [◀] vagy a [▶] billentyűvel válassza ki a VÉTELI BEÁLLÍTÁS menüpontot.



Nyomja le a [Start/Másolás] billentyűt.

ECM VÉTEL

3 A [◀] vagy a [▶] billentyűvel válassza ki a FAX./TEL. KAPCS. beállítást.



Nyomja le a [Start/Másolás] billentyűt.

KICSENG. KEZDETE

4 Nyomja le a [Start/Másolás] billentyűt.

8 mp

-
- 5** A számbillentyűzetten adhatja meg az új várakozási időt a felkapcsolódástól a csengetés megkezdéséig. 22 mp
- ▼
Nyomja le kétszer a [Start/Másolás] billentyűt.
-
- 6** A számbillentyűkkel adja meg azt az időtartamot, amíg a készülék csenget arra várva, hogy valaki felvegye a kézibeszélőt. VÉTEL
- ▼
Nyomja le kétszer a [Start/Másolás] billentyűt.
-
- 7** A [←] vagy a [→] billentyűvel válassza ki a VÉTEL vagy a BONTÁS beállítást.
Ez a beállítás határozza meg, hogy mit tegyen a készülék akkor, ha senki nem veszi fel a kézibeszélőt a 6. lépésben megadott idő alatt.
- ▼
-
- 8** Nyomja le a [Start/Másolás] billentyűt.
-
- 9** Nyomja meg a [Stop] gombot.
Ezzel a beállítás véget ér, a készülék visszatér alapállapotba.

Dokumentumok kézi fogadása: KÉZI VÉTEL _____

- 1 Ellenőrizze, hogy a Tel.mód látható-e a kijelzőn (lásd a 6-2. oldalon).

15:00	Kézi
-------	------
- 2 Ellenőrizze, hogy a kézibeszélő vagy a külső telefon megfelelően van-e csatlakoztatva a faxhoz (lásd az 1-4. oldalon).
- 3 Ha a kézibeszélő vagy a külső telefon csörög, vegye fel a kézibeszélőt.
- 4 ■ Ha valaki telefonál:
Kezdje el a beszélgetést. Ha a partnere a beszélgetés után faxot kíván küldeni Önnek, akkor kérje meg, hogy nyomja meg a Start billentyűt a készülékén. Ha lassú, szaggatott sípoló hangot hall, akkor a vétel elindításához nyomja le a [Start/Másolás] billentyűt. Helyezze vissza a kézibeszélőt.
 - Ha a külső telefon messze van a készüléktől, akkor tárcsázza a 25-ös számot (távvezérelt vétel kódja), majd tegye vissza a kézibeszélőt.
 - A készülék megkezdi a fax vételét.**■ Ha lassú, szaggatott sípolást hall:**

Egy faxkészülék kíván dokumentumot küldeni Önnek.

 - Nyomja le a [Start/Másolás] billentyűt, majd tegye le a kézibeszélőt.
 - Ha a külső telefon messze van a készüléktől, akkor tárcsázza a 25-ös számot (távvezérelt vétel kódja), majd tegye vissza a kézibeszélőt.
 - A készülék megkezdi a fax vételét.



Ne feledje lenyomni a [Start/Másolás] billentyűt, mielőtt visszatesszi a kézibeszélőt, mert különben bontja a hívást.

Dokumentumok fogadása üzenetrögzítővel: KÜLSŐ ÜZENETRÖG. (csak a FAX-B120/B115-nél) _____

Ha üzenetrögzítőt csatlakoztat a berendezéshez, az az Ön távollétében is fogadhat faxokat vagy telefon üzeneteket.

■ A készülék használata külső üzenetrögzítővel

Kövesse az alábbi útmutatót, ha a készüléket üzenetrögzítővel használja.

- Úgy állítsa be az üzenetrögzítőt, hogy az az első vagy legkésőbb a második csengetésre megválaszolja a hívást. Ne használja az üzenetrögzítő költségkímélő szolgáltatását (Toll-saver), mert ezzel bizonytalanná teheti a távmásolatok vételét olyan faxoktól, amelyek automatikusan hívnak.
- A kimenő üzenet felvételekor ügyeljen arra, hogy az üzenet nem lehet hosszabb 15 másodpercnél.

Egyéb szolgáltatások

Dokumentumok tintatakarékos vétele

A tintatakarékos üzemmódot a [Funkció] gomb lenyomása után a [Tintatakarékos] billentyű lenyomásával kapcsolhatja be vagy ki.

1 Nyomja meg a [Funkció] gombot.

Nyomja le a [Tintatakarékos] billentyűt.

2 A [◀] vagy a [▶] billentyűvel válassza ki a BE vagy a KI beállítást.

Nyomja le a [Start/Másolás] billentyűt.

A készülék visszatér készenléti állapotba.

Dokumentumok vétele a memóriába egyéb feladat végzése közben vagy hiba esetén

Ha a készülék más feladatot végez vagy hibát észlel egy dokumentum fogadása közben, akkor a ki nem nyomtatott oldalakat automatikusan eltárolja a memóriájában, és a kijelzőn a VÉTEL MEMÓRIÁBA és néhány üzenet fog megjelenni. Az egyes üzenetek részletes jelentéséről és a teendőkről lásd a 9-18. oldalt.



- Beállíthatja a faxot úgy is, hogy vételi probléma esetén ne tárolja a dokumentumokat a memóriájában (lásd MEMÓRIAVÉTEL, a 8-4. oldalon).
- Miután a dokumentumot kinyomtatta a készülék, törli azt a memóriájából.

Dokumentumok vétele lekéréssel

A vételi lekérés szolgáltatás lehetővé teszi Önnek, hogy más faxkészüléktől kérjen le egy dokumentumot. A küldőnek csak azt kell biztosítania, hogy a dokumentum adásra készen be legyen készítve a berendezésébe. Így miután az Ön faxberendezése lekéri a partner készüléket, a dokumentum automatikus továbbításra kerül. A készülék minden másik berendezés adását képes kezdeményezni, feltéve, hogy az adó oldal rendelkezik ezzel a szolgáltatással.



- Mielőtt elkezdené, meg kell bizonyosodnia arról, hogy az adó oldali telefax rendelkezik-e az adási lekérés szolgáltatással.
- Ha a partner Canon faxot használ, mely rendelkezik lekérési azonosítóval, kérje meg, hogy állítsa be 255-re. (11111111 a kettes számrendszerben)
- A lekérési azonosítóról részletesen a partner készülékének kezelési utasításában olvashat. A többi esetben a lekérési azonosító nem játszik szerepet.
- Az Ön készülékéről másik berendezés nem kérheti az adást.

1 Nyomja meg a [Funkció] gombot.

▼
Nyomja meg a [Lekérés] gombot.

▼
Nyomja le a [Start/Másolás] billentyűt.

2 Tárcsázza a lekérni kívánt faxkészülék hívószámát.

TEL=34 567890

Használja valamelyik - az 5-2. oldalon ismertetett - tárcsázási módot.

3 Nyomja le a [Start/Másolás] billentyűt.

A berendezés megkezdi a távmásolat vételét.

A vétel félbeszakítása

1 Nyomja meg a [Stop] gombot.

7 A BEÉPÍTETT ÜZENETRÖGZÍTŐ HASZNÁLATA (ÜZN. MÓD) (csak a FAX-B140-nél)

A kimenő üzenet felvétele

Az üzenetrögzítő mód használata előtt fel kell vennie a kimenő üzenetet. A kimenő üzenet felvételéhez használja a kezelőpanelen lévő mikrofont. Csak egy, legfeljebb 20 másodperces kimenő üzenetet rögzíthet.

A felvehető üzenetek típusa

- KIMENŐ ÜZENET:** Üzenetrögzítő üzenete
- MÁSİK KIM.ÜZENET:** Csak válaszoló üzenet, amelyet akkor használjon, ha a bejövő üzenetek időtartama 0-ra van állítva vagy tele van a memória. A hívó nem hagyhat üzenetet.
- HANGJEGYZET:** Lásd a 7-6. oldalon.
- FAX/TEL.ÜZENET:** Fax/tel. módban lejátszott üzenet.
- ÜZN.TOVÁB.ÜZENET:** Ezt az üzenetet akkor játssza le a készülék, amikor minden új hangüzenetet továbbít egy előre megadott számra.

A kimenő üzenet felvétele

Más típusú üzenet rögzítéséhez az 1. lépésben válassza ki a kívánt üzenettípust, majd az alábbi eljárással készítse el a felvételt.

- 1** A [◀] vagy a [▶] billentyűvel válassza ki a **KIMENŐ ÜZENET** menüpontot.
- 2** Nyomja le a [Felvétel] billentyűt, majd mondja a kimenő üzenetet a mikrofonba.
A még rendelkezésre álló időt láthatja a kijelzőn.
-vagy-
Nyomja le a [Start/Másolás] billentyűt, a [◀] vagy a [▶] billentyűvel válassza ki a **FELVÉTEL** tételt, és nyomja le ismét a [Start/Másolás] billentyűt. Ezután mondja a kimenő üzenetet a mikrofonba.
- 3** Ha befejezte a felvételt, nyomja le kétszer a [Stop] billentyűt.



A **KIMENŐ ÜZENET** nem törölhető. Egy új üzenet felvételéhez ismétlje meg a fenti 1. - 3. lépést. A régi kimenő üzenetet automatikusan törli a készülék, amikor felveszi az újat.

Az ÜZN. MÓD beállítása

Az ÜZN. MÓD beállításával akkor is fogadhat mind telefonüzenetet, mind faxátvitelt, amikor nincs a készülék közelében. Az ÜZN. MÓD kikapcsolásakor minden új telefonüzenetet automatikusan lejátszik a készülék.

1

Az [ÜZN.] billentyű lenyomásával állítsa a készüléket ÜZENETRÖGZÍTŐ MÓD-ba.

15:00

12:00

- Az ÜZN. MÓD beállításakor az ÜZN. lámpa világítani kezd, és a készülék lejátszza a kimenő üzenetet.
- Az ÜZN. MÓD kikapcsolásakor az ÜZN. lámpa kialszik. Ha van új telefonüzenete, akkor azt automatikusan lejátszza a készülék.
- Az ÜZENETRÖGZÍTŐ MÓD kikapcsolásához nyomja le ismét az [ÜZN.] billentyűt.



MEGJEJYZÉS

- A NINCS KIM.ÜZENET felirat jelenik meg a kijelzőn, amikor nincs felvett kimenő üzenet. Az üzenetrögzítő mód bekapcsolása előtt fel kell vennie egy kimenő üzenetet (lásd a 7-1. oldalon).
- Legfeljebb 55 üzenetet tárolhat el összesen 10 perc időtartammal, beleértve a kimenő üzenetet, az alternatív üzenetet és a hangjegyzeteket. A telefonüzenetek időtartamát legfeljebb 120 másodpercre állíthatja be (lásd a 7-3. oldalon).
- Ha új telefonüzenete van, akkor az ÜZN. lámpa villog, és az üzenetek száma a kijelzőn látható.
- Az üzenet lejátszásakor a kijelzőn megjelenik az üzenet rögzítésének dátuma és időpontja, az összes üzenet darabszáma és a lejátszott üzenet sorszáma (ÜZN. sz.).

Az ÜZN. MÓD beállítása után egy hívást az alábbiak szerint fogad a fax.

1

A készülék 2 vagy 5 alkalommal csenget, amikor a KÖLTSÉGKÍMÉLÉS be van kapcsolva, attól függően, hogy van-e telefonüzenet (lásd a 7-5. oldalon).

Ha a KÖLTSÉGKÍMÉLÉS ki van kapcsolva, akkor Ön határozhatja meg, hogy mennyit csengetsen a készülék.

2

A kimenő üzenetet lejátszza a készülék a hívónak.

3

A készülék automatikusan fogadja a dokumentumot, ha a hívó az üzenethagyás után elküldi azt, vagy a hívás eleve faxhívás volt.



MEGJEJYZÉS

Amikor a készülék KÉZI VÉTEL módba van állítva és a KÉZI/AUTO.KAPCS. ki van kapcsolva, akkor a készülék ÜZN. MÓD-ba kapcsol 15 csengetés után, ha senki nem veszi fel a kézibeszélőt (csak ha van felvett kimenő üzenet). A kapcsolat elbontása után a készülék visszatér KÉZI VÉTEL üzemmódba.

A telefonüzenetek felvételi idejének beállítása _____

- 1 Nyomja meg a [Funkció] gombot. FELH. PROGRAMOZÁS
 ▼
 Nyomja le a [Start/Másolás] billentyűt.
- 2 A [◀] vagy a [▶] billentyűvel válassza ki a ÜZN. BEÁLLÍTÁS menüpontot. 30 MÁSODPERC
 ▼
 Nyomja le kétszer a [Start/Másolás] billentyűt.
- 3 A [◀] vagy a [▶] billentyűvel válassza ki a felvétel időtartamát.
 A felvétel időtartamát 0, 30, 60 vagy 120 másodpercre állíthatja be.
 ▼
 Nyomja le a [Start/Másolás] billentyűt.
- 4 Nyomja meg a [Stop] gombot.
 Ezzel a beállítás véget ér, a készülék visszatér alapállapotba.



MEGJEJEGYZÉS

Ha a bejövő üzenetek időtartama 0-ra van állítva akkor az alternatív kimenő üzenetet játssza le a készülék. Ha nincs felvéve alternatív kimenő üzenet, akkor a normál kimenő üzenetet játssza le a készülék. Ilyenkor azonban az üzenet után nincs sípszó, és a hívó nem hagyhat üzenetet.

Az ÜZN.HANGSZÓRÓ beállítása

Az ÜZN.HANGSZÓRÓ segítségével meghallgathatja az összes bejövő hívást.



Ennek használatához a VONALI MONITOR (lásd a 8-2. oldalon) hangerejét 0-tól eltérő értékre kell beállítani. Ha a VONALI MONITOR beállítása 0, akkor Ön nem fogja hallani a felvétel közben a bejövő üzenetet.

- 1** Nyomja meg a [Funkció] gombot. FELH. PROGRAMOZÁS
▼
Nyomja le a [Start/Másolás] billentyűt.
- 2** A [←] vagy a [→] billentyűvel válassza ki az ÜZN. BEÁLLÍTÁS menüpontot. ÜZENETHOSSZ
▼
Nyomja le a [Start/Másolás] billentyűt.
- 3** A [←] vagy a [→] billentyűvel válassza ki az ÜZN. HANGSZÓRÓ pontot. KI
▼
Nyomja le a [Start/Másolás] billentyűt.
- 4** A [←] vagy a [→] billentyűvel válassza ki a BE beállítást.
▼
Nyomja le a [Start/Másolás] billentyűt.
- 5** Nyomja meg a [Stop] gombot.
Ezzel a beállítás véget ér, a készülék visszatér alapállapotba.

A KÖLTSÉGGKÍMÉLÉS beállítása

A KÖLTSÉGGKÍMÉLÉS beállítása lehetővé teszi az Ön számára, hogy ha egy távoli helyről hívja fel a készüléket, akkor ellenőrizhesse, hogy kapott-e új üzenetet.

1 Nyomja meg a [Funkció] gombot. FELH. PROGRAMOZÁS

▼
Nyomja le a [Start/Másolás] billentyűt.

2 A [◀] vagy a [▶] billentyűvel válassza ki a ÜZN. BEÁLLÍTÁS menüpontot. ÜZENETHOSSZ

▼
Nyomja le a [Start/Másolás] billentyűt.

3 A [◀] vagy a [▶] billentyűvel válassza ki a KÖLTSÉGGKÍMÉLÉS pontot. BE

▼
Nyomja le a [Start/Másolás] billentyűt.

- Amikor a KÖLTSÉGGKÍMÉLÉS be van kapcsolva, és van telefonüzenet, a készülék kétszer csenget, mielőtt megválaszolja a hívást.
- Amikor a KÖLTSÉGGKÍMÉLÉS be van kapcsolva, és nincs telefonüzenet, a készülék ötször csenget, mielőtt megválaszolja a hívást.

4 Nyomja le a [Start/Másolás] billentyűt.

5 Nyomja meg a [Stop] gombot.
Ezzel a beállítás véget ér, a készülék visszatér alapállapotba.

Hangjegyzetek felvétele

Ezt a funkciót akkor használja, ha elmegy otthonról, és a család más tagjának kíván üzenetet hagyni.

A hangjegyzet felvételéhez használja a nyomtatófedélen lévő mikrofont.

Csak egy darab, 30, 60, vagy 120 másodperces* hangjegyzetet vehet fel. Ha akkor vesz fel egy új hangjegyzetet, amikor már van egy eltárolva, akkor azzal egyidejűleg törli a régit.

1 A [**◀**] vagy a [**▶**] billentyűvel válassza ki a **HANGJEGYZET** menüpontot.

2 Nyomja le a [**Felvétel**] billentyűt, majd mondja a hangjegyzetet a mikrofonba.

MARADÉK IDŐ: 29

A még rendelkezésre álló időt láthatja a kijelzőn.

-vagy-

Nyomja le a [**Start/Másolás**] billentyűt, a [**◀**] vagy a [**▶**] billentyűvel válassza ki a **FELVÉTEL** tételt, és nyomja le ismét a [**Start/Másolás**] billentyűt. Ezután mondja a hangjegyzetet a mikrofonba.

3 Ha befejezte a felvételt, nyomja le kétszer a [**Stop**] billentyűt.

15:00 **▶** **⏸** 00

A készülék visszatér készenléti állapotba.



Egy hangjegyzet lejátszásához ismételje meg a fenti 1. lépést, majd nyomja le a [**Lejátszás**] billentyűt. Másképpen, hajtsa végre a fenti 1. lépést, nyomja le a [**Start/Másolás**]-t, válassza a **LEJÁTSZÁS**-t, majd nyomja le a [**Start/Másolás**] billentyűt.

-vagy-

1 Nyomja meg a [**Felvétel**] billentyűt.

ÜZENET RÖGZÍTÉSE

2 Nyomja le a [**Felvétel**] vagy a [**Start/Másolás**] billentyűt. Ezután mondja a hangjegyzetet a mikrofonba.

MARADÉK IDŐ: 29

A még rendelkezésre álló időt láthatja a kijelzőn.

3 Ha befejezte a felvételt, nyomja le a [**Stop**] billentyűt.

A készülék visszatér készenléti állapotba.

* A hangüzenet hosszát a telefonüzenetnek megfelelő időtartamra lehet beállítani. Ha azonban a telefonüzenet hosszát 0-ra állítja, akkor a hangüzenet időtartama 30-ra lesz beállítva.

Üzenetek törlése

- 1** A [**←**] vagy a [**→**] billentyűvel válassza ki a törlendő üzenet típusát.
- 2** Nyomja le a [**Töröl**] billentyűt.
A készülék egy megerősítést kér az üzenet törlésének szándékáról.
- 3** Az üzenet törléséhez nyomja meg a [*****] billentyűt.
Ha mégsem kívánja törölni az üzenetet, nyomja le a [**#**] billentyűt.

-vagy-

- 1** A [**←**] vagy a [**→**] billentyűvel válassza ki a törlendő üzenet típusát.
▼
2 Nyomja le a [**Start/Másolás**] billentyűt.
- 2** A [**←**] vagy a [**→**] billentyűvel válassza ki a **TÖRLÉS** tételt.
- 3** Nyomja le a [**Start/Másolás**] billentyűt.
A készülék egy megerősítést kér az üzenet törlésének szándékáról.
- 4** Az üzenet törléséhez nyomja meg a [*****] billentyűt.
Ha mégsem kívánja törölni az üzenetet, nyomja le a [**#**] billentyűt.



MEGJEGYZÉS

A KIMENŐ ÜZENET nem törölhető. A régi kimenő üzenetet automatikusan törli a készülék, amikor felveszi az újat.

7
A BEÉPÍTETT ÜZENETRÖGZÍTŐ HASZNÁLATA
(ÜZN. MÓD) (csak a FAX-B140-nél)

Telefonüzenetek lejátszása

A telefonüzeneteket a legrégebben rögzítettől kezdve játssza le a készülék. Ha van felvett hangjegyzet, akkor azt játssza le először.

1 Nyomja le a [Lejátszás] billentyűt.

Az üzenet lejátszásakor a kijelzőn megjelenik az üzenet rögzítésének dátuma és időpontja, az összes üzenet darabszáma és a lejátszott üzenet sorszáma (ÜZN. sz.).

VAS. 17:15	02/05
------------	-------



- Az üzenet újrahallgatásához nyomja le újra a [◀◀] billentyűt. (Ismétlés)
- A következő üzenet meghallgatásához nyomja le a [▶▶] billentyűt. (Átlépés)
- Az előző üzenet meghallgatásához nyomja le kétszer a [◀◀] billentyűt.
- A visszajátszás megállításához nyomja le a [Stop] billentyűt.
- Egy üzenet törléséhez a lejátszás közben nyomja le a [Törlés] billentyűt.
- A [◀] vagy a [▶] billentyűvel változtassa meg a hangerőt.

Kövesse az alábbi műveleteket az összes üzenet törléséhez.

1 Nyomja le a [Töröl] billentyűt.

IGEN= (*)	NEM= (#)
-----------	----------

2 Az összes üzenet törléséhez nyomja le a [:] billentyűt.

Ha meggondolja magát és mégsem szeretné törölni az összes üzenetet, nyomja le a [#] billentyűt.

Távvezérlési szolgáltatások

Ezt a szolgáltatást akkor használja, amikor hazatelefonál, hogy meghallgassa az esetlegesen kapott üzeneteit. A távvezérlést az ÜZN. MÓD bekapcsolására is használhatja.

E funkciók használatához először jelszóként be kell programoznia egy négyjegyű PIN-kódot (lásd alább).

A távvezérlési jelszó beírása

- 1** Nyomja meg a [Funkció] gombot.
Nyomja le a [Start/Másolás] billentyűt.
- 2** A [◀] vagy a [▶] billentyűvel válassza ki a ÜZN. BEÁLLÍTÁS menüpontot.
Nyomja le a [Start/Másolás] billentyűt.
- 3** A [◀] vagy a [▶] billentyűvel válassza ki a JELSZÓ tételt.
Nyomja le a [Start/Másolás] billentyűt.
- 4** A számbillentyűkkel adja meg a jelszóként alkalmazott négyjegyű PIN-kódot.
Nyomja le a [Start/Másolás] billentyűt.
- 5** Nyomja meg a [Stop] gombot.
Ezzel a programozás véget ér, és a berendezés visszatér alapállapotba.

7
A BEÉPÍTETT ÜZENETRÖGZÍTŐ HASZNÁLATA
(ÜZN. MÓD) (csak a FAX-B140-nél)

A távvezérlés használata

- 1** Hívjon haza.
- 2** A kimenő üzenetet lejátszsa a készülék.
- 3** A kimenő üzenet lejátszása alatt nyomja le a [#] billentyűt. Írja be a jelszót, amikor az erre felszólító sípolást hallja.
A jelszó elfogadása esetén a készülék nyugtázó hangot (rövid sípolássorozat) küld.

- 4** A fax innentől kezdve elfogadja a távvezérlési parancsokat (lásd A távvezérlés parancsainak listája című részt a 7-11. oldalon).
Ha például lenyomja az [1][1][#] billentyűket, akkor meghallgathatja az esetlegesen kapott telefonüzeneteit. A lejátszás végeztével nyomja le a [9][9][#] billentyűket, hogy befejezze a távvezérlést.

- 5** Fejezze be a távvezérlést, és tegye vissza a kézibeszélőt.



MEGJEJYZÉS

- A jelszó megadása szükséges a távvezérlési szolgáltatások használatához. Ha azonban a PIN-KÓD MEGADÁSA menüpont KI van kapcsolva (lásd a 8-6. oldalon), akkor nem kell megadnia jelszót az ÜZN.TOVÁB.ÜZENET szolgáltatás (lásd a 7-12. oldalon) használatához.
- Amikor nem az érvényes jelszót adja meg, akkor egy hibajelzést fog hallani. Ha egymás után kétszer hibás jelszót ad meg, akkor a készülék bontja az összeköttetést.
- A távvezérlési parancsot a jelszó megadása után 20 másodpercen belül kell beadnia. Ha a jelszó megadása után 20 másodpercig nem ad meg semmilyen távvezérlési kódot, akkor a készülék bontja az összeköttetést.
- A távvezérlést akkor is használhatja, ha a fax nem ÜZN. MÓD-ban van.
- CSAK FAX MŰKÖDÉS-nél a fax nem játssza le a kimenő üzenetet. A hívás kapcsolása után nyomja le a [#] billentyűt.
- Fax/tel. módban (FAX/TEL. KAPCS.) a fax/tel. üzenet lejátszása alatt nyomja le a [#] billentyűt. Ha nem rögzített fax/tel. üzenetet, akkor a hívás kapcsolása után nyomja le a [#] billentyűt.
- KÉZI VÉTEL esetén akkor nyomja le a [#] billentyűt, ha a KÉZI/AUTO.KAPCS. be van állítva. Ha a KÉZI/AUTO.KAPCS. ki van kapcsolva, akkor a fax 15-ször fog csörögni. A kimenő üzenet lejátszása alatt nyomja le a [#] billentyűt. A készülék hangjának megérkezése után adja meg a jelszót.

■ A távvezérlés parancsainak listája

Parancs	Al-parancs*	Magyarázat
11#		Bejövő üzenet lejátszása
	4#	Ismétlés
	6#	Átlépés
	5#	Lejátszás megállítása
	9#	Töröl
19#		Minden bejövő üzenet törlése
20#		Hangjegyzet felvétele
	#	Felvétel vége
21#		Hangjegyzet lejátszása
	4#	Ismétlés
	5#	Lejátszás megállítása
29#		Hangjegyzet törlése
31#		Kimenő üzenet felvétele
	#	Felvétel vége
32#		Alternatív kimenő üzenet felvétele
	#	Felvétel vége
33#		Továbbító üzenet felvétele
	#	Felvétel vége
34#		FAX/TEL. hívás-szétválogatási üzenet felvétele
	#	Felvétel vége
41#		Kimenő üzenet lejátszása
	4#	Ismétlés
	5#	Lejátszás megállítása
42#		Alternatív kimenő üzenet lejátszása
	4#	Ismétlés
	5#	Lejátszás megállítása
43#		Továbbító üzenet lejátszása
	4#	Ismétlés
	5#	Lejátszás megállítása
44#		FAX/TEL. hívás-szétválogatási üzenet lejátszása
	4#	Ismétlés
	5#	Lejátszás megállítása
50#		ÚZN. MÓD kikapcsolása
51#		Az ÚZN. MÓD bekapcsolása
60#		Bejövő üzenet továbbításának kikapcsolása
61#		Bejövő üzenet továbbításának bekapcsolása**
89#		Hangjegyzet/minden bejövő üzenet törlése
99#		Távvezérlés befejezése

7
A BEÉPÍTETT ÜZENETRÖGÍTŐ HASZNÁLATA
 (ÚZN. MÓD) (csak a FAX-B140-nél)

* Az al-parancs csak akkor érvényes, ha a hozzájuk kapcsolódó parancs aktív.

** Ha nincs beprogramozva a továbbítási hívószám, akkor a bejövő üzenetek továbbítási módját nem lehet bekapcsolni. Ha az ÚZN. MÓD nincs beállítva, akkor e parancs egyszerre aktiválja az ÚZN. MÓD-ot és a bejövő üzenet továbbítását.

Telefonüzenetek továbbítása

Ezzel a szolgáltatással automatikusan egy előre beprogramozott hívószámra továbbíthatja a telefonüzeneteit, amelyeket a fax az ÜZN. MÓD-ban rögzített.

A távvezérléssel elérheti a továbbítási számot, és meghallgathatja a telefonüzeneteit.



- E szolgáltatás használatához be kell programoznia egy továbbítási számot, és be kell kapcsolnia az ÜZN. MÓD-ot. Távvezérléssel nem lehet bekapcsolni ezt a szolgáltatást, ha nincs beprogramozva a továbbítási szám.
- Ha a TOV.BEÁLLÍTÁS-t bekapcsolja, amikor nincs rögzítve a továbbítási üzenet, akkor a telefonüzenetek továbbításakor az üzenet helyett Ön egy hangot fog hallani.

A továbbítási telefonszám beállítása

- 1** Nyomja meg a [Funkció] gombot.
▼
Nyomja le a [Start/Másolás] billentyűt.
- 2** A [◀] vagy a [▶] billentyűvel válassza ki a ÜZN. BEÁLLÍTÁS menüpontot.
▼
Nyomja le a [Start/Másolás] billentyűt.
- 3** A [◀] vagy a [▶] billentyűvel válassza ki a TOV.BEÁLLÍTÁS menüpontot.
▼
Nyomja le a [Start/Másolás] billentyűt.
- 4** A [◀] vagy a [▶] billentyűvel válassza ki a BE beállítást.
▼
Nyomja le kétszer a [Start/Másolás] billentyűt.
- 5** A számbillentyűzettel adja meg a továbbítási számot.
Legfeljebb 40 számjegyet írhat be.
▼
Nyomja le a [Start/Másolás] billentyűt.
- 6** Nyomja meg a [Stop] gombot.
Ezzel a beállítás véget ér, a készülék visszatér alapállapotba.

Az újrahívások számának beállítása

- 1 Kövesse a 7-12. oldalon található 1. - 5. lépéseket.
- 2 A [◀] vagy a [▶] billentyűvel válassza ki az AUTO. ÚJRAHÍVÁS menüpontot.
▼
Nyomja le a [Start/Másolás] billentyűt.
- 3 A [◀] vagy a [▶] billentyűvel válassza ki a BE beállítást.
▼
Nyomja le kétszer a [Start/Másolás] billentyűt.
- 4 A számbillentyűzettel adja meg az újrahívások számát.
▼
Nyomja le kétszer a [Start/Másolás] billentyűt.
- 5 A számbillentyűzettel adja meg az újrahívások időközét.
▼
Nyomja le a [Start/Másolás] billentyűt.
- 6 Nyomja meg a [Stop] gombot.
Ezzel a beállítás véget ér, a készülék visszatér alapállapotba.

A PIN-KÓD MEGADÁSÁNAK beállítása

1 Kövesse a 7-12. oldalon található 1. - 5. lépéseket.

TOV. TELEFONSZÁMA

2 A [←] vagy a [→] billentyűvel válassza ki a PIN-KÓD MEGADÁSA menüpontot.

KI

▼
Nyomja le a [Start/Másolás] billentyűt.

3 A [←] vagy a [→] billentyűvel válassza ki a BE beállítást.

TOV. TELEFONSZÁMA

▼
Nyomja le a [Start/Másolás] billentyűt.

4 Nyomja meg a [Stop] gombot.

Ezzel a beállítás véget ér, a készülék visszatér alapállapotba.



MEG.ÉGYEZÉS

Ha a PIN-KÓD MEGADÁSA menüpont KI van kapcsolva, akkor nem kell megadnia jelszót az ÜZN.TOVÁB.ÜZENET szolgáltatás (lásd a 7-12. oldalon) használatához.

Továbbított hívások fogadása

Ha a TOV.BEÁLLÍTÁS-t bekapcsolta, egy előre beprogramozott hívószámra továbbíthatja a telefonüzeneteit, amelyeket a fax az ÜZN. MÓD-ban rögzített.

1 Egy hívás érkezik a továbbítási hívószámra.

2 Amikor felemeli a kézibeszélőt, akkor hallani fogja a továbbítási üzenetét.

3 A továbbítási üzenet lejátszása alatt nyomja le a [#] billentyűt.

Ha nem rögzített továbbítási üzenetet, akkor a hangjelzés meghallása után nyomja le a [#] billentyűt.

4 A készülék hangjának megérkezése után adja meg a jelszót

- Ha a PIN-KÓD MEGADÁSA KI van kapcsolva (lásd a 7-14. oldalon), akkor a 4. lépésre nincs szükség.
- Amikor nem az érvényes jelszót adja meg, akkor egy hibajelzést fog hallani. Ha egymás után kétszer hibás jelszót ad meg, akkor a készülék bontja az összeköttetést.

5 Minden új telefonüzenetet lejátszik a készülék.

6 A lejátszás után használhatók a távvezérlési szolgáltatások, vagy a távvezérlési szolgáltatások, lásd a 7-9. - 7-11. oldalakon.

7 Ha befejezte a hívást, tegye vissza a kézibeszélőt.



• Amikor nem lehetséges a továbbítás:

- Beállíthatja a faxot úgy is, hogy az meghatározott időnként a megadott alkalommal újrahívja a továbbítási hívószámot, ha a szám foglalt vagy nem veszi fel senki a telefont. Ha a továbbítási számon az összes újrahívás után sem jelentkezik senki, akkor a készülék ideiglenesen leállítja a továbbítást. A fax azonban újra hívni kezdi a továbbítási hívószámot, miután új telefonüzenetet fogad.
- A távvezérlési parancsot a jelszó megadása után 20 másodpercen belül kell beadnia. Ha a jelszó megadása után 20 másodpercig nem ad meg semmilyen távvezérlési kódot, akkor a készülék bontja az összeköttetést.



8 BEÁLLÍTÁSOK ÉS FORGALMI NAPLÓK

Menük kiválasztása

A FELH.PROGRAMOZÁS, a NAPLÓBEÁLLÍTÁS, az ADÁSI BEÁLLÍTÁS, a VÉTELI BEÁLLÍTÁS, a NYOMTATÓ BEÁLL., a RENDSZERADATOK és az ÜZN. BEÁLLÍTÁS* menükön keresztül a fax saját igényeinek megfelelő működését állíthatja be. Minden egyes menü a fax különböző funkcióinak beállításait tartalmazza.

- 1 Nyomja meg a [Funkció] gombot.**
▼
Nyomja le a [Start/Másolás] billentyűt.
- FELH. PROGRAMOZÁS
- 2 A [◀] és a [▶] billentyűvel görgesse a menü tételeit, és válassza ki a kívánt menüpontot.**
A FELH.PROGRAMOZÁS, a NAPLÓBEÁLLÍTÁS, az ADÁSI BEÁLLÍTÁS, a VÉTELI BEÁLLÍTÁS, a NYOMTATÓ BEÁLL., a RENDSZERADATOK vagy az ÜZN. BEÁLLÍTÁS* menüt választhatja (lásd a 8-2. - 8-6. oldalakon).
- 3 A [Start/Másolás] billentyű lenyomásával jelenítheti meg a kiválasztott menühöz tartozó menüpontokat.**
- 4 A beállítások kiválasztásáról és programozásáról útmutatót a következő oldalakon (8-2. - 8-6.) szereplő táblázatokban találhat.**
• A [◀] és a [▶] billentyűkkel görgetheti a beállításokat.
• Egy beállítás rögzítéséhez vagy egy al-beállítás eléréséhez nyomja le a [Start/Másolás] billentyűt.
• Az előző szintre a [Funkció] billentyű megnyomásával térhet vissza.
- DÁTUM, ÓRA
- 5 Nyomja meg a [Stop] gombot.**
Ezzel a beállítás véget ér, a készülék visszatér alapállapotba.
- 

MEGJEJYZÉS
- A [Stop] gomb lenyomásával bármely helyzetből visszatérhet alapállapotba.
 - Ha a beállítások során 60 másodpercig nem végez egy műveletet sem, a berendezés visszatér készenléti állapotába.

* Csak a FAX-B140-nél.

FELH.PROGRAMOZÁS

Név	Magyarázat	Beállítás
DÁTUM, ÓRA	A dátum és az óra beállítása (24-órás kijelzés szerint) a számbillentyűzetről .	-
SAJÁT FAXSZÁM	A saját faxszám megadása a számbillentyűzet segítségével.	-
SAJÁT NÉV	Ez a név jelenik meg minden elküldött oldal tetején (lásd a 2-6. oldalon).	-
FEJLÉCNYOMTATÁS	Ezzel állíthatja be, hogy a továbbított dokumentum tetején megjelenjen-e a fejléc, és ha igen, akkor milyen jellemzőkkel.	BE/KI
A FEJLÉC HELYE	A fejléc nyomtatásának helyét határozza meg.	ÜZENETEN BELÜL ÜZENETEN KÍVÜL
TEL.SZÁM JELZÉS	A faxszámhoz tartozó ikont választja ki.	TEL./FAX
BEOLV. FEDETTSÉG	A dokumentum fedettségének megfelelő beállítást választhatja ki.	NORMÁL/SÖTÉTEBB/ VILÁGOSABB
FELEM.TEL.JELZÉS	A felemelt kézibeszélő jelzésének be- vagy kikapcsolására szolgál. A jelzés arra figyelmezteti Önt, hogy a kézibeszélőt nem megfelelően tette vissza a helyére.	BE/KI
HANGERŐÁLLÍTÁS	A készülék által kibocsátott hangok erősségének beállítására szolgál.	-
VONALI MONITOR	A vonali monitor (tárcsázáskor hallható hang) hangerejének beállítása.	0 (ki)/1/2/3
HÍVÁSMONITOR	Fax/tel. hívás-szétválogató módban telefonhívás érkezésekor adott hangjelzés hangerejének beállítására szolgál.	1/2/3
RIASZTÁS	A hiba esetén adott riasztás hangerejének beállítására szolgál.	0 (ki)/1/2/3
BILLENTYŰNYOMÁS	A gomblenyomáskor hallható sípolás hangerejének beállítása.	0 (ki)/1/2/3
HÍV.HANGMAGASSÁG	FAX/TEL hívás-szétválogató módban telefonhívás érkezésekor a berendezés hangjelzéssel kéri a kézibeszélő felemelését. Ennek hangmagasságát tudja itt beállítani.	NORMÁL/HANGOS
TÁRCSÁZÁSI MÓD	A telefonközpontnak megfelelő tárcsázási mód beállítására szolgál.	HANGKÓDOS HÍVÁS/ IMPULZUSOS HÍVÁS
R-GOMB BEÁLLÍTÁS	Az alközpont típusát állítja be, amelyhez csatlakoztatta a készüléket.	FŐVONAL/ALKÖZPONT
FŐVONAL	A fax fővonalra csatlakozik.	-
ALKÖZPONTFŐVON. KÉRÉS MÓD	Alközpontra való csatlakozás esetén válassza.	ELŐTAG/HUROKZÁRÁS
ELÉRÉSI SZÁM	Ha az ELŐTAG beállítást választja, legfeljebb 19-jegyű számot adhat meg.	-
RÖGTÖN TÁRCSÁZ	Engedélyezi vagy letiltja az automatikus tárcsázást a UCanTalk használatakor.	BE/KI

NAPLÓ BEÁLLÍTÁS

Név	Magyarázat	Beállítás
ADÁSI NYUGTA	Az adási nyugta automatikus nyomtatásának be- vagy kikapcsolása. NEM NYOMTAT esetén a készülék nem nyomtat nyugtát. NYOMTAT beállításnál a fax minden adás után nyugtát nyomtat. CSAK HIBANAPLÓ beállításnál a készülék csak hibás adásnál nyomtat nyugtát.	NEM NYOMTAT/ NYOMTAT/ CSAK HIBANAPLÓ
VÉTELI NYUGTA	A vételi nyugta automatikus nyomtatásának be- vagy kikapcsolása. NEM NYOMTAT esetén a készülék nem nyomtat nyugtát. NYOMTAT beállításnál a fax minden vétel után nyugtát nyomtat. CSAK HIBANAPLÓ beállításnál a készülék csak hibás vételnél nyomtat nyugtát.	NEM NYOMTAT/ NYOMTAT/ CSAK HIBANAPLÓ/
FORGALMI NAPLÓ	A forgalmi napló automatikus nyomtatását kapcsolhatja be- vagy ki.	-
AUTO. NYOMTATÁS	Ha bekapcsolja ezt az opciót, a fax minden 20. átvétel (adás és vétel) után forgalmi naplót nyomtat.	NEM NYOMTAT/ NYOMTAT
ADÁS/VÉTEL KÜLÖN	A fax az adások és a vételek adatait elkülönítve nyomtatja ki a forgalmi naplóban.	BE/KI

ADÁSI BEÁLLÍTÁS

Név	Magyarázat	Beállítás
ECM ADÁS	A hibajavító módú adás be- vagy kikapcsolása.	BE/KI
SZÁMKÖZI SZÜNET	A tárcsázott számok közé beiktatott szünet hossza.	2 másodperc (1-15)
AUTO. ÚJRAHÍVÁS	Meghatározhatja, hogy a fax hívjon-e újra, ha az első kísérlet sikertelen volt.	BE/KI
ÚJRAHÍVÁSI SZÁM	Az újrahívások számának megadása.	2-szer (1-8)
ÚJRAHÍVÁSI IDŐ	A várakozási idő két újrahívás között.	2 perc (2-99)

VÉTELI BEÁLLÍTÁS

Név	Magyarázat	Beállítás
ECM VÉTEL	A hibajavító módú vétel be- vagy kikapcsolása.	BE/KI
FAX/TEL. KAPCSOLÓ	Engedélyezi vagy letiltja a FAX/TEL. hívás-szétválogatást. Amikor BE van kapcsolva, akkor ez a funkció fogadja a hívásokat, és ha nem érzékel faxhangot, akkor csengetéssel jelzi Önnek, hogy hívás érkezett.	
KICSENG. KEZDETE	Azt a csengetés előtti időt állíthatja be, amely alatt a készülék a faxhangot figyeli.	8 másodperc (0-25)
KICSENGET. IDEJE	Azt az időt állíthatja be, amely alatt a készülék figyelmezteti Önt arra, hogy telefonhívás érkezett.	22 másodperc (10-25)
ALAPMŰKÖDÉS	A KICSENGET. IDEJE lejárta utáni működést állítja be.	BONTÁS/VÉTEL
BEJÖVŐ CSENGETÉS	Kézibeszélő vagy külső telefon csatlakoztatása esetén be- vagy kikapcsolhatja a bejövő csengetést.	BE/KI
CSENGETÉSSZÁM	A csengetések számának megadása, amely után a fax a vonalra kapcsolódik.	2-szer (1-99)
KÉZI/AUTO.KAPCS.	Beállíthatja, hogy a készülék kézi vétel üzemmód esetén áttérjen-e fax vételre, ha egy adott ideig nem vesz fel senki a kézibeszélőt.	BE/KI
CSENGETÉSI IDŐ	A csengetési időtartam beállítása, amely után a készülék vételi módba áll.	15 másodperc (1-99)
TÁVVEZÉRELT VÉ.	Engedélyezi vagy letiltja a távvezérelt vételi szolgáltatást.	BE/KI
TÁVVEZ. VÉ. KÓD	Ha a TÁVVEZÉRELT VÉ. funkciót bekapcsolja, a hozzátartozó kódot itt változtathatja meg.	25 (00 .. 99)
MEMÓRIAVÉTEL	A memóriavétel be- vagy kikapcsolása.	BE/KI
HÍVÓ AZONOSÍTÓ*	Beállíthatja, hogy a fogadott hívások időtartama alatt megjelenítse-e a készülék a hívó nevét és faxszámát.	BE/KI

* Csak egyes országokban áll rendelkezésre.

NYOMTATÓ BEÁLL.

Név	Magyarázat	Beállítás
VÉ. KICSINYÍTÉS	A fogadott faxok kicsinyítésének engedélyezése és tiltása.	BE/KI
FIX KICSINYÍTÉS	A kicsinyítési arányt választhatja ki.	NORMÁL/ A4 → LTR/ LGL → LTR
KICSINYÍT. IRÁNY	A kicsinyítés irányának megadása: csak függőlegesen vagy vízszintesen és függőlegesen.	CSAK FÜGGŐLEGES/ VÍZSZ. & FÜGG.
PAPÍRMÉRET	A papírméret kiválasztására szolgál.	A4/LTR/LGL

RENDSZERADATOK

Név	Magyarázat	Beállítás
AUTO.TESZTNYOMT.	Bekapcsolja vagy kikapcsolja a BJ tintakazetta cseréje utáni automatikus tesztnyomatást.	BE/KI
DÁTUM FORMÁTUM	A dátum, formátumának beállítása.	EEEE HH/NN HH/NN/EEEE NN/HH EEEE
NYELVVÁLASZTÁS	Az LCD kijelző nyelvének kiválasztása.	ANGOL/FRANCIA/ SPANYOL/NEMET/ OLASZ/HOLLAND/FINN/ PORTUGAL/NORVÉG/ SVÉD/DAN/SZLOVÉN/ CSEH/MAGYAR/OROSZ
ADÁSI KEZDŐSEB.	Az adás kezdősebességének meghatározása. Ha zajos a vonala, vagy kommunikációs problémái vannak a tengerentúli faxokkal, válasszon alacsonyabb sebességet.	14400bps/9600bps/ 7200bps/4800bps
VÉTELI KEZDŐSEB.	A vétel kezdősebességének meghatározása. Ha zajos a vonala, vagy kommunikációs problémái vannak a tengerentúli faxokkal, válasszon alacsonyabb sebességet.	9600bps/7200bps/ 4800bps
ORSZÁGVÁLASZTÁS*	Az országot állítja be.	EGYÉB/EGYES. KIRÁLYSÁG/ NEMETORSZÁG/ FRANCIAORSZÁG/ OLASZORSZÁG/ SPANYOLORSZÁG/ HOLLANDIA/DÁNIA/ NORVÉGIA/ SVÉDORSZÁG/ FINNORSZÁG/ AUSZTRIA/BELGIUM/ SVÁJC/PORTUGALIA/ ÍRORSZÁG/ GÖRÖGORSZÁG/ LUXEMBURG/ MAGYARORSZÁG/ CSEHORSZÁG/ ORSZORSZÁG/ SZLOVÉNIA/DÉL-AFRIKA
NYÁRI IDŐSZÁM.	Bekapcsolja vagy kikapcsolja a nyári időszámítást.	BE/KI
KEZDET DÁTUM, IDŐ	A nyári időszámítás kezdetét állítja be.	-
VÉGE DÁTUM, IDŐ	A nyári időszámítás végét állítja be.	-
HÓNAP:	A kezdet vagy a vég hónapját állítja be.	JANUÁR/FEBRUÁR/ MÁRCIUS/APRILIS/ MÁJUS/JUNIUS/JULIUS/ AUGUSZTUS/ SZEPTEMBER/ OKTÓBER/NOVEMBER/ DECEMBER
HÉT:	A kezdet vagy a vég hetét állítja be.	ELSŐ HÉT/MÁSODIK HÉT/HARMADIK HÉT/ NEGYEDIK HÉT/UTOLSÓ HÉT
NAP:	A hét napját állítja be a kezdethez vagy a végződéshez.	HÉTFŐ/KEDD/SZERDA/ CSÜTÖRTÖK/PÉNTEK/ SZOMBAT/VASÁRNP
IDŐPONT:	A kezdet vagy a vég időpontját állítja be.	-

* Csak egyes országokban áll rendelkezésre.

ÜZN. BEÁLLÍTÁS (csak a FAX-B140-nél)

Név	Magyarázat	Beállítás
ÜZENETHOSSZ	Az üzenetek felvételének hosszát állítja be.	0 másodperc/30 másodperc/ 60 másodperc/120 másodperc
JELSZÓ	Egy négyjegyű PIN-kódot állíthat be, amely segítségével távoli helyekről is elérheti a faxot.	1234 (0000 ... 9999)
KÖLTSEGGKIMÉLÉS	Ha bekapcsolja ezt a szolgáltatást, akkor a készülék 2 csengetés után fogadja a hívást, amikor Önnek új üzenete van.	BE/KI
CSENGETÉSSZÁM	Ha a KÖLTSEGGKIMÉLÉS ki van kapcsolva, akkor itt határozhatja meg, hogy mennyit csengessen a készülék.	2-szer (1-99)
TOV.BEÁLLÍTÁS	Továbbíthatja az üzeneteket.	BE/KI
TOV.TELEFONSZÁMA	Továbbítási telefonszám Legfeljebb 40 számjegyet írhat be.	-
AUTO. ÚJRAHÍVÁS	Újrahívja az előzőleg hívott számot. ÚJRAHÍVÁSI SZÁM: Az újrahívások számának beállítása. ÚJRAHÍVÁSI IDŐ: A várakozási idő beállítása két újrahívás között.	BE/KI 2-szer (1-8) 2 perc (2-99)
PIN-KÓD MEGADÁSA	Pin-kód ellenőrzés	BE/KI
ÜZN.HANGSZÓRÓ	Segítségével meghallgathatja az összes bejövő hívást.	BE/KI

Forgalmi naplók

Készüléke nyilvántartja az adási és vételi műveletek információit. Ezeket az információkat a forgalmi napló formájában ki is nyomtathatja, így ellenőrizheti az egyes faxok küldésének dátumát és időpontját, valamint azok sikerességét.

Naplónyomtatás

A naplók típusától függően kérheti azok automatikus kinyomtatását, vagy szükség esetén ön is kinyomtathatja azokat. Csak az ADÁSI NYUGTA, VÉTELI NYUGTA, TÖBB AD./VÉ. NYUGTA és a MEMÓRIATÖRLÉSI NYUGTA nyomtatható ki automatikusan. Lásd NAPLÓBEÁLLÍTÁS (a 8-3. oldalon) a naplók automatikus nyomtatásának módjait és időzítéseit.

1

Nyomja meg a [Funkció] gombot.



Nyomja meg a [Napló] gombot.

2

A [◀] vagy a [▶] billentyűvel válassza ki a kinyomtatandó napló típusát.



Nyomja le a [Start/Másolás] billentyűt.

A FORGALMI NAPLÓ-t, az EGYGOMB.HÍV.LIST-át, a KÓDOLT HÍV.LISTA-t és a FELH.ADATOK LIST-át választhatja.

Az EGYGOMB.HÍV.LIST és a KÓDOLT HÍV.LISTA esetén kiválaszthatja a címzettek nyomtatási sorrendjét.

Forgalmi napló

Az utolsó 20 adás és vétel adatainak összegzését tartalmazza. Az automatikus nyomtatáshoz lásd a FORGALMI NAPLÓ-t a 8-3. oldalon.

Az egyes átvitelek időrendi sorrendben követik egymást.

Egygombos gyorstárcsázási lista

Az egygombos gyorstárcsázási billentyűkre beprogramozott hívószámok és nevek jegyzékét nyomtathatja ki.

Kódolt gyorstárcsázási lista

A kódolt gyorstárcsázásra beprogramozott hívószámok és nevek jegyzékét nyomtathatja ki.

Felhasználói adatok listája

A készülék jelenlegi beállításait és a beprogramozott felhasználói adatokat tartalmazza.

Memóriában tárolt dokumentumok listája

A készülék memóriájában aktuálisan tárolt dokumentumok listáját nyomtatja ki (lásd az 5-14. oldalon).

Adási nyugta

Beállíthatja a faxot, hogy minden adás után nyugtát nyomtasson. Lásd az ADÁSI NYUGTA részt a 8-3. oldalon.

Vételi nyugta

A fax általában nem nyomtat nyugtát minden vétel után, de azt is beállíthatja, hogy a készülék minden dokumentum vétele után nyomtasson egy vételi nyugtát. Lásd a VÉTELI NYUGTA részt a 8-3. oldalon.

Készülékét úgy is beállíthatja, hogy az csak a sikertelen vételnél nyomtasson nyugtát. Lásd a VÉTELI NYUGTA részt a 8-3. oldalon.

Többcímes adás/vételi nyugta

Sorrendi körözüvény eredményét listázza ki a készülék.

Ha beállítja a nyugták nyomtatását (ADÁSI NYUGTA vagy VÉTELI NYUGTA), majd a körözüvényadást használja, az adási nyugta helyett a körözüvényadási nyugta kerül kinyomtatásra. Lásd az ADÁSI NYUGTA részt a 8-3. oldalon.



A memóriatörlési nyugtát a készülék automatikusan nyomtatja ki, miután egy tápellátási kimaradás után újra feszültség alá kerül. Lásd a memóriatörlési nyugta részt a 9-19. oldalon.

9 Problémamegoldás

A papírelakadások megszüntetése

Papírelakadás a dokumentumtálcában

Amikor egy dokumentum elakad vagy hibásan fűződik be a dokumentumtálcában, akkor a FEDELET NYISSA és a LÁSD AZ 1. ÁBRÁT üzenetek jelennek meg a kijelzőn. Ha a fax nem fűzi ki a dokumentumot, miután néhány másodpercre lenyomta a [Start/Másolás] billentyűt, akkor az alábbiak szerint távolítsa el a dokumentumot.



Az elakadt papír eltávolításához nem kell kihúznia a készülék hálózati csatlakozóját.

1 Nyissa fel a nyomtatófedelelet úgy, hogy óvatosan maga felé húzza azt.

Ne próbálja a dokumentumot a nyomtatófedél felnyitása nélkül kihúzni, mert elszakadhat, bekoszolódhat vagy tönkretelheti az adagolót.

2 Nyomja le a fax bal oldalánál lévő dokumentum-kiengedő gombot.

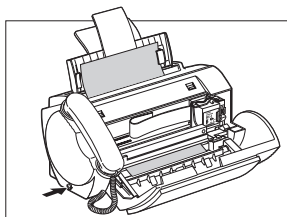

4 Ha befejezte a tisztítást, csukja vissza a nyomtatófedelelet.

Ellenőrizze, hogy bepattanásig lecsukta-e a nyomtatófedelelet, mert egyébként a fax nem működik megfelelően.

3 Távolítsa el a dokumentumot.

- Óvatosan húzza ki lefelé vagy felfelé.
- Ha nem tudja könnyedén kihúzni a dokumentumot, akkor nyomja le, és néhány másodpercig tartsa lenyomva a [Start/Másolás] billentyűt. A készülék automatikusan kiadja a dokumentumot.
- Többlapos dokumentum esetén az egész dokumentumot távolítsa el az automatikus dokumentumtálcáról.

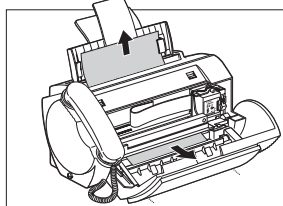

5 Nyomja meg a [Stop] gombot.

A készülék visszatér készenléti állapotba.

Papírelakadás a többfunkciós tálcában

Ha a nyomtatás elakad a többfunkciós tálcában, a kijelzőn a PAPIRELAkadÁS! üzenet jelenik meg.



Az elakadt papír eltávolításához nem kell kihúznia a készülék hálózati csatlakozóját.

- 1** Az ábra szerint húzza ki óvatosan az elakadt papírt.
Óvatosan húzza ki lefelé vagy felfelé.

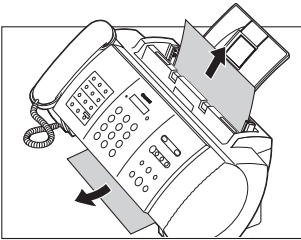

- 2** Távolítsa el a papírköteget a többfunkciós tálcáról, és helyezze vissza azt (lásd az 1-8. oldalon).

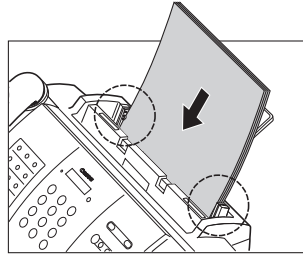

Ellenőrizze, hogy a köteg magassága nem haladja-e meg a határoló jelzést (▶).

- 3** Nyomja meg a [Stop] gombot.

Rendszeres tisztítás

A készülék kevés rendszeres karbantartást igényel. Ez a rész a berendezés szükséges tisztításának leírását tartalmazza. Ellenőrizze a következőket a tisztítás megkezdése előtt:

- A hálózati csatlakozó kihúzásával áramtalanítsa a készüléket. A hálózati csatlakozó kihúzása előtt nyomtasson ki minden dokumentumot a memóriából, mert a készülék áramtalanításakor azok kitörölődnek a memóriából (lásd az 5-14. oldalon).
- Ne használjon a tisztításhoz papírzsebkendőt, papírtörülközőt vagy más hasonló anyagot, mert az sztatikus feltöltődést okozhat, és a leváló papírdarabok feltapadhatnak a készülék alkatrészeire.



Sohase használjon a fax belső részeinek tisztításához illékony folyadékokat, mint például festékhígítót, benzint, acetont vagy más kémiai tisztítószeret.

A fax burkolatának tisztítása

- 1 Húzza ki a készülékből a hálózati zsinórt.
- 2 A készülék burkolatát vízzel vagy hígított mosogatószeres oldattal enyhén átítattott tiszta, puha, foszlasmentes ruhával tisztítsa.
- 3 Ha befejezte a tisztítást, csatlakoztassa ismét a hálózati kábelt.

A fax belső részeinek tisztítása

■ A nyomtatófedél alatti részek tisztítása

A készülék belsejében tintafoltok és papírpór gyűlhet össze, amely kedvezőtlenül befolyásolja a nyomtatási minőséget. Ennek elkerülése érdekében tisztítsa rendszeresen a készülék belsejét az alábbiak szerint.

- 1 Húzza ki a készülékből a hálózati zsinórt.
- 2 Nyissa ki a nyomtatófedelet.



Soha ne érintse meg az alkatrészeket vagy egyéb fém tárgyakat a készülékben.

- 3 Tiszta, puha ruhával távolítsa el a tintafoltokat és papírpórt a készülék belsejéből (sátirozott terület), különösen a négy adagoló henger környékéről.

A nyomtatófedél alján felgyülemlett kosz és por rontja a másolt és az elküldött dokumentumok minőségét.

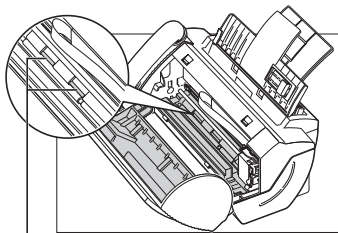

Adagoló hengerek

Ügyeljen arra, hogy ne érintse a BJ tintakazettát és a kazettakocsit.

4 Ha befejezte a tisztítást, csukja vissza a nyomtatófedelet. **5** Csatlakoztassa ismét a hálózati zsinórt.

Ellenőrizze, hogy a nyomtatófedél a visszahajtáskor bepattant-e a helyére.

■ A lapolvasó mechanikai alkatrészeinek tisztítása



- Ha a letapogatóegység alkatrészei piszkosak, akkor a másolt és az elküldött dokumentumok is piszkosak lesznek.
- Puha, fésüléktől mentes ruhát használjon.



A tisztításhoz ne használjon papírzsebkendőt, papírtörülközőt vagy hasonló anyagot.

1 Húzza ki a készülékből a hálózati zsinórt.

2 Nyissa ki a nyomtatófedelet.

3 A fehér lapot nyitva tartva tisztítsa meg az alkatrészeket:

Tisztítsa meg vízzel enyhén átitatott, puha, fésüléktől mentes ruhával, majd törölje meg hasonló, de száraz ruhával.

4 Ha befejezte a tisztítást, csukja vissza a nyomtatófedelet.

Ellenőrizze, hogy a nyomtatófedél a visszahajtáskor bepattant-e a helyére.

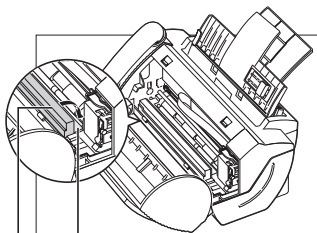

Fehér lap

Letapogatóegység üvege

5 Csatlakoztassa ismét a hálózati zsinórt.

A BJ tintakazetta nyomtatófejének ellenőrzése és tisztítása

A BJ tintakazetta nyomtatófeje kapillárisokat tartalmaz, amelyekben keresztül a tinta a papírra kerül. A lehető legjobb nyomtatási minőség elérése érdekében időről időre meg kell tisztítani ezeket a kapillárisokat. Ennek érdekében látták el a faxot egy fej tisztítási funkcióval.

■ A kapillárisellenőrző minta kinyomtatása

A nyomtatófej tisztítása előtt a BJ tintakazetta nyomtatófejének ellenőrzésére kinyomtathatja a kapillárisellenőrző mintát. Ezzel az ellenőrzéssel megbizonyosodhat arról, hogy mindegyik kapilláris megfelelően működik-e.

1

Nyomja meg a [Funkció] gombot.



Nyomja meg a [Tisztítás] gombot.

2

A [◀] vagy a [▶] billentyűvel válassza ki a FEJ ELLENŐRZÉSE menüpontot.



Nyomja le a [Start/Másolás] billentyűt.

A készülék kinyomtatja a kapillárisellenőrző mintát.

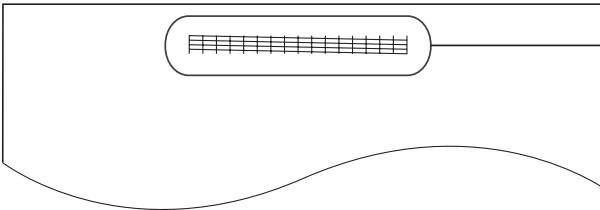

Kapillárisellenőrző minta

Ha a minta megtörik vagy hiányos, tisztítsa meg a BJ tintakazetta nyomtatófejét (lásd a 9-6. oldalon).



A nyomtatófej tisztítása után nyomtassa ki újra a kapillárisellenőrző mintát, hogy ellenőrizze a tisztítás eredményességét.

■ A BJ tintakazetta fejének tisztítása

Ha a kinyomtatott oldalak halványak vagy csíkosak, illetve más módon csökkent minőségűek, nyomtassa ki a kapillárisellenőrző mintát, hogy ellenőrizhesse a kapillárisok megfelelő működését (lásd a 9-5. o.). Ha a minta megtörik vagy hiányos, tisztítsa meg a BJ tintakazetta nyomtatófejét.



- A lehető legjobb nyomtatási minőség elérése érdekében időről időre tisztítsa meg a BJ tintakazetta nyomtatófejét.
- A fejtisztítás kis mennyiségű tinta elfogyasztással jár. A túl gyakori tisztítás viszont megnöveli a tintafelhasználást.

1 Nyomja meg a [Funkció] gombot.



Nyomja meg a [Tisztítás] gombot.

2 A [↶] vagy a [↷] billentyűvel válassza ki a FEJTISZTÍTÁS menüpontot.



Nyomja le a [Start/Másolás] billentyűt.

A készülék megtisztítja a BJ tintakazetta nyomtatófejét.



- A nyomtatófejet szükség szerint egymás után akár ötször is megtisztíthatja.
- A tisztítás után a tesztminta kinyomtatásával ellenőrizheti, hogy a tisztítással megoldotta-e a problémát (lásd a 9-5. oldalon).
- Ha a tisztítással nem javul a nyomtatási minőség, cserélje ki a BJ tintakazettát (lásd alább).

A BJ tintakazetta cseréje



- Ne cseréljen BJ tintakazettát olyankor, amikor a készülék nyomtat vagy egyéb feladatot végez.
- Ha ki kell húznia a fax hálózati csatlakozósinórját, akkor először várja meg, amíg a készülék visszatér készenléti állapotba (a kijelzőn az óra és a vételi mód látható). Máskülönben a kazettakocsi alaphelyzeten kívül marad, ami azzal jár, hogy a BJ tintakazetta nem lesz lefedve, és kiszáradhat.

1 Győződjön meg arról, hogy a készülék feszültség alatt legyen.

2 Nyissa ki a nyomtatófedelelet.



- Ne próbálja a kazettakocsit megállítani vagy kézzel mozgatni.
- Soha ne érintse meg az ábrázolt alkatrészeket vagy egyéb fém tárgyakat a készülékben.

- 3** Óvatosan emelje fel a kazetta kazettakocsin található zárókarját ①, majd távolítsa el a BJ tintakazettát ②.

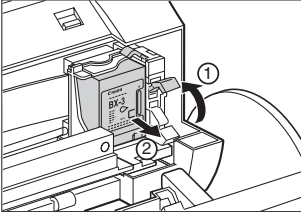

- Helyezze vissza a használt BJ tintakazettát eredeti csomagolásába (vagy az új kazetta csomagolóanyagába), majd a helyi környezetvédelmi előírásoknak megfelelően kezelje azt. Tegye be egy műanyag zacskóba, hogy az esetlegesen benne maradt tinta ki ne folyjon.
- A kifröccsent tinta minden felületre rátapad, óvja saját maga és a környezete tisztaságát!

- 5** Tartsa a kazettát úgy, hogy a címke kifelé nézzen, majd csúsztassa be a kazettakocsiba ①. Hajtsa le a kazettakocsi rögzítőkarját ②, amíg egy pattanással a helyére nem kerül a kazetta.

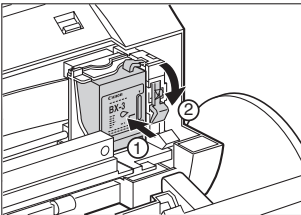

A fehér résznek (a BJ tintakazetta vezetője) látszania kell a résen keresztül.
A BJ tintakazetta kissé balra dől a behelyezett állapotában.

- 4** Vegye ki a BJ tintakazettát a csomagolásából, majd távolítsa el a narancsszínű védősapkát ① és a szalagot ②.

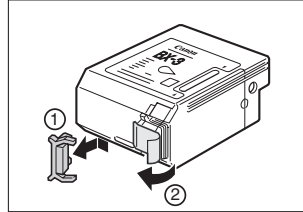

- A sapkát és a szalagot dobja szemétkébe. Soha ne próbálja újra rátenni azokat a BJ tintakazetta nyomtatófejére.
- Miután eltávolította a sapkát és a védőszalagot, feltétlenül helyezze üzembe a BJ tintakazettát.
- A kifröccsent tinta minden felületre rátapad, óvja saját maga és a környezete tisztaságát!

- 6** Zárja le a nyomtatófedelelet. Ha az AUTO.TESZTNYOMT. beállítás BE van kapcsolva:

A fax automatikusan kinyomtat egy tesztoldalt.

A készülék minden egyes alkalommal kinyomtat egy tesztoldalt, amikor Ön behelyez egy BJ tintakazettát.

- Helyezzen papírt a többfunkciós tálcára, mielőtt kicseréli a BJ tintakazettát.
- Az AUTO.TESZTNYOMT. beállítás megváltoztatásával kikapcsolhatja az automatikus tesztnyomtatást. Lásd RENDSZERADATOK a 8-5. oldalon.

Hibaelhárítás

Papíradagolási problémák

Nem húzza be a papírt a készülék.

A többfunkciós tálcán túl sok papír van.

- Ellenőrizze, hogy a papírköteg magassága a többfunkciós tálcában nem haladja-e meg a határoló jelzést (▶) (lásd az 1-7. oldalon).

A papír nincs megfelelően a lapadagolóba helyezve.

- Ellenőrizze, hogy helyesen van-e behelyezve a papírköteg a többfunkciós tálcába, és hogy a papírvezető megfelelően van-e beállítva (lásd az 1-8. oldalon).

A papír ferdén lett betöltve. (A nyomtatás ferde.)

A papír nincs megfelelően a lapadagolóba helyezve.

- Ellenőrizze, hogy helyesen van-e behelyezve a papírköteg a többfunkciós tálcába, és hogy a papírvezető megfelelően van-e beállítva (lásd az 1-8. oldalon).
- Ellenőrizze, hogy a papírköteg jobb szélét a lapadagoló jobb oldalához igazította-e, és a papírvezetőt a lapok bal széléhez csúsztatta-e (lásd az 1-8. oldalon).
- Ellenőrizze, hogy a papírvezető nyílás szabadon van-e.

Egyszerre több lapot húz be a készülék.

A papír nincs megfelelően a lapadagolóba helyezve.

- Ellenőrizze, hogy helyesen van-e behelyezve a papírköteg a többfunkciós tálcába, és hogy a papírvezető megfelelően van-e beállítva (lásd az 1-8. oldalon).

Több lap összetapad.

- Pörgesse át a lapokat, majd egy sima felületen ütögesse meg a papírköteget, mielőtt a többfunkciós tálcára helyezi. Ez megakadályozza, hogy a lapok egymáshoz tapadjanak (lásd az 1-8. oldalon).

A többfunkciós tálcán túl sok papír van.

- Ellenőrizze, hogy a papírköteg magassága a többfunkciós tálcában nem haladja-e meg a határoló jelzést (▶) (lásd az 1-7. oldalon).
- Ne lépje túl a többfunkciós tálcá kapacitását (lásd az 1-7. oldalon).
- Ne erőltesse be a papírköteget a többfunkciós tálcára.

Különböző típusú papírokat helyezhet a többfunkciós tálcára.

- Egyszerre csak egyféle papírt töltsön be.
- Győződjön meg arról, hogy a használt papír megfelel-e a követelményeknek (lásd a 3. fejezetben).

A papír gyakran elakad.

A használt papírtípus hajlamos az elakadásra.

- Pörgesse át a lapokat, majd egy sima felületen ütögesse meg a papírköteget, mielőtt a többfunkciós tálcára helyezi. Ez megakadályozza, hogy a lapok egymáshoz tapadjanak (lásd az 1-8. oldalon).
- Ellenőrizze, hogy a használt papír, és a nyomtatási környezete (lásd az 1-7. és az M-1. oldalakon) megfelel-e az előírásoknak (lásd a 3. fejezetben).

Faxolási problémák

Adási problémák

❑ Nem lehet faxot küldeni.

A BJ tintakazetta nincs megfelelően behelyezve.

- Győződjön meg arról, hogy a BJ tintakazetta megfelelően legyen behelyezve. Csak akkor vegye ki a BJ tintakazettát, ha kicseréli azt egy újra.

A készülék túlmelegedhetett.

- Húzza ki a készülék hálózati csatlakozóját, és néhány percig hagyja kihűlni a berendezést. Ezt követően helyezze ismét feszültség alá, majd próbálja újra az adást.

A készülék nincs a telefonvonal típusának (impulzusos/hangkódos) megfelelően beállítva.

- Állítsa be a tárcsázási módot a telefonvonal típusának megfelelően (lásd az 1-12. oldalon).

A dokumentum nincs megfelelően a dokumentumtálcába helyezve.

- Távolítsa el a dokumentumot, széleit ütögesse össze ha szükséges, majd megfelelően helyezze a dokumentumtálcára másolóüvegre (lásd a 3-2. oldalon).
- Ellenőrizze, hogy be van-e csukva a nyomtatófedél.

Olyan egygombos vagy kódolt gyorstárcsázást használt, melynél a használni kívánt szolgáltatás nem volt beprogramozva.

- Ellenőrizze az egygombos vagy kódolt gyorstárcsázásra beprogramozott hívószámot, és azt, hogy helyesen lett-e eltárolva (lásd a 2. fejezetben).

Téves számot tárcsázott, vagy rossz számot adtak meg Önnek.

- Ellenőrizze a telefonszám helyességét, majd hívjon újra.

Lehet, hogy a partner készülékből kifogyott a papír.

- Hívja fel partnerét, és kérje meg, hogy helyezzen papírt a készülékébe.

A készülék egy másik dokumentumot küld a memóriájából.

- Várjon, amíg azoknak a dokumentumoknak az adása befejeződik.

Hiba történt az adás során.

- Nyomtassa ki a forgalmi naplót, és ellenőrizze a hibakódot (lásd a 8-7. oldalon).

A telefonvonal nem működik megfelelően.

- Emelje fel a kézibeszélőt vagy nyomja le a [Hurokzárás] billentyűt, és hallgassa meg, hogy van-e tárcsahang. Ha nincs tárcsahang, forduljon a helyi telefonszolgáltatóhoz.

A fogadó fax nem G3-as csoportba tartozik.

- Győződjön meg arról, hogy a fogadó fax kompatibilis-e az Ön készülékével (amely G3-as).

❑ A készülékről küldött faxok foltosak vagy koszosak.

A fogadó fax nem működik megfelelően.

- Egy másolat készítésével ellenőrizze készülékét (lásd az 4-1. o.). Ha a másolat tiszta, a probléma a fogadó faxszal van. Ha a másolat nem megfelelő, tisztítsa meg a beolvasó alkatrészeit (lásd a 9-4. oldalon).

A dokumentum nincs megfelelően a dokumentumtálcába helyezve.

- Távolítsa el a dokumentumot, széleit ütögesse össze ha szükséges, majd megfelelően helyezze a dokumentumtálcára másolóüvegre (lásd a 3-2. oldalon).

❑ **Nem lehet a faxot hibajavító (ECM) módban elküldeni.**

Lehet, hogy a partner készüléke nem támogatja az ECM működést.

- Ha a fogadó fax nem támogatja a hibajavító (ECM) átvitelt, a készülék normál módban, hibaellenőrzés nélkül küldi a távmásolatot.

Lehet, hogy az ECM ki van kapcsolva.

- Ellenőrizze, hogy az ECM be legyen kapcsolva (lásd ECM ADÁS, a 8-3. oldalon).

❑ **o Gyakori hiba faxküldéskor.**

A telefonvonal minősége gyenge.

- Csökkentse az adási sebességet (lásd ADÁSI KEZDŐSEB., a 8-5. oldalon).

Vételi problémák

❑ **Nem tudja a dokumentumokat automatikus fogadni.**

A készülék nincs automatikus vételi módra állítva.

- Ahhoz, hogy a készülék automatikusan tudjon faxot fogadni, a vételi módnak CSAK FAX MŰKÖDÉS, FAX/TEL. KAPCS. (Fax/tel. mód) vagy KÜLSŐ ÜZENETRÖG.* állásban kell lennie (lásd a 6. fejezetben). Ha a beállítás KÜLSŐ ÜZENETRÖG., ellenőrizze, hogy az üzenetrögzítő be van-e kapcsolva, és a kimenő üzenet megfelelően van-e rögzítve (lásd a 7-1. oldalon).

Dokumentum lehet a készülék memóriájában.

- Nyomtassa ki a készülék memóriájában tárolt dokumentumokat (lásd az 5-14. oldalon).

Hiba történt a vétel során.

- Ellenőrizze a kijelzőn a hibaüzenetet (lásd a 9-15. oldalon).
- Nyomtassa ki a forgalmi naplót, és ellenőrizze a hibakódot (lásd a 8-7. oldalon).

Lehet, hogy üres a többfunkciós tálcá.

- Ellenőrizze, hogy van-e papír a többfunkciós tálcán (lásd az 1-8. oldalon).

A telefonvonal nincs megfelelően csatlakoztatva.

- Ellenőrizze a vonali csatlakozásokat (lásd az 1-4. oldalon).

* Csak a FAX-B120/B115-nél.

❑ A készülék nem válogatja szét automatikusan a fax- és telefonhívásokat.

Lehet, hogy nincs bekapcsolva a hívás-szétválogatás.

- Ahhoz, hogy a készülék automatikusan szét tudja válogatni a hívásokat, a vételi módnak FAX./TEL. KAPCS. (Fax/tel. mód) vagy KÜLSŐ ÜZENETRÖG.* állásban kell lennie (lásd a 6. fejezetben). Ha a beállítás KÜLSŐ ÜZENETRÖG., ellenőrizze, hogy az üzenetrögzítő be van-e kapcsolva, és a kimenő üzenet megfelelően van-e rögzítve (lásd a 7-1. oldalon).

Hiba történt a vétel során.

- Ellenőrizze a kijelzőn a hibaüzenetet (lásd a 9-15. oldalon).
- Nyomtassa ki a forgalmi naplót, és ellenőrizze a hibakódot (lásd a 8-7. oldalon).

Lehet, hogy üres a többfunkciós tálcá.

- Ellenőrizze, hogy van-e papír a többfunkciós tálcán (lásd az 1-8. oldalon).

Lehet, hogy a küldő fax nem képes a fax hívóhang (CNG) küldésére, ami jelezné a készüléknek, hogy a hívás fax készüléktől érkezett.

- Egyes faxok nem képesek a fax hívóhang (CNG) küldésére, ami jelezné a berendezésnek, hogy a hívás faxkészüléktől érkezett. Ilyen esetekben kézzel kell fogadnia a dokumentumokat (lásd a 6-4. oldalon).

❑ Nem tudja a dokumentumokat kézi vétellel fogadni.

Elbontotta a hívást azzal, hogy a [Start/Másolás] billentyűt vagy a távvezérelt vétel kódját a külső telefon kézibeszélőjének visszahelyezése után nyomta le, illetve adta meg.

- A [Start/Másolás] billentyűt mindig a kézibeszélő visszahelyezése vagy a távvezérelt vétel kódjának tárcsázása előtt nyomja le, mert másképp elbontja az összeköttetést.

❑ A nyomtatási minőség gyenge.

Nem a megfelelő papírtípust használja.

- Győződjön meg arról, hogy a használt papír megfelel-e a követelményeknek (lásd a 3. fejezetben).

A BJ tintakazetta nyomtatófejének tisztításra van szüksége.

- Szükség szerint tisztítsa meg a nyomtatófejet (lásd a 9-6. oldalon).

A küldő fax nem működik megfelelően.

- Általában a küldő fax határozza meg a dokumentum minőségét. Hívja fel partnerét, és kérdezze meg, hogy készülékén a felső burkolat és a beolvasó üveg tiszta-e.

A hibajavító mód (ECM) le van tiltva.

- Ellenőrizze, hogy az ECM be legyen kapcsolva (lásd ECM VÉTEL, a 8-4. oldalon).

* Csak a FAX-B120/B115-nél.

❑ A készülék nem nyomtat.

A BJ tintakazetta nincs megfelelően behelyezve.

- Győződjön meg arról, hogy a BJ tintakazetta megfelelően legyen behelyezve (lásd az 1-9. oldalon).
- Behelyezés előtt mindig távolítsa el a narancsszínű védőkupakot a BJ tintakazettáról (lásd az 1-10. oldalon).

A BJ tintakazetta nyomtatófejének tisztításra van szüksége.

- Szükség szerint tisztítsa meg a nyomtatófejet (lásd a 9-6. oldalon).

Ki kell cserélni a tintakazettát.

- Ellenőrizze, hogy a BJ tintakazettával van-e a probléma, és szükség szerint cserélje ki azt (lásd a 9-6. oldalon).

❑ A fogadott faxok foltosak vagy egyenetlenek.

A telefonvonal minősége gyenge.

- Használja a hibajavító (ECM) adást/vételt az ilyen problémák kiküszöbölésére. Azonban, ha a telefonvonal minősége gyenge, újra kell küldenie a dokumentumot.

A küldő fax nem működik megfelelően.

- Általában a küldő fax határozza meg a dokumentum minőségét. Hívja fel partnerét, és kérdezze meg, hogy készülékén a felső burkolat és a beolvasó üveg tiszta-e.

❑ Nem lehet a faxot hibajavító (ECM) módban fogadni.

A küldő fax nem támogatja az ECM működést.

- Ha a partner fax nem támogatja a hibajavító (ECM) átvitelt, a készülék normál módban, hibellenőrzés nélkül fogadja a távmásolatot.

Lehet, hogy az ECM ki van kapcsolva.

- Ellenőrizze, hogy az ECM be legyen kapcsolva (lásd ECM VÉTEL, a 8-4. oldalon).

❑ Gyakori hiba faxok vételekor.

A telefonvonal minősége gyenge.

- Csökkentse a vételi sebességet (lásd VÉTELI KEZDŐSEB., a 8-5. oldalon).

A küldő fax nem működik megfelelően.

- Hívja fel a partnerét és kérje meg, hogy ellenőrizze a készülékét.

Másolási problémák

□ A készülék nem másol.

Ki kell cserélni a tintakazettát.

- Ellenőrizze, hogy a BJ tintakazettával van-e a probléma, és szükség szerint cserélje ki azt (lásd a 9-6. oldalon).

A dokumentum nincs megfelelően a dokumentumtálcába helyezve.

- Távolítsa el a dokumentumot, széleit ütögesse össze ha szükséges, majd megfelelően helyezze a dokumentumtálcára másolóüvegre (lásd a 3-2. oldalon).
- Ellenőrizze, hogy be van-e csukva a nyomtatófedél.

A BJ tintakazetta nincs megfelelően behelyezve.

- Győződjön meg arról, hogy a BJ tintakazetta megfelelően legyen behelyezve (lásd az 1-9. oldalon).

A készülék nem működik megfelelően.

- Nyomtassa ki a kapillárisellenőrző mintát (lásd a 9-5. oldalon).

□ Többpéldányos másolat készítésénél a kijelzőn A MEMÓRIA MEGTELT üzenet jelenik meg.

A készülék memóriája megtelt.

- Szabadítson fel memóriaterületet a memóriában tárolt dokumentumok kinyomtatásával vagy törlésével (lásd az 5-14. és az 5-15. oldalon), majd kezdje újra.
- Ha kihelyezett a készülék olyan lapot, amelyet nem másolt le, akkor egyszerűen próbálja meg újra lemásolni.
- Változtassa meg a beolvasási felbontást, és próbálja meg újra a másolást.

A másolni kívánt dokumentum túl sok grafikát tartalmaz.

- Ha többoldalas dokumentumot akar másolni, szedje azt szét kisebb csomagokra. Másik megoldás az, ha az egész dokumentumot behelyezi az adagolóba, de egyszerre csak egy példányt másol belőle.



MEGJEGYZÉS

További hibabejáratáshoz lásd a "Problémák a nyomtatás minőségével" részt a 9-14. o.

Telefon problémák

□ Nem lehet tárcsázni.

A telefonvonal nincs megfelelően csatlakoztatva.

- Ellenőrizze a vonali csatlakozásokat (lásd az 1-4. oldalon).

A hálózati csatlakozó nincs megfelelően bedugva.

- Ellenőrizze, hogy a tápkábel csatlakoztatása a készülékbe és a fali aljzatba megfelelő-e (lásd az 1-6. o.). Ha a hálózati kábelt hosszabbítóba csatlakoztatja, ellenőrizze, hogy a hosszabbító be van-e dugva a fali aljzatba, és ha kapcsolóval rendelkezik, be van-e kapcsolva.

A készülék nincs a telefonvonal típusának (impulzusos/hangkódos) megfelelően beállítva.

- Állítsa be a tárcsázási módot a telefonvonal típusának megfelelően (lásd az 1-12. oldalon).

□ Beszélgetés közben a kézibeszélő, a telefon vagy a külső telefon megszakítja az összeköttetést.

A hálózati csatlakozó nincs megfelelően bedugva.

- Ellenőrizze, hogy a tápkábel csatlakoztatása a készülékbe és a fali aljzatba megfelelő-e (lásd az 1-6. o.). Ha a hálózati kábelt hosszabbítóba csatlakoztatja, ellenőrizze, hogy a hosszabbító be van-e dugva a fali aljzatba, és ha kapcsolóval rendelkezik, be van-e kapcsolva.

□ A telefonvonalon zajok keletkeztek.

Egy mobil telefont vagy egy vezeték nélküli (CT) hordozható telefont használnak a fax közelében.

- Győződjön meg arról, hogy senki se használjon mobil telefont vagy CT telefont a fax közelében.

Problémák a nyomtatás minőségével

- A nyomtatás minősége nem felel meg az elvárásoknak; a nyomtatás nem tiszta, elmosódott, képpontok hiányoznak vagy fehér csíkok jelennek meg rajta.**

A készülék nem támogatja a használt hordozóra történő nyomtatást.

- Ellenőrizze, hogy az ajánlott típusú papírt használja-e (lásd a 3-3. oldalon).

Nem megfelelő oldalára nyomtat a papírnak.

- Néhány papírnak az egyik oldalára lehet csak megfelelően nyomtatni. Ha a nyomtatás minősége nem megfelelő, akkor fordítsa meg a lapokat, és nyomtasson a másik oldalukra.

A BJ tintakazetta nyomtatófejének kapillárisai eltömődtek.

- Szükség szerint tisztítsa meg a nyomtatófejet (lásd a 9-6. oldalon).

A BJ tintakazetta nincs megfelelően behelyezve.

- Győződjön meg arról, hogy a BJ tintakazetta megfelelően legyen behelyezve (lásd az 1-9. oldalon).

A BJ tintakazetta nyomtatófeje kiürült vagy megsérült.

- Ellenőrizze, hogy a BJ tintakazetta nyomtatófejével van-e a probléma (lásd a 9-5. oldalon), és szükség szerint cserélje ki a BJ tintakazettát (lásd a 9-6. oldalon).

- A nyomtatás elmosódott tintafoltot tartalmaz.**

A készülék nem támogatja a használt hordozóra történő nyomtatást.

- Ellenőrizze, hogy az ajánlott típusú papírt használja-e (lásd a 3-3. oldalon).

Nem megfelelő oldalára nyomtat a papírnak.

- Néhány papírnak az egyik oldalára lehet csak megfelelően nyomtatni. Ha a nyomtatás minősége nem megfelelő, akkor fordítsa meg a lapokat, és nyomtasson a másik oldalukra.

Általános problémák

- A készülék nem kap áramot.**

A hálózati csatlakozó nincs megfelelően bedugva.

- Ellenőrizze, hogy a tápkábel csatlakoztatása a készülékbe és a fali aljzatba megfelelő-e (lásd az 1-6. o.). Ha a hálózati kábelt hosszabbítóba csatlakoztatja, ellenőrizze, hogy a hosszabbító be van-e dugva a fali aljzatba, és ha kapcsolóval rendelkezik, be van-e kapcsolva.

A hálózati kábelen keresztül nem kerül a készülék feszültség alá.

- Helyettesítse a hálózati kábelt egy másikkal, vagy ellenőrizze ohmmérővel, hogy nem szakadt-e.

- A készülék nem nyomtatja ki a nyugtákat.**

Ki kell cserélni a tintakazettát.

- Ellenőrizze, hogy a BJ tintakazettával van-e a probléma, és szükség szerint cserélje ki azt (lásd a 9-6. oldalon).

- Semmi sem jelenik meg a kijelzőn.**

A hálózati csatlakozó nincs megfelelően bedugva.

- Ellenőrizze, hogy a tápkábel csatlakoztatása a készülékbe és a fali aljzatba megfelelő-e (lásd az 1-6. oldalon). Ha a hálózati kábelt hosszabbítóba csatlakoztatja, ellenőrizze, hogy a hosszabbító be van-e dugva a fali aljzatba, és ha kapcsolóval rendelkezik, be van-e kapcsolva. Ha a kijelző üres marad, húzza ki a hálózati csatlakozót, várjon öt másodpercet, majd dugja vissza újra.

Kijelző üzenetek

A kijelzőn a következő üzenetek jelennek meg a készülék üzemszerű működése közben, illetve hiba esetén. A hibakód megjelenik a forgalmi naplóban is (lásd a 8-7. oldalon).

Üzenet	Hibaok	Megszüntetése
AUTO. ÚJRAHÍVÁS	A berendezés újrahívásra várakozik, mert a hívott szám foglalt volt vagy nem válaszolt, amikor az Ön készüléke faxot próbált küldeni.	Várja meg, amíg a készülék újrahívja a számot. Ha meg kívánja szakítani az automatikus újrahívást, akkor várja meg, míg a készülék elkezd a hívószám tárcsázását, és akkor nyomja le a [Stop] billentyűt (lásd az 5-9. oldalon).
FOGL./NINCS JEL	A hívott telefonszám foglalt. (#018) A hívott szám nem létezik. A partner fax nem működik megfelelően. A partnerekészülék nem G3-as. A tárcsázási mód (hangkódos vagy impulzusos) kiválasztása a készüléken nem megfelelő. A vevő fax nem válaszolt 55 másodpercen belül (az utolsó újrahívási kísérletkor sem).	Próbálja meg később elküldeni a dokumentumot. Ellenőrizze a faxszámot, majd próbálja meg újra a hívást. Hívja fel partnerét, és ellenőriztesse vele a készülékét. Hívja fel partnerét és egyeztesse, hogy a dokumentumot G3-as készülékkel küldje vagy fogadja. Állítsa be a készüléket a telefonvonalnak megfelelően (lásd az 1-12. oldalon). Hívja fel partnerét, és ellenőriztesse vele a készülékét. A dokumentumot kézi adással is elküldheti (lásd az 5-4. oldalon). Tengerentúli hívásoknál írjon egy szünetet a beprogramozott hívószám végére (lásd az 5-8. oldalon).
KAZETTAELAKADÁSI!	A kazettakocsi nem tud mozogni. Papírelakadáskor ez természetes. A beolvasó egység nincs teljesen függőleges helyzetben.	Távolítsa el az elakadt papírt, vagy bármi mást, ami a kazettakocsit akadályozza a mozgásban, majd nyomja le a [Stop] billentyűt, és kezdje újra. Ne próbálja meg kézzel megmozdítani a kazettakocsit. Nyomja meg a dokumentum-kiengedő gombot, majd óvatosan tolja a beolvasó egységet függőleges helyzetbe.

Üzenet	Hibaok	Megszüntetése
KAZETTACSERE!	A BJ tintakazetta kiürült.	Cserélje ki a BJ tintakazettát (lásd a 9-6. oldalon). A memóriába érkezett faxokat automatikusan kinyomtatja a készülék.
NINCS DOKUMENTUM	A dokumentumot nem megfelelően helyezte be a dokumentumtálcába.	Helyezze be a másolni vagy küldeni kívánt dokumentumot(lásd a 3-2. oldalon), és kezdje újra.
ROSSZ PAPIRMÉRET	A többfunkciós tálcán lévő papír mérete különbözik a PAPIRMÉRET menüben megadott értéktől.	Töltsön be megfelelő méretű papírt vagy változtassa meg a PAPIRMÉRET beállítását (lásd a 8-4. oldalon).
ELL.A NYOMTATÓ!	Valamilyen akadály nem engedi mozogni a kazettakocsit.	Ellenőrizze a kazettakocsit akadályozó tárgyat (gemkapocs, egyéb kis tárgy stb.), valamint azt, hogy eltávolította-e a BJ tintakazettáról a narancsszínű védősapkát és a védőszalagot. Ellenőrizze azt is, hogy nem akadt-e el a papír. Ha elakadt, távolítsa el azt (lásd a 9-1. oldalon). Ezután nyomja le a [Stop] billentyűt, és kezdje újra a műveletet.
	Lehet, hogy rossz a BJ tintakazetta.	Nyomja meg a [Stop] gombot. Vegye ki és tegye vissza a BJ tintakazettát (lásd az 1-9. oldalon), majd kezdje újra a megszakított folyamatot.
	A hulladékfesték-tartály (amelyben a nyomtatófej tisztításakor elhasznált tinta van) megtelt.	Ha a hibát nem tudja megszüntetni, húzza ki a hálózati kábelt. Várjon néhány percet, majd csatlakoztassa ismét a készüléket. Próbálja meg kicserélni a BJ tintakazettát is (lásd a 9-6. oldalon). A hulladéktinta tartályának azonnali kicseréléséhez hívja a helyi hivatalos Canon szervizt. Távolítsa el az elakadt papírt (lásd a 9-1. oldalon).

Üzenet	Hibaok	Megszüntetése
PAPÍRELAHADÁS	Elakadt a papír a nyomtatóban.	Távolítsa el az elakadt papírt (lásd a 9-1. oldalon), és helyezze vissza a papírköteget a többfunkciós tálcára. Nyomja meg a [Stop] gombot.
ADATHIBA!	Valamilyen hiba történt, és töröltött az összes egygombos és kódolt gyorstárcsázásra beprogramozott szám, valamint a felhasználói adatok.	Nyomja le a [Start/Másolás] billentyűt, majd programozza be újra az adatokat (lásd a 2. fejezetet).
TÚL HOSSZÚ DOK.	A dokumentum 750 mm-nél hosszabb.	Másológéppel kicsinyítse le a dokumentumot, és a másolatot küldje el.
ECM VÉTEL	A készülék hibajavító módban (ECM) fogadja a faxot.	Az ECM vétel hosszabb ideig tarthat, mint a faxok normál módú fogadása. Ha gyorsan kívánja fogadni a faxokat, és biztos benne, hogy a vonala jó minőségű, akkor kapcsolja ki a hibajavító vételt (lásd ECM VÉTEL, a 8-4. oldalon).
ECM ADÁS	A készülék hibajavító módban (ECM) küldi a faxot.	Az ECM adás hosszabb ideig tarthat, mint a faxok normál módú küldése. Ha gyorsan kívánja küldeni a faxokat, és biztos benne, hogy a vonala jó minőségű, akkor kapcsolja ki a hibajavító vételt (lásd ECM ADÁS, a 8-3. oldalon).
A MEMÓRIA MEGTELT	A készülék memóriája megtelt a sok fogadott faxtól, vagy egy hosszú, nagyfelbontású dokumentumtól. A berendezés memóriája megtelt, mert egyszerre túl sok oldalt, vagy egy hosszú, nagyfelbontású dokumentumot próbált küldeni.	Nyomtassa ki a készülék memóriájában tárolt dokumentumokat (lásd a 5-14. oldalon). Ezután kezdje újra a megszakított folyamatot. Szabadítson fel memóriaterületet a memóriában tárolt dokumentumok kinyomtatásával vagy törlésével (lásd az 5-14. és az 5-15. oldalon). Ha többoldalas dokumentumot töltött be, szedje azt szét kisebb csomagokra. Ha nem, akkor próbálja meg közvetlen adással elküldeni a dokumentumot (lásd az 5-2. oldalon).
ÜZN. ADATVESZTÉS	Egy hiba történt, és az összes hangüzenet adata töröltött a memóriából.	Rögzítse újra az üzenetrögzítő összes üzenetét, mint például a kimenő üzenetet és az alternatív kimenő üzenetet (lásd a 7-1. oldalon).

Üzenet	Hibaok	Megszüntetése
NINCS ADAT!	A kiválasztott gyorstárcsázási billentyűhöz vagy kódhoz nem programozott be hívószámot.	Programozza be a hívószámot az egygombos vagy kódolt híváshoz (lásd a 2-10. és a 2-12. oldalon).
NINCS KIM.ÜZENET	Nem vette fel a kimenő üzenetet.	Rögzítse a kimenő üzenetet (lásd a 7-1. oldalon).
VÉTEL MEMÓRIÁBA	A készülék a memóriájába vette a faxot, mert kifogyott a papír vagy a tinta, elakadt a papír vagy nem megfelelő BJ tintakazetta van behelyezve.	Helyezzen be papírt a többfunkciós tálcába (lásd az 1-8. oldalon), cserélje ki a BJ tintakazettát (lásd a 9-6. oldalon), vagy távolítsa el az elakadt papírt (lásd a 9-1. oldalon).
ÜZN.MEM.MEGTELT!	Vagy 50 üzenetet rögzített, vagy elérte a 10 perces összesített felvételi időt.	Hallgassa meg a telefonüzeneteit, és törölje a feleslegeseket. Egyszerre is törölheti az összes telefonüzenetet a memóriából (lásd a 7-7. oldalon).
AD./VÉ. TÖRÖLVE!	Az átvitel megszakításához megnyomta a [Stop] gombot.	Ha szükséges, küldje újra.
AD./VÉ.SZ. <i>nnnn</i>	Ha a készülék faxot küld vagy fogad, egy egyedi azonosítót rendel hozzá (<i>nnnn</i>).	A továbbiakban szüksége lehet erre a számrá, ezért jegyezze fel.
VÁRJON, LEHŰLÉS!	Nyomatás közben a BJ tintakazetta nyomtatófeje túlságosan felmelegedhetett.	Hagyjon időt a készüléknek, hogy lehűljön. A készülék a lehűlés után folytatja a nyomtatást.

Áramszünet esetén

Egy beépített akkumulátor segítségével a készülék áramkimaradás esetén is megőrzi a felhasználói adatokat és az egygombos, illetve kódolt gyorstárcsázásra beprogramozott hívószámokat*. Azonban a memóriában tárolt dokumentumok törlődnek. Áramszünet után amint a fax ismét feszültség alá kerül, kinyomtatja az áramszünet kezdetekor a memóriában lévő dokumentumok listáját. Ez a lista tartalmazza mindazokat a dokumentumokat, melyek az áramszünet kezdetén a fax memóriájában voltak.

Ha kimarad a hálózati feszültség _____

A tápáram megszűnése esetén a következő korlátozásokkal kell számolnia:

- Nem használhatja a faxot telefonhívások kezdeményezésére. Ha a faxhoz egy külső telefon (telefonos üzenetrögzítőt) csatlakozik, nem biztos hogy tud róla hívást kezdeményezni.
- Nem küldhet, fogadhat és másolhat dokumentumot.
- Csak akkor fogadhat telefonhívásokat, ha csatlakoztatta a faxhoz a kézibeszélőt vagy egy telefonkészüléket.

Memóriatörlési nyugta _____

Áramkimaradás esetén a fax memóriájában tárolt dokumentumok törlődnek.

Amint a fax ismét feszültség alá kerül, kinyomtatja az áramszünet kezdetekor a memóriában lévő dokumentumok listáját.

* Áramkimaradás esetén az üzenetrögzítő üzeneteit megőrzi a készülék.



Műszaki adatok

Beolvasott lapméret:	Szélesség: max. 216 mm min. 210 mm
	Vastagság: max. 0,13 mm min. 0,06 mm
Tényleges beolvasási méret:	Szélesség: (A4): 208 mm
Tényleges nyomtatási méret:	Szélesség: 203 mm
Továbbítási idő:	G3 ECM MMR: kb. 6 másodperc*
Letapogatási felbontás:	Vízszintes: 8,00 képpont/mm Függőleges, normál mód:3,85 sor/mm Függőleges, finom mód:7,70 sor/mm
Nyomtatás:	BJ (bubble jet) nyomtatás
Papírtálca befogadóképessége:	Legfeljebb: 50 lap (75 g/m ²)
Papírtípus:	Normál papír (A4/Letter/Legal) Papír súlya: 64 g/m ² .. 90 g/m ² Papír vastagsága: 0,08 mm .. 0,13 mm
Képmemória:	legfeljebb 21 A4-es oldal* (normál felbontással)
Automatikus hívás:	Egygombos hívás (9 hívószám programozható) Kódolt tárcsázás (50 hívószám programozható)
Tintakazetta:	Canon BX-3 típusú fekete BJ tintakazetta
Tápellátás:	200-240 V/50-60 Hz
Teljesítményfelvétel:	készüléti állapotban:kb. 4,5 W működés közben:kb. 8 W, maximum 34 W
Működtetési környezet:	Hőmérséklet: 10 °C-tól 32,5 °C-ig Páratartalom: 20 - 85 % közötti relatív páratartalom
Méreték:	410 mm (Sz) ? 307 mm (Mé) ? 308 mm (Ma) (tálcákkal együtt)
Tömeg:	kb. 4,7 kg (kézibeszélővel)

A változtatás joga fenntartva!

* A Canon 1-es számú tesztábrájával, alapfelbontással



Tárgymutató

- ☎ (külső telefon) aljzata 1-4
- ☎ (kézibeszélő) aljzata 1-4
- ☎ (telefonvonal) aljzata 1-4

A

- A FEJLÉC helyének beállítása 8-2
- A MEMÓRA MEGTELT üzenet 9-17, 9-18
- AD./VÉ. SZ. *nnnn* üzenet 9-18
- AD./VÉ. TÖRÖLVE! üzenet 9-18
- Adapter, B.T. 1-1
- Adás
 - beállítás, beolvasási felbontás 5-1
 - beolvasási kontraszt beállítása 5-1
 - dokumentumok 5-2
 - egy gombos gyors tárcsázás használatával 5-5
 - egynél több címzettnek (Lásd Körözvényadás) előkészítése 5-1
 - hívástörténet használatával 5-8
 - időzített 5-11
 - kézi 5-4
 - kódolt gyors tárcsázás használatával 5-5
 - megszakítása 5-5
 - memóriából 5-3
 - módszerek 5-2
 - problémák 9-9
 - sorrendi körözvény 5-13
 - UCanTalk használatával 5-7
- Adás memóriából 5-3
 - megszakítása 5-4
- ADÁSI BEÁLLÍTÁS menü lista 8-3
- ADÁSI KEZDŐSEB. beállítása 8-5
- ADÁSI NYUGTA beállítása 8-3
- leírása 8-8
- Alapkészülék 1-1
- Alkatrészek
 - csatlakoztatása 1-3
 - fő 2-1
- Alkatrészek felszerelése 1-3

ALKÖZPONT

- HOZZÁFÉRÉS TÍPUSA
 - beállítása 8-2
- HOZZÁFÉRÉSI KÓD
 - beállítása 8-2
- Alközpont, hívás rajta keresztül 1-12
- Általános problémák 9-14
- Áramszünet
 - esetén 9-19
 - ideje alatt 9-19
- AUT. ÚJRAHÍVÁS
 - a TOV.BEÁLLÍTÁS-hoz 8-6
 - beállítása 5-9, 8-3
 - üzeneete 9-15
- AUTO. NYOMTATÁS beállítása 8-3
- AUTO.TESZTNYOMT. 8-5
- Automatikus tárcsázás 5-5
- Automatikus újrahívás
 - jellemzőinek beállítása 5-10
 - leírása 5-9
 - törlése 5-9

B

- B.T. adapter 1-1, 1-5
- Beállítás, dátum és óra 2-6
- Beállítás, PIN-KÓD MEGADÁSA 7-14
- Beállítás, továbbítási telefonszám 7-12
- Beállítás, ÜZN. MÓD 7-2
- BEJÖVŐ CSENGETÉS beállítása 8-4
- BEOLV. FEDETTSÉG beállítása 8-2
- Beolvasás
 - dokumentumokkal szemben támasztott követelmények 3-1
 - felbontás, beállítása 5-1
 - kontraszt beállítása 5-1
- Betöltés
 - dokumentumok 3-2
 - papír 1-7, 1-8
- Betűk bevitele 2-4

Billentyűk 2-2, 2-3 (Lásd még az egyes billentyűneveknél.)

- egy gombos gyors tárcsázó 2-2
- FAX-B115 2-3
- FAX-B120 2-3
- FAX-B140 2-3
- görgetés 2-3, 8-1
- különleges funkció 2-2
- kurzor 2-3, 2-5
- szám- 2-2, 2-4
- Vissza/Tovább 2-2, 7-8
- BILLENTYŰNYOMÁS beállítása 8-2
- Biztonsági intézkedések
 - elhelyezés ix
 - hálózati táplálás ix
 - kezelés és karbantartás viii
- BJ tintakazetta
 - BX-3 fekete 1-1, 1-9
 - cseréje 9-6
 - nyomtatófejt (Lásd Nyomtatófejt) telepítése 1-9, 1-10
 - tisztítása 9-5
 - útmutatás 1-9
- BX-3 fekete BJ tintakazetta 1-1, 1-9
- C
- CSAK FAX MŰKÖDÉS leírása 6-1
- Csatlakozás, hálózati kábel 1-6
- Csatlakozó
 - ☎ (kézibeszélő) 1-4
 - ☎ (telefonvonal) 1-4
 - ☎ (külső telefon) 1-4
- Csatlakoztatás
 - hálózati kábel 1-6
 - kézibeszélő 1-4
 - külső eszközök 1-4
 - külső telefon 1-6
 - telefon 1-5
 - telefonvonal 1-4
 - üzenet rögzítő 1-4
- Csengetési hangerő kapcsolója 1-5
- CSENGETÉSSZÁM beállítása BEJÖVŐ CSENGETÉS beállításához 8-4
- KÖLTSEGGIMÉLÉS beállításához 8-6

Tárgymutató

Csere

BJ tintakazetta 9-6

Csomagolóanyagok eltávolítása 1-2

D

Dátum, beállítása 2-6

DÁTUM, ÓRA beállítása 2-6, 8-2

DÁTUM FORMÁTUM beállítása 8-5

Dokumentáció 1-1

Dokumentumok

adása több címzettnék 5-13

beolvasási követelmények 3-1

beolvasott terület 3-1

betöltése 3-2

kézi vétele 6-4

kinyomtatása memóriából 5-14

küldése 5-2

különböző vételi módok 6-1

másolása 4-1

memóriában tárolt

dokumentumok listájának

kinyomtatása 5-14

mérete 3-1

probléma 3-1

problémák a többlaposokkal 3-2

tálca 1-1, 2-1

típusa 3-1

törlése a memóriából 5-15

vétele a memóriába hiba esetén 6-5

vétele külső üzenetrögzítővel 6-4

vétele lekéréssel 6-5

vétele más feladat végzése közben 6-5

vezetők 2-1

E

ECM ADÁS

beállítása 8-3

üzenet 9-17

ECM VÉTEL

beállítása 8-4

üzenet 9-17

Egygombos gyorstárcsázás

billentyűk 2-2

dokumentum küldése

használatával 5-5

leírása 2-10

lista (*Lásd* Egygombos gyorstárcsázási lista)

nevek és számok

beprogramozása 2-10

Egygombos gyorstárcsázási lista

leírása 8-8

nyomtatása 8-7

Elakadás

dokumentumtálcában 9-1

megszüntetése 9-1

többfunkciós tálcában 9-2

Elhelyezés, biztonsági előírások ix

ELL.A NYOMTATÓT! üzenet 9-16

Ellenőrzés

BJ tintakazetta nyomtatófejre 9-5

fax 1-11

F

Fajlagos tömeg:

dokumentum M-1

papír M-1

Fax

alapkészülék 1-1

csatlakoztatások 1-4

fő részei 2-1

kezelőpanel 2-2

kicsomagolása 1-1

név beprogramozása 2-7

összeszerelése 1-3

súlya M-1

szám beprogramozása 2-7

tesztelése 1-11

tisztítása 9-3

FAX./TEL. KAPCSOLÓ (Fax/ Tel. mód)

beállítása 6-2

leírása 6-1

fax-/telefonszám

beprogramozása 2-7

FAX-B115 2-2, 2-3

FAX-B120 1-1, 2-2, 2-3

FAX-B140 1-1, 2-2, 2-3

Fax/Tel. mód

beállítása 6-2

leírása 6-1

FAX/TEL.ÜZENET

leírása 7-1

törlése 7-7

Faxolási problémák 9-9

FEJLÉCNYOMTATÁS beállítása 8-2

Feladói azonosító beprogramozása 2-6

Felbontás

beállítása beolvasáshoz 5-1

billentyű 2-2, 4-1, 5-1

FELEM.TEL.JELZÉS beállítása 5-4, 8-2

FELH.PROGRAMOZÁS menü listája 8-2

FELHASZNÁLÓI ADATOK LISTÁJA

leírása 8-8

nyomtatása 8-7

Felhasználói segítség vii

Felvétel

hangjegyzet 7-6

kimenő üzenet 7-1

Felvétel billentyű 2-3, 7-1

FOGL./NINCS JEL üzenet 9-15

FORGALMI NAPLÓ

beállítása 8-3

leírása 8-8

nyomtatása 8-7

FŐVONAL beállítása 8-2

Fővonal elérési kódjának beprogramozása 1-13

Funkció billentyű 2-2

G

Garancia 1-1

Görgető billentyűk 2-3, 8-1

Gyorstárcsázás

egygombos 2-10

kódolt 2-12

listák 8-8

listák nyomtatása 8-7

H

Hálózati kábel 1-1, 1-6

Hálózati kábel csatlakoztatása 1-6

Tárgymutató

Hálózati táplálás, biztonsági intézkedések ix

Hangerő

BILLENTYŰNYOMÁS

beállítása 8-2

HANGERŐÁLLÍTÁS

beállítása 8-2

HÍVÁSMONITOR beállítása

8-2

RIASZTÁS beállítása 8-2

VONALI MONITOR beállítása

8-2

HANGERŐÁLLÍTÁS beállítása 8-2

HANGJEGYZET

felvétele 7-6

leírása 7-6

Hibás bevitel kijavítása 2-5

HÍV.HANGMAGASSÁG

beállítása 8-2

HÍVÁSMONITOR beállítása 8-2

Hívástörténet 5-8

Hozzáférés típusa,

beprogramozás 1-13

Hurokzárás billentyű 2-3, 5-4

I

Időzített adás 5-10

törlése 5-11

várakozás közben további

dokumentumok küldése

5-11

IMPULZUS HÍVÁS beállítása

1-12, 8-2

J

JELSZÓ beállítása

ÜZN. BEÁLLÍTÁS menüben

8-6

K

Kábel, hálózati 1-6

Kapillárisellenőrző minta

nyomatása 9-5

KAZETTACSERE! üzenet 9-16

KAZETTAELAKADÁS! üzenet

9-15

Kazettakocsi 2-1

Kezelés és karbantartás,
biztonsági utasítások viii

KEZELÉSI KÉZIKÖNYV

kézikönyv használata vii

Kezelőpanel 2-1, 2-2, 2-3

Kézi adás 5-4

megszakítása 5-5

KÉZI/AUTO.KAPCS. beállítása

8-4

Kézi újrahívás 5-9

törlése 5-9

Kézi vétel

beállítása 6-4

leírása 6-1

vétel az üzemmódban 6-4

Kézi beszélő 1-1, 2-1

csatlakoztatása 1-4

Kicsomagolás 1-1

Kijavítás, hibás bevitel 2-5

Kijelző 2-2

üzenetek 9-15 - 9-18 *(Lásd*

még az egyes üzeneteknél)

KIMENŐ ÜZENET

felvétele 7-1

leírása 7-1

Kisbétűs mód 2-4

Kódolt gyorstárcsázás

dokumentum küldése

használatával 5-5

leírása 2-12

lista *(Lásd* Kódolt

gyorstárcsázási lista)

nevek és számok

beprogramozása 2-12

Kódolt gyorstárcsázási lista

leírása 8-8

nyomatása 8-7

Kódolt hívás/Telefonkönyv

billentyű 2-3, 5-5, 5-6

KÖLTSEGGKÍMÉLÉS beállítása

7-5, 8-6

Kontraszt beállítása

beolvasáshoz 5-1

Körösvény, sorrendi 5-13

Küldési opciók 5-3

Különleges

funkciók billentyűi 2-2 *(Lásd*

még az egyes billentyűk

neveinél)

tárcsázás 5-8

Külső eszközök csatlakoztatása
1-4

Külső telefon 1-4

csatlakoztatása 1-5

KÜLSŐ ÜZENETRÖG.

beállítása 6-4

leírása 6-1, 6-4

Kurzormozgató billentyűk 2-3,

2-5

L

Lejátszás, telefonüzenetek 7-8

Lejátszás billentyű 2-3, 7-8

Lekérés billentyű 2-2, 6-5

Lista *(Lásd az egyes listák*

neveinél)

M

MÁSİK KIM.ÜZENET

(Alternatív kimenő üzenet)

leírása 7-1

Másolás

beolvasási kontraszt beállítása
5-1

dokumentumok 4-1

problémák 9-13

Memória

adás *(Lásd* Memória-adás)

benne lévő dokumentumok

5-14

dokumentumok listájának

kinyomatása 5-14

kinyomatása belőle 5-14

tárolt dokumentum törlése 5-15

vétel probléma esetén 6-5

MEMÓRIA LISTA

leírása 8-8

nyomatása 8-7

MEMÓRIATÖRLÉSI NYUGTA

leírása 9-19

MEMÓRIAVÉTEL beállítása

8-4

Menyiség, papír M-1

Menü *(Lásd az egyes*

menüneveknél)

ADÁSI BEÁLLÍTÁSOK 8-3

FELH.PROGRAMOZÁS 8-2

NAPLÓBEÁLLÍTÁS 8-3

NYOMTATÓ BEÁLL. 8-4

Tárgymutató

RENDSZERADATOK 8-5
ÜZN. BEÁLLÍTÁS 8-6
VÉTELI BEÁLLÍTÁSOK 8-4
MÉRETCSÖKKENTÉS
beállítása 8-4
Mikrofon (csak a FAX-B140-
nél) 2-2
Minőség
beállítása 5-1
nyomatási problémák 9-14
Módok, váltás a számok és a
betűk bevitel között 2-4

N

Nagybetűs mód 2-4
Nagytávolságú hívás 5-8
NAPLÓ BEÁLLÍTÁS
menü 8-3
Napló billentyű 2-2, 8-7
Nem beolvasható
dokumentumok 3-2
NINCS ADAT! üzenet 9-18
NINCS DOKUMENTUM üzenet
9-16
NINCS KAZETTA! üzenet 1-8
NINCS KIM.ÜZENET üzenet
9-18
NYELVVÁLASZTÁS beállítása
8-5
Nyomatás
dokumentum a memóriában
5-14
EGYGOMB.HÍV.LIST 8-7
FELH.ADATOK LIST 8-7
FORGALMI NAPLÓ 8-7
kapillárisellenőrző minta 9-5
KÓDOLT HÍV.LISTA 8-7
MEMÓRIA LISTA 8-7
memóriában lévő
dokumentumok listája 5-14
Nyomatási terület 3-3
NYOMTATÓBEÁLLÍTÁS
menü 8-4
Nyomatófedél 2-1
Nyomatófej
tesztelése 9-5
tisztítása 9-6

O

Óra beállítása 2-6

P

Papír
betöltése 1-7
betöltése többfunkciós tálcába
1-8
határoló jelzés (Lásd
Papírhatóroló jelzés)
követelmények 3-3
mennyisége M-1
mérete 3-3
súlya M-1
útmutatás 1-7
vezető 1-8
Papíradagolási problémák 9-8
PAPÍRELAHATÁS! üzenet 9-17
Papírhatóroló jelzés 1-7
PAPÍRMÉRET beállítása 8-4
PIN-KÓD MEGADÁSA
beállítása 7-14, 8-6
Problémák
adási 9-9
általános 9-14
faxolási 9-9
másolási 9-13
nyomatás minőségével 9-14
papíradagolási 9-8
telefon 9-13
vétel memóriába közben 6-5
vételi 9-10
Problémák a nyomtatás
minőségével 9-14
Programozás
egygombos gyorstárcsázás 2-10
fax-/telefonszám 2-7
feladói azonosító 2-6
fővonalon elérési kódja 1-13
hozzáférés típusa 1-13
kódolt gyorstárcsázás 2-12
név 2-7
R billentyű 1-12, 2-2

R

R billentyű 1-12, 2-2
beprogramozása 1-13
R-GOMB BEÁLLÍTÁS 1-13,
8-2
RENDSZERADATOK
menü 8-5
RIASZTÁS beállítása 8-2
ROSSZ PAPÍRMÉRET üzenet
9-16

S

SAJÁT FAXSZÁM beállítása 8-2
SAJÁT NÉV beállítása 8-2
Sorrendi körözüvény 5-12
Start/Másolás billentyű 2-3
Stop billentyű 2-3
Számbeviteli mód 2-4
Számbillentyűk 2-2, 2-4
SZÁMKÖZI SZÜNET beállítása
8-3
Számok bevitelére 2-4
Szimbólumok bevitelére 2-5
Szünet bevitelére 5-8

T

Tálca
dokumentum 1-1, 2-1
többfunkciós 2-1
Tárcsázás
alközpontra keresztül 1-12
automatikus 5-5
hagyományos 5-2
hívástörténet használatával 5-8
különleges 5-8
módszerek 5-2
nagy távolságra 5-8
telefonkönyves 5-6
TÁRCSÁZÁSI MÓD beállítása
1-12, 8-2
Távvezérlés
használatára 7-10
jelszavának beprogramozása
7-9
parancsok listája 7-11
szolgáltatások 7-9
TEL.SZÁM JELZÉS beállítása
8-2

Tárgymutató

Telefon

csatlakoztatása 1-4
problémák 9-13

Telefon problémák 9-13

Telefonkönyves hívás,
dokumentum küldése 5-6

Telefonüzenet

felvételi idő beállítása 7-3
lejátszása 7-8
törlése 7-7
továbbítása 7-12

Telefonüzenetek továbbítása 7-12

Telefonvonal 1-1

csatlakoztatása 1-4
típusának beállítása 1-12

Telépítés, BJ tintakazetta 1-9

Tintakazetta (Lásd BJ tintakazetta)

Tintatakarékos billentyű 2-2, 6-5

Tisztítás

billentyű 2-2, 9-5, 9-6
BJ tintakazetta nyomtatófeje 9-5
fax belseje 9-3, 9-4
fax külseje 9-3
lapolvasó részei 9-4
nyomtatófej 9-6
rendszeres 9-3

TÖBBCÍMES ADÁS/VÉTELI NYUGTA 8-8

Többfunkciós tálca 2-1

kapacitása M-1
papírbetöltés 1-11
papirelakadás 9-2

Törlés

Törlés

adás 5-5
automatikus újrahívás 5-9
időzített adás 5-11
kézi újrahívás 5-9
memóriában tárolt dokumentum 5-15
üzenet 7-7
vétel 6-6

Törlés billentyű 2-2, 2-5

Töröl billentyű 2-3, 7-7

TOV.BEÁLLÍTÁS 8-6

TOV.TELEFONSZÁMA beállítása 8-6

Továbbítás, hívások

fogadásakor 7-15

Továbbítási telefonszám beállítása 7-12

TTI (Transmit Terminal Identification - a küldő azonosítója) 2-6

TÚL HOSSZÚ DOK üzenet 9-17

U

Újrahívás

automatikus 5-9
kézi 5-9

ÚJRAHÍVÁS beállítása 8-3

Újrahívás/Szünet billentyű 2-3, 5-8, 5-9

ÚJRAHÍVÁSI IDŐ beállítása 5-10, 8-3

ÚJRAHÍVÁSI SZÁM beállítása 5-10, 8-3

Üzenetek

felvehető típusa 7-1
felvétel, kimenő 7-1
felvételi idő beállítása 7-3
Kijelző 9-15 (Lásd még az egyes üzeneteknél)
Lejátszás, telefon- 7-8
törlése 7-7
Továbbítás, telefon- 7-12

ÜZENETHOSSZ beállítása 8-6

Üzenetrögzítő 1-4

csatlakoztatása 1-4
használata a fax mellett 6-4

ÜZN. ADATVESZTÉS üzenet 9-17

ÜZN. BEÁLLÍTÁS menü 8-6

ÜZN. billentyű 2-3, 7-2

ÜZN. MÓD

beállítása 7-2 to 7-5
leírása 7-2

ÜZN.HANGSZÓRÓ beállítása 7-4, 8-6

ÜZN.MEM.MEGTELT! üzenet 9-18

ÜZN.TOVÁB.ÜZENET

leírása 7-1
törlése 7-7

V

VÁRJON, LEHŰLÉS! üzenet 9-18

VÉ. KICSINYÍTÉS beállítása 8-4

Vétel (Lásd még az egyes vételi módoknál)

más feladat végzése közben 6-5
megszakítása 6-6
memóriába probléma esetén 6-5

módszerek 6-1

problémák 9-10
üzenetrögzítővel 6-4

VÉTEL MEMÓRIÁBA üzenet 9-18

VÉTELI BEÁLLÍTÁS menü 8-4

VÉTELI KEZDŐSEB. beállítása 8-5

Vételi mód 6. fejezet

Vételi mód gomb 2-2, Chapter 6

Vételi nyugta

beállítása 8-3
leírása 8-8

Vezeető

dokumentum 2-1

Vissza/Tovább billentyűk 2-2, 7-8

Vonal, telefon 1-4, 1-12

VONALI MONITOR beállítása 8-2

